

Západočeská univerzita v Plzni

Fakulta filozofická

**Studium středověké sakrální architektury v sondě severních Čech,
se zaměřením na jejich formu a uspořádání sídelní struktury**

diplomová práce

PhDr. Lucie Kursová

Plzeň 2017

Západočeská univerzita v Plzni

Fakulta filozofická

Katedra archeologie

Studijní program Archeologie

Studijní obor Archeologie

Diplomová práce

Studium středověké sakrální architektury v sondě severních Čech, se zaměřením na jejich formu a uspořádání sídelní struktury

PhDr. Lucie Kursová

vedoucí práce: Doc. PhDr. František Gabriel, Ph.D.

Katedra archeologie

Fakulta filozofická Západočeské univerzity v Plzni

Plzeň 2017

Prohlášení

Prohlašuji, že jsem tuto diplomovou práci na téma „Studium středověké sakrální architektury v sondě severních Čech, se zaměřením na jejich formu a uspořádání sídelní struktury“ vypracovala samostatně na základě vybrané literatury a pramenů uvedených v rejstříku.

V Plzni dne 28. 4. 2017

PhDr. Lucie Kursová

Podpis

OBSAH

ÚVOD	5
1 VYMEZENÍ TÉMATU	6
1.1 Důvody studia tématu	7
1.2 Cíl studia	9
1.3 Zájmové území	9
1.4 Časová hranice	11
1.5 Vymezení prostředku studia	12
2 PŘEHLED DOSAVADNÍHO BĀDÁNÍ	13
3 SLOHOVÝ VÝRAZ STŘEDOVĚKÝCH KOSTELŮ	17
3.1 Verbální deskripce staveb	18
3.2 Analýza	84
3.3 Deskripce	87
3.4 Syntéza	89
3.5 Interpretace	91
4 VZTAH KOSTELNÍCH STAVEB K SÍDLŮM	96
4.1 Analýza	96
4.2 Deskripce	97
4.3. Syntéza	99
4.4 Interpretace	99
5 SÍDELNÍ STRUKTURA	100
5.1 Analýza	101
5.2 Deskripce	101
5.3 Syntéza	103
5.4 Interpretace	103
6 ZÁVĚR	104
POZNÁMKY	111
RESUMÉ	112
LITERATURA	114

ÚVOD

Když jsem před několika lety v rámci svého zaměstnání zahájila dokumentování sakrálních staveb na okresech severních Čech, jevila se mi práce jako pouhé sbírání informací bez vyššího cíle. Postupným studiem sakrální architektury a rozšiřujícími se jejich znalostmi jsem si začala pokládat různé otázky, z nichž některé souvisí s obecnějšími problémy, které se dotýkají kulturní krajiny, struktury jejího osídlení a prolínání stavební podoby v kontextu tohoto osídlení. Rozsah položených otázek si na jedné straně vynutil časové i prostorové vymezení, na straně druhé jejich zodpovězení vyžadovalo hledání aplikovatelné metody, která by akceptovala práci se studovaným typem informací. Ani omezení širě otázek, ani volba metody nebyla snadným úkolem. Mojí povinností bylo předem odhadnout časové možnosti a složitost metod plánované práce. Za pomoc při řešení tohoto důležitého úkolu a následné konzultace děkuji vedoucímu své diplomové práce, Doc. PhDr. Františkovi Gabrielovi, Ph.D. Za pochopení širšího kontextu pak považuji za svoji milou povinnost poděkovat akademickým pracovníkům katedry archeologie Fakulty filozofické Západočeské univerzity v Plzni, kteří svými přednáškami předznamenali můj zájem o pokládání otázek.

1 VYMEZENÍ TÉMATU

Již na první pohled se v české krajině uplatňuje vedle zřícenin hradů i bezpočet kostelů. Jejich hranolové věže stoupají nad košaté koruny stromů, obepínající kostelíky a přikrývající náhrobní kameny za zprohýbanými zdmi hřbitovů. Někde kolem se pod těmito dominantami krčí stavení usedlostí nebo městské domy na dlouhých středověkých parcelách. Kostely spoluvytváří českou kulturní krajinu, dávají jí lidský rozměr a jsou jejím typickým znakem, stejně jako pyramidy náleží do krajiny egyptské či větrné mlýny do krajiny holandské. Věnujeme těmto krajinným dominantám dostatečnou pozornost? Chápeme jejich význam pro dávného zakladatele i pro kulturní krajinu, ve které dnes žijeme? A potřebujeme vůbec stavby poznat a pochopit? Všechny tyto otázky a řada dalších nám vytane na mysli při pohledu na krajinu, ve které žijeme. Vnímáme-li ji citlivě, snažíme se pochopit její vývoj i prvky, které ji přetvořili z krajiny přírodní na krajinu kulturní. Čím hlubší je náš zájem, tím nás staví před více otázek, zjišťuje více nejasností a nabízí více modelů. Čím hlubší je náš zájem, tím vyžaduje pregnantěji formulované otázky a odpovědi na ně pak stále pečlivější zvažování prostředků a vybírání správných postupů.

Z nekonečné řady otázek volím ty, které se dotýkají právě sakrálních staveb a které prověřuji v sondě severních Čech. Proč právě sakrální stavby? Především proto, že v porovnání s ostatní zástavbou vesnic a měst představují spolu s relikty hradů, nejlépe zachované a často jediné stavby z období přeměny přírodní krajiny na krajinu kulturní. Současně však jsou významnými stavbami i z pohledu tehdejší tradiční společnosti. A konečně, postavení sakrálních staveb v minulosti a přežívání jejich funkce do společnosti současné umožňuje, ve srovnání s ostatními dochovanými stavbami, pochopit jejich postavení v sídelní struktuře a význam pro tradiční společnost.

1.1 Důvody studia tématu

Hned na počátku práce je třeba zodpovědět otázku, zda studium staveb vůbec náleží mezi témata archeologie středověku nebo výhradně do oboru dějin architektury. Při hledání odpovědi vycházím z členění historie podle její pramenné základny s primárním dělením na prameny písemné a hmotné. Přijmeme-li archeologii jako obor, studující všechny hmotné prameny bez ohledu na období jejich vzniku, užívání a zániku, pak stavby a jejich relikty i stopy do takto široce pojatého oboru náleží jako speciální obor stavebních dějin (Gabriel 2002). Architektura tak představuje v rámci našeho obecného zájmu jeden z nejdůležitějších artefaktů minulosti pro současný dynamický systém. Stavby proto řadíme mezi významné historické prameny na jedné straně a na straně druhé jako významné prvky kulturní krajiny.

Pomineme-li význam staveb jako zdroj cenných informací o historii, představují významný prvek kulturní krajiny, krajiny, která tvoří významnou kulisu našeho dynamického systému, jejíž vznik spočívá v kulturní adaptaci krajiny člověkem. Kulturní ekologie, jak ji formuloval J. H. Stevard (Ortová 1999, 46), jej popisuje jako adaptaci na prostředí a změny, které jsou potřebnou adaptací vyvolávány. Jednou z adaptací kulturní krajiny, ve které žijeme, jsou nepochybně i stavby. Jak ukázala ve svých výzkumech chicagská škola existuje vztah mezi sociální a hmotnou sídelní strukturou (Ortová 1999, 36). Zjednodušeně je tedy možno říci, že stavby patří mezi faktory, které člověk vytváří a současně jej ovlivňují. Mají význam pro krajinu a bývají velmi často považovány za typický znak té či oné kulturní krajiny (Gabriel 2002).

Představují-li stavby, včetně sakrální architektury, důležitý hmotný historický pramen, spojuje je s archeologií především teorie a metoda jejich studia (Neustupný 2007; 2010). Vzhledem k tomu, že však mají jako kombinovaný, značně složitý artefakt, svůj specifický charakter, vyžadují i specifikaci svého studia, podmíněných navíc i mírou jejich archeologizace. Ačkoliv míra archeologizace sakrálních staveb je nesrovnatelně menší než u staveb ostatních,

musíme mít její vliv neustále na zřeteli. Vedle přírodních faktorů průběh archeologizace ovlivňují i faktory kulturní. Především se jedná o stavební aktivity, které často mění podobu staveb pod vlivem "módních" trendů. Nemůžeme však opomenout ani běžnou údržbu, zasahující ovšem spíše do autenticity staveb než do jejich slohového výrazu. Cílem jednoho z kroků studia tedy je rekonstrukce vývoje a vymezení prostorových okruhů staveb kostelů v předem vymezené sondě.

Oba, pro naši současnost výše naznačené významy staveb, představují rovněž dvě skupiny otázek, které si k architektuře obecně musíme pokládat. První z nich nás staví před otázku jejího významu v našem životním prostředí. Zajímá nás potřeba zachování architektury v kulturní krajině, problém jejího odstranění v případě pozbytí funkce, významu a smyslu a způsobu uchování staveb v případě uznání jejich nového užití pro současnost. Poněkud mimo témata zabývající se hodnocením staveb leží problém jejich památkové hodnoty, postavené na zachování autenticity jednotlivých objektů, tedy jakéhosi zakonzervování minulosti a zastavení kulturního vývoje. Z tohoto pohledu se památkový pohled na stavbu stává významným faktorem, ovlivňujícím kulturní krajinu a tedy i jedním z kulturních fenoménů naší doby.

Druhá otázka se dotýká modelování naší minulosti. Architektura, jak jsem uvedla výše, představuje zdroj informací o historii. Cena tohoto pramene spočívá ve zjištění, že stavby, jako složené artefakty, doprovází život člověka od mladého paleolitu (Neustupný 2010, 62) až do současnosti. Důvodem je potřeba člověka vymezit v krajině svůj vlastní prostor. Prvotní stavby dokládají jejich stopy a relikty již v paleolitu, nacházíme je v neolitických a eneolitických kulturách a pokračují přes starověk, antiku a středověk až do období moderny a jsou součástí našeho života i dnes. Jedná se tedy o artefakt, produkováný člověkem od jeho počátku až do současnosti, ve kterém se citlivě odráží kategorie dynamického systému té či oné doby.

Položení obou komplexů otázek, které zde naznačuji pouze v nejobecnějších pohledech a bylo by třeba je rozpracovat, představuje množství detailních otázek ke konkrétním skupinám

artefaktů staveb různé funkce, významu, smyslu a doby jejich zbudování. Z nich volím pouze soubor kostelů, které jsou součástí sakrální architektury, kam náleží i architektura funerální, komemorativní či informační.

1.2 Cíl studia

Z předchozí podkapitoly vyplynul význam staveb k pramenné základně našich dějin. Za cíl předkládané práce jsem si stanovila zhodnotit sakrální stavby na vymezeném území Čech ze tří základních hledisek.

První otázka se zaměřila na slohový výraz středověkých kostelů a jeho proměny v čase a prostoru. Pokouší se od sebe odlišit formální znaky, odrážející prostorové vztahy a formální znaky, odrážející vývoj kostelů. Pro hledání odpovědi na tuto otázku byla zvolena archeologická metoda, deklarovaná E. Neustupným (1986) a hlásící se k procesuální archeologii (Soukup 2004, 503).

Druhá otázka řeší vztah kostelních staveb k sídlům. Ačkoliv je orientována na středověká sídla, využívá odlišné pramenné základny. Model polohy staveb v sídlech je vytvářen retrospektivně z mladších pramenů.

Třetí otázka se věnuje sídelní struktuře, ve které hledá vztah vesnic s kostelem k ostatním sídlům. Stejně jako středověká podoba vesnic je i hypotéza sídelní struktury středověku vytvářena retrospektivně z mladších pramenů.

1.3 Zájmové území

Pro studium kostelů v severních Čechách volíme středověké sakrální stavby v sondě, orientované od jihozápadu k severovýchodu. Sonda vychází ze staré sídelní komory Litoměřicka, pokračuje přes Českolipsko a končí za Lužickými a Jizerskými horami, na

Frýdlantsku. Zvolenou sondu správně vymezují okresy Česká Lípa, Liberec, Jablonec nad Nisou, Litoměřice, Ústí nad Labem a Děčín podle uspořádání z roku 1960 (obrázek 1).

Sonda tak zahrnuje tři území severních Čech, odlišná dobou své přeměny na kulturní krajinu. Nejstarší Litoměřicko, či spíše jeho část od Roudnice k Úštěku s kontinuálním osídlením od střední doby hradištní (Zápotocký 1965, Žemlička 1980), Ústecko a Děčínsko se starým osídlením především při labských březích, střídá od Roudnice, Úštěku, Benešova nad Ploučnicí a České Kamenice území, zasahující daleko až na Českolipsko, Jablonsko, Krásnolipsko a Šluknovsko osídlované, až na výjimky, od sklonku 13. století a po celou první polovinu století čtrnáctého. Pomineme-li horní Ponisí mezi ještědským hřebenem a Jizerskými horami, osídlované až někdy v druhé polovině 14. století (Gabriel - Stará 1995, 62), pokračuje naše sonda ve Frýdlantském výběžku, který náležel nejprve k Záhvozdí a odtud byl také asi od poloviny 13. století postupně kolonizován (Kracíková - Belling 2003).



obrázek 1. Severní Čechy, vyznačené zájmové území

Dějiny výše vymezeného území se odehrávají na dvou zásadně odlišných povodích řek Labe a Nisy. Zatímco povodí Nisy, jehož sběrná řeka ústí do Odry a s ní do Baltského moře,

není na území naší republiky rozlehlé, zabírá pouze nevelkou část severních Čech, od jejichž větší části jej jako rozvodí oddělují Lužické hory, Ještědský hřeben a Jizerské hory, představuje povodí Labe, odváděné sběrnou řekou do Severního moře, rozlehlé území. Ve sledované oblasti na pravobřeží Labe se s nižším profilem průtočnosti uplatňují povodí přítoků Jizery a Ploučnice, ke kterým je třeba přičíst ještě říčky a potoky Kamenici, Úštěcký potok, Obrtku, Liběchovku, Pšovku, Bělou a Košátecký potok, ústící přímo do Labe a Zábrdku, pravobřežní přítok Jizery.

Tento zeměpisný úvod se může na první pohled jevit jako zcela zbytečný, ve skutečnosti však měl pro celé dějiny osídlení zásadní význam. Odráží jednak výškové uspořádání krajiny a z něho plynoucí další faktory osídlování z nížin do vyšších poloh, tedy směry, odkud a kam přicházely přirozenou cestou předpokládané mikrokulturní vlivy.

1.4 Časová hranice

Časovou hranici, středověk, vkládají historici na území Čech do období od příchodu Slovanů v 6. století, "jako dobu plně historickou, osvětlitelnou na základě psaných pramenů" (Bláhová - Frolík - Profantová 1999, 144) až do roku 1500. Spodní časovou hranici mého pracovního vzorku v hmotných pramenech definuje nejstarší stojící církevní stavba na sledovaném území - tedy románská. Horní časová hranice je značně problematická. U většiny sledovaných staveb neznám dobu jejich založení či přestaveb. Při jejich hodnocení se povětšinou opírám o jejich slohový výraz, který se však nemusí nutně krýt s časovými hranicemi středověku. Příčiny jsou hned dvě. Přerod gotiky do renesance nebyl v českém prostředí ostře vymezen, ale právě naopak se oba slohy vzájemně prostupují po dlouhé období 16. století. Druhou příčinou je setrvávání gotického slohového výrazu u staveb kostelů i v době, kdy se při budování okolních staveb uplatňoval již zcela sloh renesanční. Jedná se o tzv. slohovou formu pro určitý druh staveb, který v sobě nese značnou symboliku.

1.5 Vymezení prostředku studia

Zvolené prostředky, vymezené pouze pojmem "sakrační stavby" či "kostely", jsou značně nepřesné a pro stanovený cíl nedostatečně vymezené, i přesto, že na rozdíl od jiných historických pojmů pojmu "kostel" rozumíme a můžeme při jeho definici, na rozdíl od jiných pojmů jako např. "hrad" nebo "město", vycházet z živé kultury. Funkce, význam i smysl kostelů totiž zůstal, i přes hloubku staletí, stále stejný. Považuji tedy za zbytečné definovat pojem "kostel" formálními znaky. Ani tento pojem však není bez problému.

Pojem "kostel" doplňuje v dynamické (živé) kultuře, ze které vycházíme, řada upřesňujících pojmů, dělících kostely do tříd, uplatňujících se podle jejich různého postavení. Vedle "farního kostela" hovoří písemné prameny o kostele "filiálním", "kanovníckém", "děkanském" a dalších, které nedovedeme podle znaků staveb rozlišit. Odráží postavení kostelů, které se však často měnilo, takže se nemůžeme jednoznačně opřít ani o fragmentárně dochované písemné prameny.

Rovněž nedovedeme pomocí formálních znaků oddělit od kostelů kaple. Jejich postavení vymezuje pouze živá kultura a jak je patrné z literatury, velmi nejednoznačně. Za kostel považuje současná literatura (Svět liturgie 1991, 22; Lemařtrová - Quinsonová - Sotová 2002, 187) vysvěcenou budovu, v níž se křesťané shromažďují k oslavě Boha. Slovo pochází z latinského termínu castellum, znamenajícího opevněné místo.

Kaple (Svět liturgie 1991, 20; Lemařtrová - Quinsonová - Sotová 2002, 161), je prostor s vlastním oltářem, rovněž samostatná avšak menší stavba, nebo součást nějaké budovy. Zdá se, že nemusela být vysvěcena a jak se dovídáme u V. Frolce - J. Vařeky (1983, 88), nepřechovávala se v ní, na rozdíl od kostela, eucharistie. Kaple není určena k pravidelným bohoslužbám v rámci farnosti. Označení pochází z latinského termínu capella, znamenajícího plášť, původně plášť sv. Martina. Termín byl metonimicky přenesen i na malou svatyni, v níž později francouští králové tuto relikvii chovali.

I přes nemožnost odlišit kapli od kostela pomocí formálních znaků oddělují tyto sakrální objekty podle písemných pramenů a literatury s tím, že kaple do diplomové práce nezařazují.

Podle terénního průzkumu zjišťuji na vytyčeném území 38 kostelů, které splňují časovou a prostorovou hranici. Řadu z nich jsem vyhodnotila již v minulosti při svém bádání na okresech Česká Lípa (Kracíková - Smetana 2000) a Liberec (Kracíková - Beling 2003). Kostely v ostatních okresech jsem zhodnotila v terénu a prostudovala je s využitím odborné literatury a písemných pramenů. V této podobě je řadím do předkládané práce.

2 PŘEHLED DOSAVADNÍHO BĀDÁNÍ

Ač se na první pohled zdá, že studiu kostelů byla již v minulosti věnována značná pozornost, je nutné upozornit, že tomu tak ve skutečnosti není. Zájem o kostely je značně omezený na uměnovědná témata, zaobírající se pouze slohovým výrazem "špičkových" sakrálních staveb s cílem zachytit trendy uměleckého vývoje jednotlivých slohů. V odborné literatuře se tak setkáváme především s kostely, využitými uměleckými historiky ke sledování jejich vývoje v čase a vlivu uměleckých škol. Takové objekty označují umělečtí historici za architekturu a považují je, s ohledem na jejich umělecký výraz, za nadřazené stavbě, která umělecký výraz postrádá. Z pohledu historika umění stojí stavby bez onoho uměleckého výrazu v pozadí jeho zájmu nebo je zcela opomíjí. A právě touto "okrajovou" stavbou, jakousi "architekturou všedního dne", se předkládaná práce zaobírá.

Sakrální stavby znamenaly a znamenají pro středoevropskou oblast důležitý krajínotvorný prvek. Typická česká vesnice, tak charakteristická pro Ladovy obrázky, se honosí ve středu obce kostelem, hřbitovní kaplí na okraji a božími muky u polní cesty. Není proto divu, že se kostely staly předmětem zájmu nejen historiků z řad církve (Balbín 1986), ale, vedle jiných projevů staveb, i studijním materiálem uměnovědců. V neposlední řadě představují i cenný zdroj informací pro badatele z nejrůznějších oborů dějin.

Jen stěží lze určit dobu, kdy hospodářsko-správní zájem o kostely přerostl v zájem historický. Zatímco nutnost hospodářsko-správního přístupu ke kostelům vyvolávala potřeba jejich denního užívání a nutnost údržby, kterou plebáni jako nedostatečnou zaznamenaly v řadě farních kronik, přístup historický vyšel z jiné potřeby, ač z počátku realizován stejnou profesní skupinou. Tuto potřebu vyvolaly zásadní změny evropské společnosti 17. století, změny, které se na konci století následujícího projevíly "v abstraktní a čisté podobě geometrických tvarů svatyní vědy" (Ševčík 2002, 282). "Zvědečtění" společnosti přineslo i potřebu poznání dějinného vývoje a to nejen v rovině dějin států, ale i v rovině dějin regionálních. Zcela logicky se tohoto zájmu chopila nejprve církev, jejíž představitelé mohli tento požadavek společnosti naplnit a také tak učinili. Současně je pochopitelné, že svůj zájem upřeli především, vedle písemných pramenů, k sakrálním stavbám, a to hned ze dvou důvodů. První, zcela pragmatický, vycházel z poměrně snadného přístupu k tomuto historickému prameni, blízkému i odborné orientaci badatelů. Důvodem druhým se pak nepochybně stalo uvědomění si významu sakrálních staveb v předcházející i současné společnosti. Církevní badatelé předpokládali, a vcelku oprávněně, že společenské postavení kostelů umožnilo jejich tvůrcům uplatnit "módní" výraz staveb a ten, že dovoluje vnést pohled na místní vývoj vesnice, města či regionu.

Do tohoto kulturního rámce zcela zapadá jméno kanovníka křižovnického řádu cyriaků Jana Karla Rohna či kněze Jiřího Vojtěcha Wahnera, působících v severních Čechách v 18. a první polovině 19. století. První z nich vydal pouze část své práce o církevních stavbách (Rohn 1774), zatímco zbytek zůstal v rukopise (Čenský 1980), druhý pak sepsal církevní topografii, zachovanou ovšem pouze v rukopisech (Wahner před 1833; před 1840).

Ve druhé polovině 19. století a v prvních desetiletích století dvacátého přerostl zájem o sakrální stavby okruh církevních badatelů a stal se postupně pramenem regionálních historiků a historiků dějin umění. Zatímco první skupina zachytila v českých soupisech památek a německých vlastivědách dějiny kostelů od architektonicky významných staveb až po drobné

vesnické kostelíky, blížíci se svým charakterem spíše prostým stavbám (Bernau 1888; Matějka 1898; Podlaha 1899; Bareš 1905; Šimák 1909; Hantschel 1911; kolektiv 1924 - 1926; Šimák 1930), omezili se historici umění výhradně na architekturu umělecky významných kostelů, doplnili ji několika profánními objekty a hodnotili je jako umělecká díla (Grueber 1871; Neuwirth 1888; Braniš 1892; Pollak 1910 - 1911; Birnbaum 1931). Mezi obě skupiny badatelů lze vložit dílo J. Vocela (1857), zabývající se soupisem všech známých románských kostelů v Čechách. Tento přístup na jedné straně zohlednil zájem o region, na druhé byl vymezen slohovým výrazem. Všechny uvedené pohledy na sakrální stavby mají pro náš kulturně-historický přístup svůj význam, ani jeden z nich však neodpovídá na cíl, vymezený touto prací.

Počátek dvacátého století přinesl i zcela odlišné soupisy sakrálních staveb, pořizované pro úřední potřeby. Nařizovala je vyhláška c.k. konzervátorům z roku 1911 (Kracíková - Smetana 2000, 6). Ačkoliv tyto práce nemají badatelský cíl, představují dnes cenný konvolut informací o sakrálních stavbách.

Naznačené směry přístupu ke kostelům zjišťujeme po celý zbytek dvacátého století. Opakují se soupisy jednotlivých sídel (Poche a kol. 1977; 1978; 1980; 1982; Kuča 1996; 1997; 1998; 2000), které přinášejí sice na jedné straně řadu informací o kostelech, na druhé straně se však jedná o informace povrchní a v regionální literatuře již dávno přehodnocené. Vedle nich se setkáváme s pracemi umělecko-historickými "u kterých umělecké aspekty výrazně a jednoznačně převažují" (Macek 1996, 20), nebo "které dokládají umělecký výraz doby" (Gabriel 1996, 25). Mezi ně řadím např. práce B. Krause (1946), D. Líbala (1948), A. Matějčka - D. Líbala - A. Kutala (1949), V. Denksteina - F. Matouše (1953) či J. Kuthana (1975; 1983). Především sakrálním stavbám je věnováno dílo A. Merhautové (1971), uvádějící vedle umělecko-historického pohledu na románskou architekturu i soupis kostelů v Čechách od konce 9. století do poloviny 13. století. Ještě užší záběr si vymezil V. Mencl (1965), který se věnoval

románským tribunovým kostelům. V jeho práci se objevuje beze sporu nový pohled na stavby, hodnotící je jako historický pramen.

Po polovině století přineslo založení Státního ústavu pro rekonstrukce památkových měst a objektů (SÚRPMO) v Praze potřebu vyhodnocovat historické stavby ze zcela odlišného pohledu. Práci byl pověřen právník a především umělecký historik D. Líbal, který své zkušenosti se stavbami získal již v jiném podobném zařízení, R-ateliéru. Společně se svými spolupracovníky rozpracoval metodiku provádění stavebně historických průzkumů, které se orientovaly na zachycení staveb ve svém vývoji a na popsání historických konstrukcí. Potřeba projektantů však vedla k využití staveb jako historického pramene jen okrajově. Tento nový přístup však, společně s dalšími aspekty, odstartoval vznik nového vědního oboru - stavebních dějin, poukazujících na provázanost archeologie, etnografie, dějin umění, historie a chápající předmět svého studia jako historický pramen (Gabriel 2002).

Stavební historie vkládá do popředí zájmu nový přístup ke stavbám. Vedle umělecky významné architektury si všímá i "architektury všedního dne" - staveb. Z již zmiňovaného SURPMA vystupují vedle D. Líbala^{1/} i významné osobnosti v podobě J. Muka^{2/} či P. Macka^{3/}. Jiným odborníkem z řad technokratů, který se věnuje studiu kostelů, je J. Sommer (1991a; 1991b; Sommer a kol. 1999). Stavebním dějinám se však věnují i archeologové či etnologové. Mezi prvními je třeba jmenovat především T. Durdíka (např. Durdík 1977; 1998; Durdík - Bolina 2001; Durdík - Klápště - Sommer 1986), či F. Gabriela (např. Gabriel 2002a; Gabriel - Panáček 2000), studujících hradní stavby, nebo P. Sommera (1979; 1991; 1996; 2001), věnujícího se především klášterním stavbám. Z historiků se problematice kostelů věnoval Z. Boháč (1968; 1973; 1986), který se vedle patrocinií dotkl i otázek vztahu kostela k sídlu.

V závěru této kapitoly považuji za nutné upozornit na dvě skutečnosti. Především tuto kapitolu nepovažuji za soupis odborné literatury k problematice sakrální architektury. Jejím cílem bylo naznačit hlavní směry vývoje tohoto bádání z mého současného pohledu a představit

jejich hlavní osobnosti. Současně se však domnívám, že naznačuje širší užití kostelů při studiu dějin kultury a poněkud odlišný pohled předloženého cíle mé práce. Doufám, že jsem někoho neopomněla a pokud ano nebylo tak učiněno záměrně.





3 SLOHOVÝ VÝRAZ STŘEDOVĚKÝCH KOSTELŮ

Prvním z cílů, které jsem si vytkla v první kapitole své práce, je studium slohového výrazu středověkých kostelů v sondě severních Čech a jejich proměny v čase a prostoru. Toto vymezení ovšem determinuje postup studia, které musí vyhodnotit všechny kostely bez ohledu na jejich současný slohový výraz, eliminovat mladší stavby a zásahy u staveb starších, u nich pak provést analýzu, popis, syntézu a interpretaci s cílem dospět k charakteristice kostelů v období středověku. Zvolený algoritmus vychází z práce E. Neustupného (1986), sestaveného, dle mého názoru, nejen pro archeologii, ale pro studium všech archeologizovaných historických pramenů, tedy i staveb kostelů.

K archeologizaci staveb kostelů, nikoliv kostelů samých, dochází jejich přestavbami, které probíhají z nejrůznějších důvodů. Mohly si je vynutit změny v hustotě osídlení, kdy kostel svými rozměry již nevyhovoval počtu věřících, požadavek majitelů na "modernizaci" stavby, chtěli-li prezentovat svoji zbožnost v symbolice stavby, výraznější údržba, překrývající nebo odstraňující často utilitárním způsobem starší podobu stavby, či další důvody nebo jejich vzájemné propojení. Jestliže již dnes plně nechápeme změny stavby a jejich kontext, lze je hodnotit pouze jako součást formální struktury. V této kapitole předkládám jednotlivé kroky studia kostelů, které se liší od postupu E. Neustupného (1986) pouze v tom, že nejprve předkládám verbální a grafický popis staveb, na základě tohoto popisu provádím analýzu, po které následuje formalizovaný popis, syntéza a další kroky metody E. Neustupného (1986).

3.1 Verbální deskripce staveb

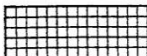
Legenda k plánové dokumentaci:

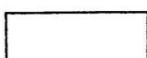
románské období	
raně gotické období	
vrcholně gotické období	
pozdně gotické období	
všechna mladší období	

BENEŠOV N. PL. - Narození P. Marie (DC)

Poloha: Město bylo vysazeno ve svažité poloze nad soutokem potoka Bystré s řekou Ploučnicí.

Při severovýchodním okraji městských hradeb, vymezujičích téměř čtvercový půdorys, stojí středověký kostel (220 m n.m.). Jeho poloha narušuje téměř pravidelný čtvercový půdorys sídliště a napovídá o možném zapojení do obranného systému lokality. Dokladem by mohla být hranolová věž v severozápadním rohu kostela.

Středověká architektura: Kostel si svoji téměř nezměněnou středověkou podobu zachoval do současnosti bez výraznějších přestaveb. Odlišit od sebe středověké stavební etapy není jednoduché. Jako nejstarší, ze 14. století, se zdá být mohutná hranolová věž v severovýchodním nároží, která směrem na sever k městskému opevnění předstupuje před průčelí stavby. Naopak od západu tvoří s průčelím souvislý celek. Některými historiky je považována za rezíduum městského opevnění (Kuča 1996, 94). Zajímavá je i severní strana lodě, která má jiný rytmus opěrných pilířů než strana protilehlá, jižní. Vysvětlení, že se opěrný systém přizpůsobuje složitému vzoru hvězdicové klenby, se zdá nepravděpodobný. Nelze vyloučit, že stavitel

mladšího kostela využil reliktu starší stavby, snad kostela, zmiňovaného poprvé v papežských desátcích k roku 1352. Severní zdivo lodě by tak mohlo být pozůstatkem staršího kostela.

Současná stavba síňového trojlodí a presbytáře s hvězdicovou klenbou je datována do přelomu 15. a 16. století. Jako mladší je renesanční tzv. salhausenská kaple přistavěná k severní straně presbytáře. Novověk přinesl novou sakristii, křtící kapli a schodiště na zpěváckou tribunu (Kracíková, 1992).

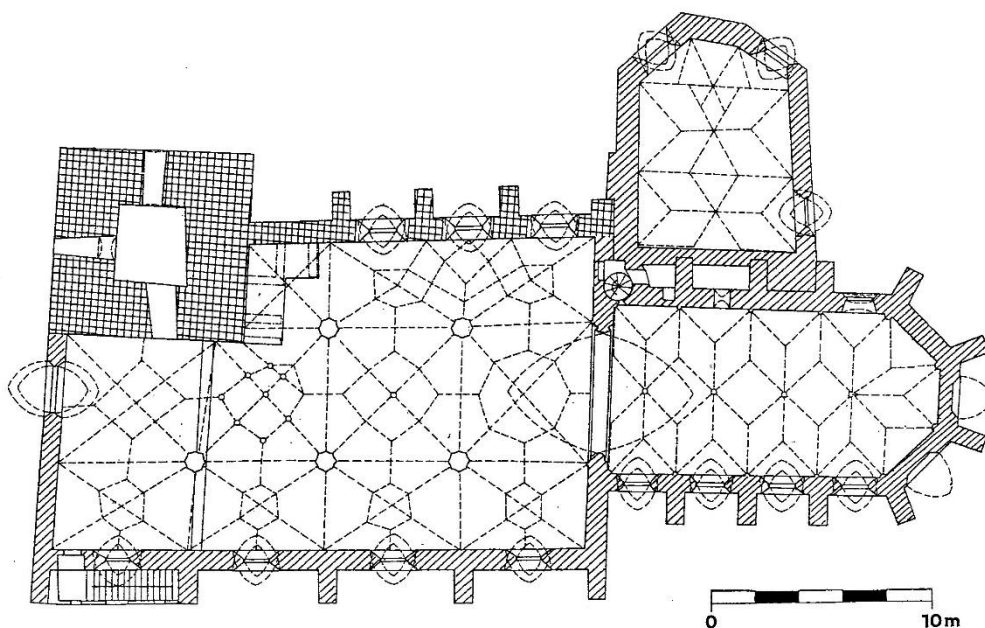

BEZDĚZ - Sv. Jiljí (CL)

Poloha: Půdorys obce odráží poměrně složitý urbanistický vývoj. Východní část tvoří, jak dokládá indikační skica, nepravidelná zástavba, mající kořeny asi už ve vesnickém osídlení z 12. století. Těžko odhadnout zda románský kostel, zasvěcený sv. Jiljí (410 m n. m.), ležící dnes asi 300 m jihovýchodně od náměstí (Kuča 1996, 70), byl zahrnut do centra vesnice, či stál na jejím okraji společně s dvorcem vilika, často hypoteticky zmiňovaným v literatuře. Později v roce 1264, při lokaci města Bezdězu králem Přemyslem Otakarem II., se dostává kostel do jeho východní části. Po několika desetiletích se však lokace ukázala jako nevhodná a postavení

města Bezdězu se vrátilo zpět k funkci vesnice. Tento nezdařený kolonizační počín asi snížil stavební aktivitu sakrální architektury a zachoval tak podobu kostela téměř nezměněnou.

Středověká architektura: Stavebně historický průzkum (Gabriel - Ebel 1996) zjistil na ve hmotě lodě a presbytáře dvě stavební etapy, dělicí kostel na jižní a severní polovinu. První z nich je reliktem románské stavby, druhá razantní přestavbou ze stejného materiálu na starém základě. Přístavba věže s točitým schodištěm na západě a sakristie na severní straně presbytáře je pozdějšího data.

Nejstarší zdivo se uplatňovalo jako neomítané z pečlivě opracovaných pískovcových kvádrů. Jejich líce nenesou stopy po sekání, pouze místy se projevuje mladší pekování, související s přeomítnutím. Kvádry různých rozměrů, důsledně dodržující řádkování, k sobě dosedají s minimální šířkou ložných i svislých spár. Ty vyplňuje malta, ojediněle v úzkých spárách podříznutá. Ojediněle se uplatňují i rovněž pečlivě opracované pískovcové desky, zavázané do zdiva. Mladší zdivo využilo stejný stavební materiál s výrazně horší stavební úrovní. Řádkování není pečlivé, některé kvádříky jsou usazeny se svislým vrstvením a spáry dosahují větší šíře. Na přírodní zbarvení pískovců i do červena přepálené povrchy některých z nich je částečně přetažena spárová malta. Další užití zdivo náleží novověkým stavebním aktivitám.

Vnější průčelí presbytáře horizontálně člení sokl s profilovanou římsou a pravidelně rozvržený obloučkový vlys pod zubořezem. Konzolky obloučků ožívují různě stylizované motivy včetně zoomorfních. Vertikální členění patří čtyřem lizénám. Při průzkumu byl ve východní části apsidy nalezen okenní otvor se zkosenými špaletami a plným obloukem. Profilace odsazeného půlkruhového výžlabku obíhá špalety i záklenek při venkovním obvodu. Otvorem prochází vertikální hranice mezi starším a mladším zdivem, takže severní polovina vykazuje mladší přestavbu. Stejně tomu je i u románského vlysu, který na severní straně, ač při přestavbě zopakován, neudrhuje pravidelné rozvržení obloučků a jejich nasazení na lizénu.

Presbytář narušily dva novověké okenní otvory, jihovýchodní porušil otvor starší, snad renesanční.

Interiér presbytáře zaklenula snad barokní výrazně stlačená koncha. Prostor osvětlují dva okenní otvory s plným obloukem a sešikmenými špaletami. Zaklenutí od svislých stěn oddělila profilovaná štuková římsa přecházející i na východní stěnu lodě. Presbytář se přímo otevírá do lodě bez vítězného oblouku.

Ve zdivu obdélné lodi, dnes prostoupeného třemi okny, tvarově stejnými jako okna v presbytáři, a mladšími dveřními otvory, se dochoval jediný relikv staršího otvoru, uváděný již F. Zumanem (1934). O tomto zazděném západním portálu v prvním patře soudí A. Merhautová (1971) a následně F. Gabriel (Gabriel - Ebel 1996), že se jednalo o tribunovou stavbu. Jak se ale ukázalo při bližším ohledání, zdá se, že část západního zdiva lodě je přestavěná a předpokládaný vstup na tribunu je druhotně užitým architektonickým článkem. Patrně se jednalo o okenní překlad s vysekaným plným obloukem a rozevírajícími se špaletami.

Plochostropá loď poskytla v roce 1994 při sejmutí omítek na jižní stěně zazděný segmentový záklenek. Špalety podle interpretace F. Gabriela (Gabriel - Ebel 1996) náležely románskému slohu a záklenek nejspíše renesanci. Funkci záklenku neznáme, na vnější straně se ve struktuře zdiva neprojevuje.

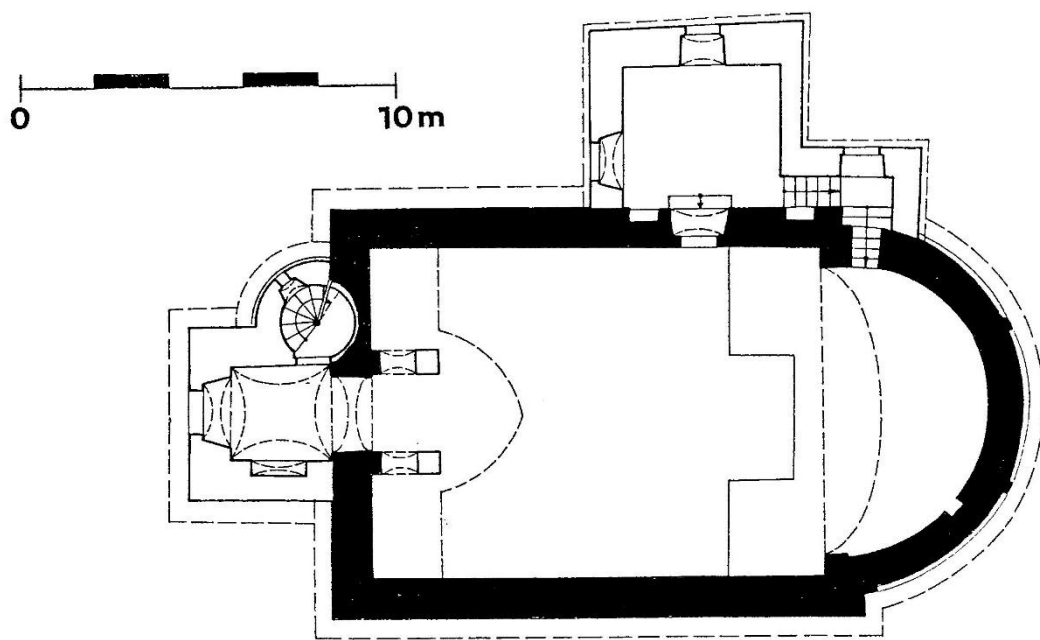

BLÍŽEVEDLY - Sv. Václav (CL)

Poloha: Kostel (362 m n. m.) stojí na okraji nevýrazné ostrožny, uprostřed komunikace, přicházející do vesnice z údolí Litického potoka a po spojení pokračující k jihozápadu na nevelkou návěs s morovým sloupem. F. Gabriel (2000) předpokládá, že se jedná o severozápadní hranu trojúhelného náměstí s druhým ramenem při komunikaci Skalka - Kravaře a třetím při úzké uličce od kostela k druhému rameni. Toto vyměření spojuje autor se vznikem tržové vsi, zatímco starší vesnici předpokládá mezi jižní hranou předpokládaného náměstí a hradem Hřidelíkem.

Středověká architektura: Ve své hmotě je zachován středověký presbytář s přílehlou sakristií na jižní straně a loď v délce cca 11 m od východu.

Zdivo tvoří lomový pískovcový kámen, ve spárách místy proložený úlomky žnělce. Dnes odkryté severovýchodní nároží lodi a jihovýchodní nároží sakristie zpevňuje armování ze sekaných pískovcových kvádrů výšky 50 - 60 cm, ložené na minimální spáru. Stejný způsob

zdění byl použit i na opěracích presbytáře, kde architektonické detaily doplňují pultové stříšky s překapem.

Polygonální presbytář se trojbokým závěrem obrací k východu. Jeho klenbu staticky zajišťuje pět odstupňovaných opěráků, které ovšem přesně nerespektují osy klenebních žebor presbytáře. Zbudování čtyř z pěti dnes existujících opěráků datují písemné prameny do roku 1818. Patrně se však jednalo pouze o jejich opravu a nadezdění, jak dokládá odlišná struktura zdiva a přítomnost cihly v jejich horní části. Osvětlení presbytáře ve středověku zajišťovala nejméně dvě okna. Jedno, dnes funkční, je ve východním zdivu. Jeho podobu s lomeným obloukem, později rozšířila úprava, která nejspíše také odstranila kružby a pruty. Druhé, později zazděné okno je na jihovýchodě. Dokládá jej dobře čitelná spára v omítce, vykreslující lomený oblouk, přibližně stejné velikosti jako u okna prvního. V novověku pak došlo k prolomení okna s plným obloukem severní a jižní zdí. Severní stěna presbytáře nese výrazné zásahy do zdiva především v koutu u lodě. Zde jsou ještě čitelné ulámané kamenné stupně po točitém schodišti, které patrně komunikačně vyústilo na severní emporu, zmiňovanou v popisu z roku 1822. Další relikty zřejmě náleží dřevěné márnici na severní straně kostela (Kracíková - Smetana 1996).

Presbytář zaklenulo jedno pole křížové klenby, oddělené meziklenebním žebrem od šestidílné v polygonu. Přízední žebra zcela chybí. V křížení jsou použity jednoduché svorníky. Klenební žebra hruškového profilu vybíhají přímo ze stěny. Bez hloubkového průzkumu však nemůžeme vyloučit druhotné odsekání konzol, jak dávají tušit nerovnosti v omítce.

Obdélná loď se rozšiřuje oproti presbytáři na každé straně o 1,5 m. Mladší dostavba ji prodloužila k západu asi o 5 m. Její stěny dnes prostupují pouze novodobé okenní otvory. Starší pro kompaktnost omítky nebyly prozatím zjištěny. Loď je plochostropá, omítaná na rákos.

Od jihu se k presbytáři připojuje sakristie čtvercového půdorysu. Její východní a jižní stěnu obíhá 14 cm široký a cca 110 cm vysoký sokl z pískovcových kvádrů se šikmou římsou.

Na sokl nasedá v jihovýchodním nároží pískovcové armování. Jeho výška odpovídá struktuře středověkého zdiva, nadezdívka je mladší. Středem východní stěny prostupuje až k hranici s nadezdívkou úzké okno se sešikmeným parapetem, na který nasedá podezdívka pískovcového ostění se široce rozevřenými špaletami. Okno uzavírá překlad ze stejného materiálu s vysekaným plným obloukem. Podezdívka ostění je nepochybně mladšího data, zdá se však, že pouze zvýšila okenní otvor na místě původního osazení. Ještě později, až někdy v novověku, došlo k jeho zazdění. Z technických důvodů nejde okenní otvor studovat v interiéru. Interiér sakristie je plochostropý.

Ze západu nasedá v ose západního průčelí na dostavbou prodlouženou loď barokní věž. Rovněž mladšího data je i nadezdění celého kostela o cca 70 - 80 cm.

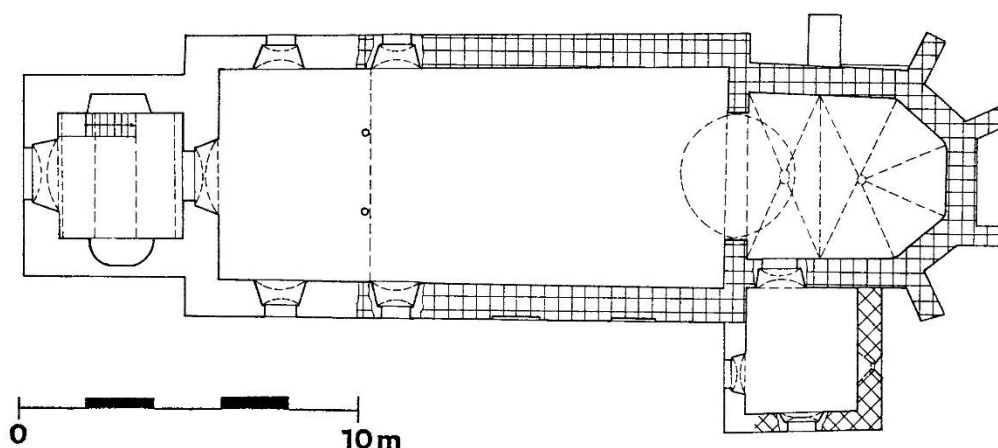

BRNIŠTĚ - sv. Mikuláš (CL)

Poloha: Kostel leží na jihovýchodní straně lánové vesnice, na západní hraně údolí pravého bezejmenného přítoku Panenského potoka, ve výšce 290 m n. m. Situování kostela naznačuje vývoj vesnice od staršího jádra na jihovýchodní straně, kolem návsi při Panenském potoce, a její následné rozšíření na lánovou ves k severozápadu.

Středověká architektura: Z nejstarší podoby kostela se nám zachovala v celém rozsahu loď do výšky kolem 6 metrů. Sakristie, přiložená při severní zdi presbytáře, v sobě skrývá starší, snad ještě středověké zdivo. Čtvercový presbytář na východě a věž na západě jsou novodobé, stejně jako oratoř v prvním patře nad sakristií.

Zdivo využívá drobnější lomový pískovec na maltu, roztíranou částečně po neupravovaných lících kamenů. Nároží lodě a sakristie zpevňují pískovcové, zubákem přisekané kvádry o výšce 50 - 60 cm. Jejich minimální spáry vyplňuje utažená malta.

Obdélnou loď, dochovanou ve starší podobě do výšky asi 6 m, vymezuje ve třech nárožích armování. Čtvrté, severovýchodní nároží přezdila sakristie a oratoř, takže její podobu můžeme pouze předpokládat. Na jižním průčelí se dochoval relikv staršího okenního otvoru s levým pískovcovým armováním od vrcholu plného oblouku odbouraným při lámání mladšího otvoru. Pod cihlovou zadržkou je dobře patrné výrazné sešikmení špalet. Relikt připomíná okenní otvory kostela sv. Panny Marie v Jablonném v Podještědí, datované do doby kolem poloviny 13. století (Gabriel - Macek - Zahradník 1994, 37).

Problematické zůstává armované severozápadní nároží sakristie. Jeho pouze částečné odkrytí jej nedovoluje jednoznačně spojit s úpravou nároží lodi. Pokud budoucnost toto shodné řešení prokáže, zůstane otázkou, jaké části kostela relikv zdiva náležel.

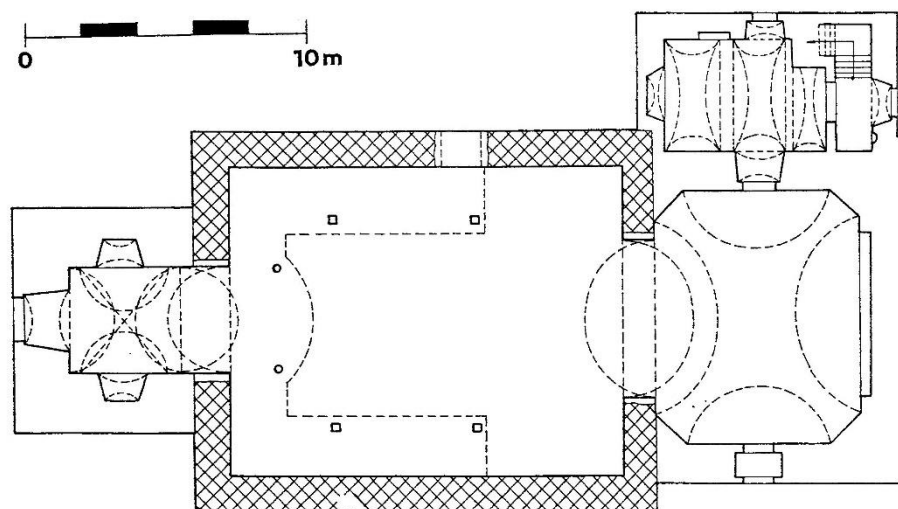

BULOVKA - Archanděl Michael (LB)

Poloha: Kostel leží v dolní třetině údolní lánové vsi, na severní hraně údolí Bulovského potoka, ve výšce 311 m n. m. Situování kostela naznačuje vývoj vesnice, dříve nazývané Bullendorf, která byla vyměřena podél komunikace v údolí potoka, vedoucí snad z královské Žitavy dále do Slezska.

Středověká architektura: Stávající stav architektury nedovoluje vyhodnotit středověkou stavbu v jejich stavebních etapách a fázích. Jediným hmatatelným dokladem stáří je odkrytý okenní otvor nalezený při nedokumentovaných opravách kostela na konci 20. století. Proto se musíme prozatím spolehnout pouze na hypotézy a srovnání s ostatními objekty. Soudíme, že s výjimkou východní strany, je loď kostela v plném rozsahu obvodového zdiva středověká. Presbytář byl, jako většina presbytářů v oblasti, patrně pravoúhlý. Podle metricky se ale zdá, že přestavba z osmnáctého století kněžiště zcela vybourala a postavila nové.

Ojedinělý středověký relikv stávy, do interiéru zazděné okno, zůstal odkrytý analytickou metodou v jižním průčelí při pravé straně lodi. Široce rozevřené špalety vynášejí

vysoký segmentový záklenek, klesající po vrcholnici k nerovnoměrně stlačenému oblouku. V místě osazení okenní výplně byla při zadržání ponechána provlékaná mříž, sloužící jako kovové nosníčky pro přichycení vitraile. Nepřehlédnutelné je také barevné řešení. Podle ponechaného úseku starší povrchové úpravy se zdá, že bílou plochu pačokované omítky kolem okenního otvoru lemovala červená páska o šířce cca 7 cm. Bílá plocha u okraje tak opticky zvětšovala okenní otvor. V ose otvoru, nad vrcholem oblouku, je zachován konsekrační kříž, vymalovaný rovněž z červené hlíny. Linka ve stejné barvě zdůrazňuje světlou šířku okenního otvoru.

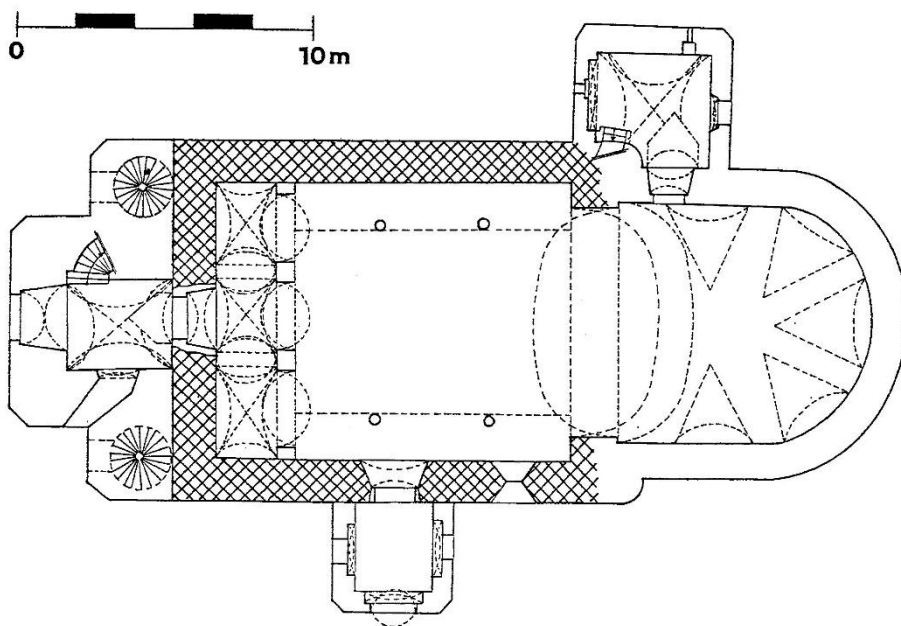

CVIKOV - Sv. Alžběta (CL)

Poloha: Kostel stojí 150 m jihozápadně od náměstí (377 m m. n.) na okraji středověké zástavby.

Středověká architektura: Pozdně gotická stavba zachována ve hmotě presbytáře, části lodě a věže na severu. Západní prodloužení lodě a přístavba sakristie s oratoří je až barokní.

Pro značnou kompaktnost omítek nelze rozpoznat strukturu středověkého zdiva. Režné zdivo z pískovcových kvádrů v interiéru věže a v krovu nad presbytářem nelze, s ohledem na jejich novodobé úpravy, jednoznačně datovat.

Vnější průčelí polygonálního presbytáře člení v nárožích opěrné pilíře, druhotně opravené. Severovýchodní a severojižní zdi prostupují okna s lomeným záklenkem bez kružeb. Podobné okno prostupovalo i východním zdivem, později zazděným.

Presbytář sklenula hvězdicová klenba, vstupující do neodděleného pole obdélné křížové klenby. Dvakrát vyžlabená žebra dosedají na jehlancové konzoly. Ve vrcholnici křížové klenby zachycuje svorník ronovské ostrve. Do lodi se presbytář otevírá plným vítězným obloukem.

Průčelí trojlodí jsou prostá, s vysokými okenními otvory, sklenutými mírně lomeným obloukem. Okna nedělí kružba.

Trojlodí sklenuly trojice polí křížové klenby, vytažené do hřebínků, prvku pozdně gotického či renesančního. Ploché meziklenební pasy dosedají na hranolové pilíře, do jejichž nároží se opírají i klenební pole. Pod první a druhá klenební pole bočních lodí, počítáno od západu, vestavěl barok boční kruchty, podklenuté plackou.

Z horizontálních konstrukcí věže je důležitá valená klenba prvního patra. Přízemí zpřístupňuje lomený portál s plochou profilací. Úzké okenní otvory střídají v nejvyšším patře velká lomená okna, stejně prostá jako v presbytáři a lodi.

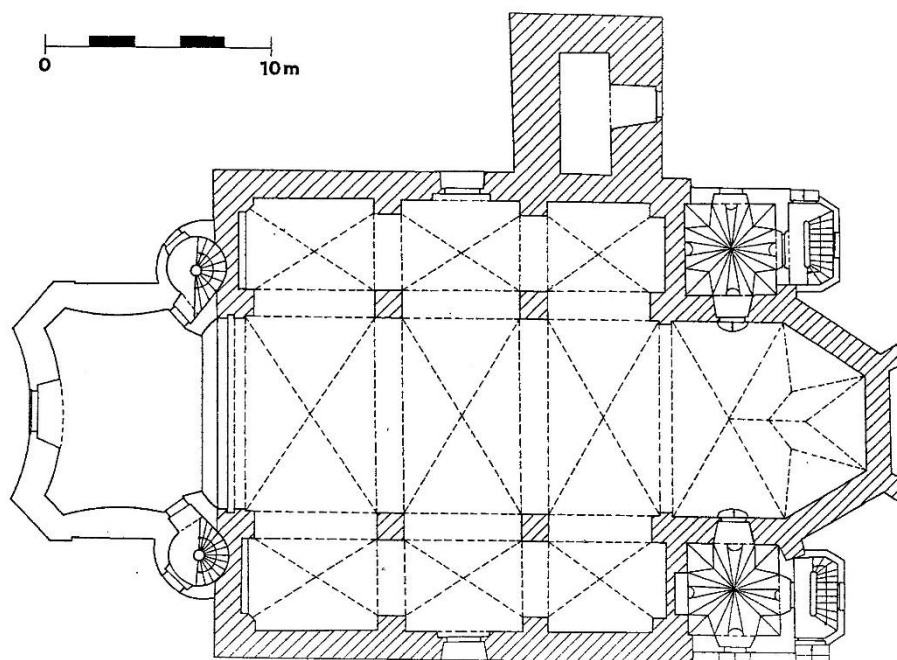

ČERNĚVES - Sv. Prokopa (LT)

Poloha: Kostel (154 m.n.m.) stojí dnes na jižním okraji intravilánu vesnice. O středověké zástavbě sídla nic nevíme, proto závěry o vztahu stavby k osídlení vycházejí ze současného stavu poznání. Pouze o několik metrů vyvýšená poloha je ohrazena hřbitovní zdí. Černěves je právě oním příkladem sídliště z mnoha, které vzniklo někdy ve 12. století při pravém břehu Labe. Podobnou polohu s kostelem na nevýrazné vyvýšenině zaujaly i Lounky či Křešice. U všech tří vesnic, stejně jako u řady dalších, nebývaly, jak ukázala povodeň v roce 2002, zaplavovány kostely vodou.

Středověká architektura: Kostel v Černěvsi prošel složitými stavebními úpravami během své existence. Jeho špatný stav sice dovoluje hloubkovou analýzu stavebního vývoje, ta však přesahuje rámec předkládané práce.

Podle dochovaných opukových kvádrů s typickým opracováním, užitých v primárním i sekundárním uložení, soudím na pozdně románský původ stavby. Jednoznačně se z ní

dochovala pouze část loďe na západní straně, zatímco východní zakončení severní a jižní stěny není zřejmé. Jejich nároží jsou do výšky cca 1 - 1,5 metru vyskládána z kvádrů, přetažených středověkými omítkami. Přesnou délku loďe tedy bohužel neznáme. Její východní strana, stejně jako presbytář, byly někdy v pozdním sklonku gotiky ubourány při stavbě mladšího, stejně jako loď širokého presbytáře s dvojbokým závěrem.

Přesnější datace středověké sakristie zůstává dosud otázkou. Klasicistní hranolová věž prodloužila kostel na západní straně a s klasicistními omítkami celou stavbu zcelila.

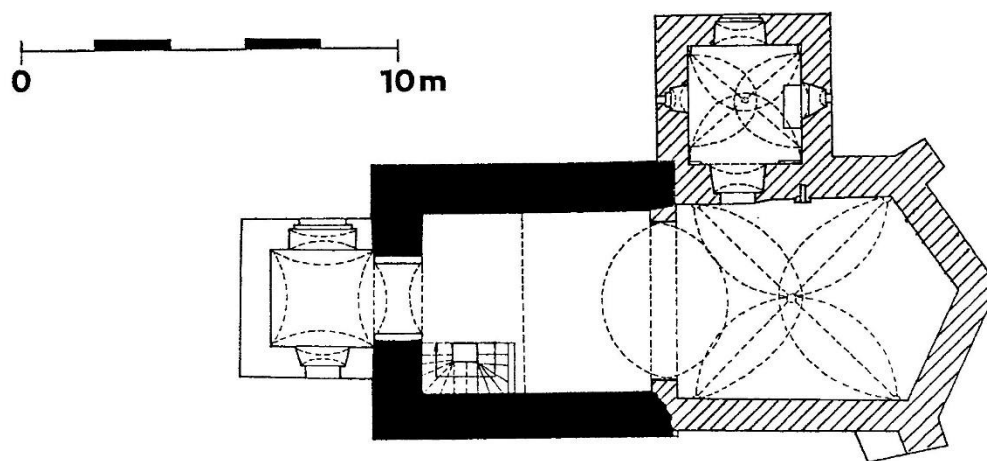

ČESKÁ LÍPA - Sv. Kříž (CL)

Poloha: Sakrální stavbu na východním předměstí středověkého jádra České Lípy považuje literatura (Gabriel - Panáček 1990; Gabriel 1997) za doklad rychlého rozvoje města a potřebu rozšířit osídlení do předměstí. Zatímco o podobě předměstí nás prameny neinformují, kostel sv. Kříže (258 m n. m.) představuje jeden z důležitých bodů středověké architektury v současném městě.

Středověká architektura: Prostý jednolodní kostel s polygonálním presbytářem na východní a nartexem na západní straně doznal úprav v devadesátých letech minulého století, kdy J. Mocker stavbu rekonstruoval a dostavěl zde sakristii a schodišťovou věž při západním průčelí.

Stávající stav architektury nedovoluje vyhodnotit charakter zdiva, případně jeho různé stavební etapy a fáze. O to větší cenu má alespoň částečné dochování gotické konstrukce krovu stanové střechy nad lodí.

Presbytář svisle člení opěráky, obíhané podokenními římsami. Jednoduché opěrné pilíře přisedají k jižní straně a k nárožím polygonálního závěru. Severní stranu opěrák nezajišťuje. Neevidujeme zde ani jinak mezi opěráky prostupující okenní otvory. Kružba dělí pět okenních otvorů pod lomenými oblouky na střídající se užší okna o dvou a širší o třech polích.

Sklenutí presbytáře náleží až Mockerově úpravě. Do lodě se otevírá lomeným vítězným obloukem.

Lod' dnes zpřístupňuje vstupní otvor v jižním průčelí a z předsíně, oba s profilovanými portály. Severní vstup, uváděný Mockerem (Panáček - Gabriel 1997, 21), zůstal zazděn. Dva okenní otvory na východní straně jižního průčelí dělí pod lomenými oblouky dvě stojiny do tří polí, západní okno jedna stojina do dvou polí. Obdobný vzhled má i okno západního průčelí jižně od nartexu a stejné bylo i dnes zazděné okno severně od nartexu.

Jednolodí zakončuje plochý kazetový strop. Empora je výsledkem přestavby J. Mockera.

Nartex představuje nejvýznamnější část kostela. Jeho pětiboká dispozice přisedá v ose k západnímu průčelí lodí. Od průčelí vybíhají dvě zdi, sbíhající se dvěma lomenými oblouky do středového pilíře v ose průčelí a tedy i v ose portálu. Toto řešení připomíná jižní nartex transeptu chrámu sv. Víta v Praze a tím naznačuje i možný vliv parléřovské huti na stavbu tohoto objektu (Panáček - Gabriel 1997, 26).

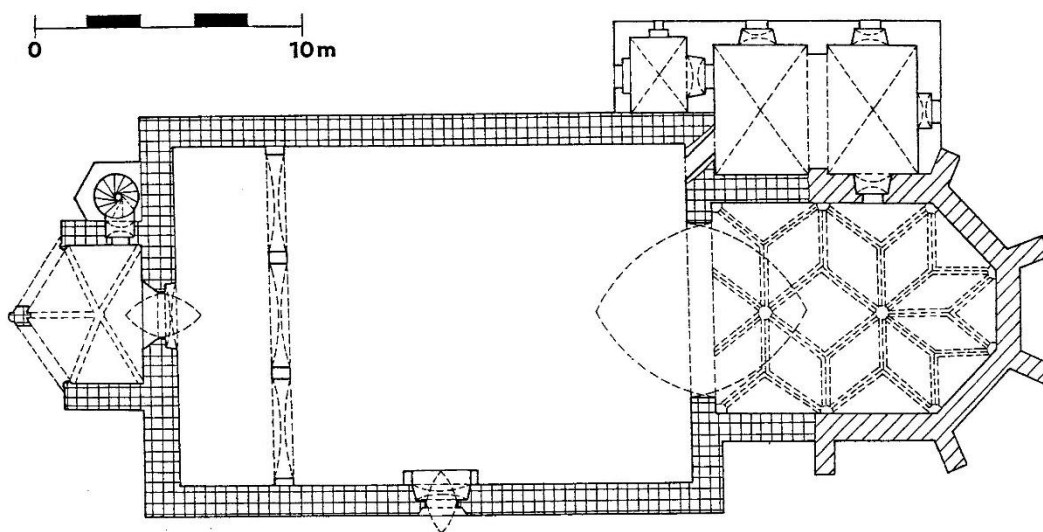

ČESKÁ LÍPA - Sv. Maří Magdalena (CL)

Poloha: Kostel je situován mimo historické jádro (258 m n. m.), před jižní předměstí, za současné hlavní rameno řeky Ploučnice. Osídlení zde literatura spojuje s hrnčíři, kteří se na poloze usadili někdy kolem poloviny 13. století. Časté je i spojení kostela s mnichovohradišťskými cisterciáky. Naposledy se k této otázce vyjádřili J. Panáček (1999) a J. Panáček - F. Gabriel (1995).

Středověká architektura: Orientovaná jednolodní stavba s polygonálním presbytářem. Slohový výraz nenarušila ve větším rozsahu žádná mladší přestavba. Na severní straně přiložil barok k obvodové zdi budovu probošství, dnes děkanství (v okenním klenáku datum 1756).

Stávající stav architektury nedovoluje vyhodnotit charakter zdiva, případně jeho různé stavební etapy a fáze.

Polygonální presbytář s trojbokým závěrem otevírají tři okenní otvory na východní, jihovýchodní a jižní straně. Otvory dělí pod lomeným obloukem kružba, datovaná F. Gabrielem - J. Panáčkem (1995, 30) do poslední čtvrtiny 14. století. Jednou odstupňované opěráky v ose nároží obíhá podokenní římsa.

Interiér presbytáře sklenula síťová klenba při vítězném oblouku, rozvržená v závěru do klenby hvězdicové. Dvakrát prožlabená klínová žebra dosedají v pravoúhlých koutech na prosté polygonální konzoly, obíhané horizontálními žlábkami po celé ploše, zatímco zbylé čtyři se skrývají za erby s kolčím štítem. Zatímco profilaci žebra klademe do doby od poloviny 14. století až do počátku století 16., náleží polygonální konzoly k architektonickým prvkům, uplatňujícím se v českém prostředí po celou gotiku. Posledním datovacím prvkem je bohatě profilovaný sedlový portál, dovolující průchod severní stěnou presbytáře. Původně asi ústil do sakristie, dnes umožňuje vstup do komunikačního prostoru fary.

Obdélné jednolodí dosedá k presbytáři excentricky, s dispozičním uskočením na severní stěně. Okna i opěráky opakují situaci presbytáře s tím, že západní okno jižní stěny dělí dřevěná, nepochybně novověká kružba. Západní průčelí prostupuje lomený portál s prostou profilací dvojice prutů ve zlomu se křížících. Jižní průčelí se otevírá bohatším lomeným portálem s pruty na tordovaných patkách, křížícími se jak v patkách oblouku, tak i v jeho vrcholu.

Plochostropý interiér se do presbytáře otevírá lomeným vítězným obloukem, na obou stranách okoseným. Okosení ve směru k lodi vzniklo druhotným přisekáním, k presbytáři je zvýrazňují hranoly na náběžných štítcích.

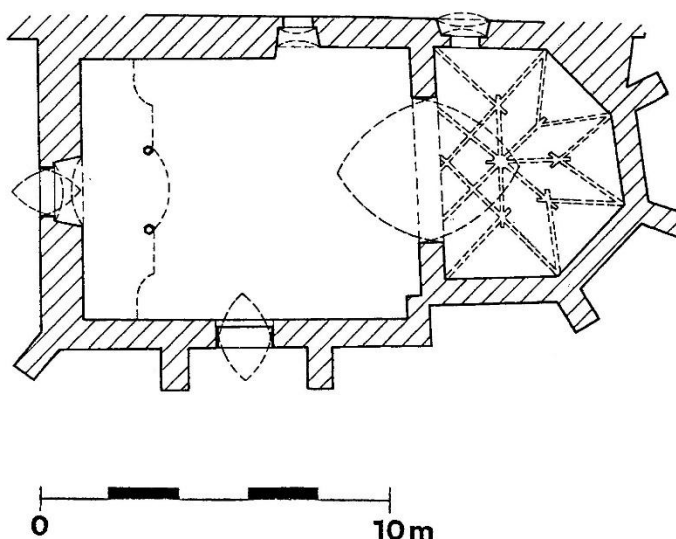

DEŠTNÁ - Sv. Václav (CL)

Poloha: Kostel leží na jižní hraně bažinatého údolí Liběchovky (240 m n. m.). Pod uvedenou hranou dnes probíhá komunikace ze Zakšína k Dubé, tvořící osu vesnice. Středověký urbanismus Deštné však neznáme a s ohledem na průběh komunikace severně od údolí lze předpokládat, že se přizpůsoboval jiným podmínkám než dnes.

Středověká architektura: Z orientovaného románského kostela se zachovala apside a západní průčelí s hranolovou věží. Obdélnou románskou loď nahradila loď barokního kostela, orientovaného novým presbytářem k jihu. Ve stejné době také byla k jihovýchodu přistavěna sakristie a na severozápadě točité schodiště do věže.

Řádkované zdivo, obepínající z obou stran sypané jádro, využilo pečlivě opracované pískovcové kvádry s naznačenými stopami lemování. Různé rozměry kvádrů tvoří řádky o různé výšce. V některých případech se uplatňuje i háklíkové zdivo. Maltu, vyteklou z úzkých spár, zedníci podtrhly a pečlivě utáhly. Podřezávání je patrné především v neomítnutých interiérech, na průčelích je povrch zdiva pekován a při tom došlo i k narušení úpravy malty.

Půlkruhový presbytář dělily před přístavbou sakristie slepé arkády s plnými oblouky do tří polí. Vyhodnocení jejich architektonického řešení dnes znemožňuje zaomítnutí celé plochy průčelí, jen místy vystřídané opadem omítky. Právě takový opad nad ústupkem presbytáře naznačuje, že horní partii tvoří stejná struktura kvádríkového zdiva jako prokazatelně románské úseky, zatímco A. Merhautová (1971, 110) naznačuje jeho barokní nadezdívku. Toto neobvyklé rozvržení průčelí presbytáře by však vyžadovalo podrobnější hloubkový průzkum a to již z toho důvodu, že potvrzení románského původu horní části by ukázalo ojedinělé řešení románského presbytáře.

Interiér sklenula koncha, jejíž datace bez hloubkového průzkumu není možná. Z oken se dochoval pouze z menší části odkrytý úsek špalety okna východní arkády. Severovýchodní okno a jihovýchodní nika náleží až barokním úpravám.

Loď z větší části odstranila barokní přestavba kostela. Zbylé fragmenty můžeme, v souladu s A. Merhautovou (1971, 110), pouze odhadovat, neboť je v rámci barokní architektury překrývají omítky.

Věž představuje mimořádně dochovanou část románské architektury jak dispozičně, tak i výškově. V přízemí prostupovaly zdivem vedle barokního okna na západní straně nevelké čtvercové okenní otvory, dnes zazděné. V prvním a druhém patře se otevírají úzké šterbinové okenní otvory. Třetí patro osvětlovala ze všech čtyř stran široká okna s plnými oblouky. I přes mladé zazdívky většiny z nich je dobře patrné, že otvory prostě prostupují zdivem, zakončeny klenáky, řazenými do plných oblouků. Poslední patro se otevíralo čtveřicí sdružených oken, z nichž dvě, východní a západní, znehodnotil barok na okenní otvory s plnými oblouky z cihel. Jižní a severní dokládají románské torované sloupky s kubickou hlavicí, na kterou dosedají sedla plných oblouků okna.

Přízemí, s jediným, dnes však zazděným vstupem z lodi, sklenula omítnutá křížová klenba neznámého stáří. Patra zpřístupňuje nově proražený otvor z přiloženého barokního

přístavku. Do lodi zde vedl další vstup, tentokrát s plným obloukem v dveřním záklenku. Obdobně byl pojednán dveřní otvor na stěně lodi. Nadpražní překlad vyděloval tympanon plného oblouku. Špalety úzkých štěrbinových oken se v prvním a druhém patře rozevírají do interiéru. Třetí a čtvrté patro osvětlují okenní otvory stejného projevu do interiéru jako do průčelí. Vedle oken prostupují kvádřikovým zdívem úzké otvory mezi vynechanými kvádříky.

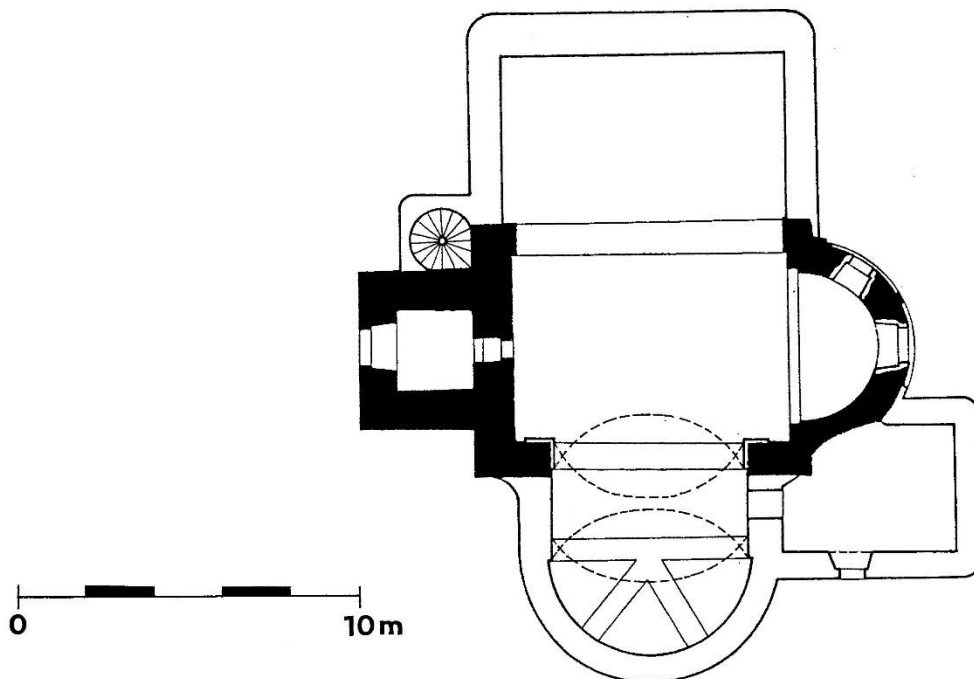

DOLNÍ PERTOLTICE - Sv. Jošt (LB)

Poloha: Kostel vznikl ve středu údolní lánové vesnice (275 m n. m.) na vysoko položené hraně Pertoltického potoka. Středověká zástavba se formovala podél vodoteče se značným počtem rybníků na horní části toku. Vesnice s protáhlým půdorysem, dříve nazývaná Berzdorf, byla rozdělena na Horní a Dolní Pertoltice, Ober a Nieder Berzdorf.

Středověká architektura: Ze středověké orientované kostelní stavby se v obvodovém zdivu zachoval presbytář, část lodě a sakristie. Výraznější přestavba přišla na počátku 18. století, kdy kostelní loď byla ve stejné šířce prodloužena k západu. Špatně čitelné rozšíření pozorujeme ve zdivu, především na exteriérové straně, ve vzdálenosti dvou třetin lodě od východu. Malta, pokud je čitelná pod svrchní omítkou, využívá větší frakce písku a místy se objevují kusy vápna. Mladší omítky a malty jsou světle žluté barvy, nesoudržné, drolivé, místy s příměsí jílu. Taktéž charakter zdiva je odlišný. Ve středověkém zdivu převažují žuly a ortožuly, čedičové kameny jsou využity ojediněle. Naopak mladší zdivo využilo především velké čedičové kameny s balvanitou odlučností a cihlu do špalet otvorů. Cihlové úštěpy posloužily jako šibry. Za povšimnutí stojí roznášecí oblouk, překrytý omítkami v jižním zdivu lodi na exteriérové straně. Lomený oblouk ve středověkém zdivu vpravo od současné předsíně, má výšku asi 230 cm od dnešního terénu a rozpětí téměř 200 cm. Vzhledem k jeho umístění jej interpretujeme jako starší zazděný vstup. Jednoznačně by jej mohla doložit pouze sondáž.

Pravoúhlý presbytář, dnes do lodi otevřený mírně stlačeným vítězným obloukem, zaklenula v 18. století česká klenba. Podle nestejně vysoko nasazených náběhů klenby a nerovností připouštíme možnost, že v koutech pod omítkou se zachovaly osekane reliktů náběhů středověké klenby. Stěny a čela jsou též zvlněné a nepravidelné. Vítězný oblouk byl mnohem menšího rozponu, zaklenutý ve středověku lomeným obloukem. V souvislosti s asazením nového zaklenutí počátkem 18. století byl po stranách zvětšen a zaklenut stlačenou klenbou. Okenní otvory na severní a jižní straně jsou novodobé. Těžko rozhodnout, zda okenní otvor na jižní straně nahradil starší.

Sakristie obdélného půdorysu stojí při severní straně presbytáře. Zpřístupňuje ji jednoduchý portál v jižní stěně a další z východního průčelí. Hloubkově ji zaklenula necková klenba s plným obloukem, projevujícím se na západní straně svislým klenebním čelem. Klenbou prostupuje jedna trojboká a dvě pětiboké výseče. Vedle těchto mladších zásahů do

klenby zůstává otevřena i otázka, zda ve hmotě zůstalo zachováno středověké zdivo a klenba byla upravena jen mladšími zásahy nebo zda byla sakristie nově vystavěna na starých základech. Zcela hypoteticky datuje sakristii do středověku komparace s ostatními středověkými kostely v oblasti.

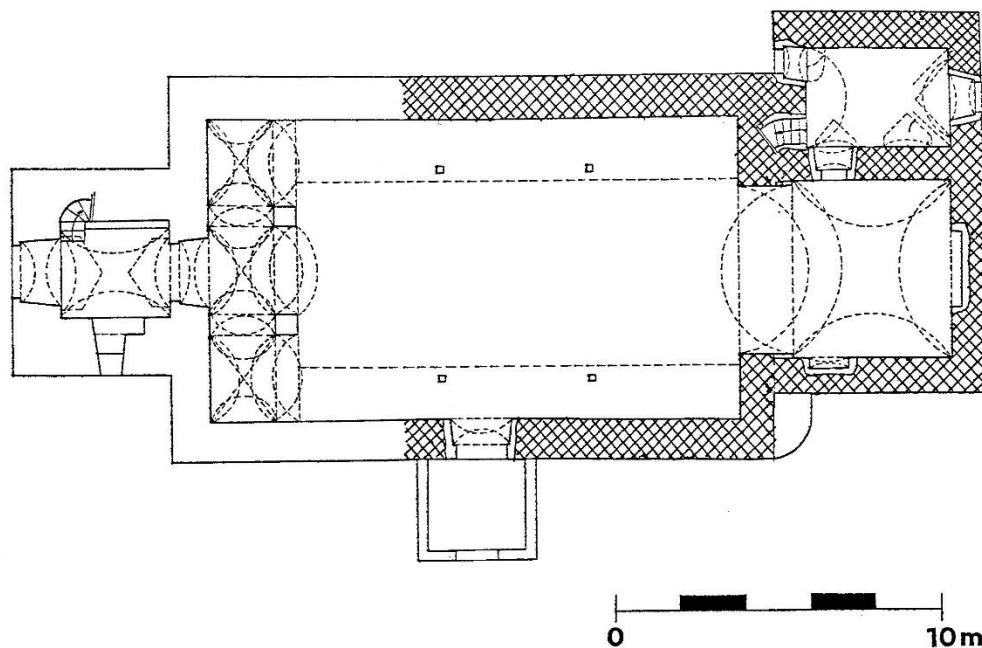

DRCHLAVA - Sv. Mikuláš (CL)

Poloha: Terénní tvar dnes dělí vesnici Drchlavu do tří poloh. První se rozkládá v údolí, druhá s hradem Vřískem (Gabriel - Panáček 1992, 44) na ostrožně Hradiště a konečně třetí na hraně plošiny Berštejnská niva. Kostel leží u hrany údolí (320 m n. m.), na okraji intravilánu vesnice, zbudované při komunikaci z Chlumu do Dřevčic. Vztah středověké sídelní struktury ke kostelu nedovedeme rekonstruovat.

Středověká architektura: Středověká architektura se dochovala pouze jako relikv v barokní novostavbě kostela sv. Mikuláše. Relikt zjistil průzkum v jihozápadní části lodi a ve věži.

Severozápadní část lodi, presbytář a sakristii řadí odlišná struktura zdiva již do mladší stavební fáze.

V konstrukci reliktní středověké architektury se užívá pískovcových kvádrů, lámaných pískovců a čediče. Na některých místech je patrná snaha po řádkování, jinde se rovná lámaný kámen podle možností. Ke zdění užívaná vápenná malta plní spáry do líce a její roztírání překrývá nerovnosti lící kamenů. To ovšem buď narušovalo vzhled jejich řádkování, nebo, v případě zdění z lomového kamene, struktura řádkování nebyla realizovatelná. Zedníci jej proto alespoň vyznačily rýhami, vyrytými nejen horizontálně a vertikálně, ale i diagonálně do vlhké malty. Strukturu zpevňuje v nároží armování z větších, pečlivě opracovaných pískovcových kvádrů. Od armování jihozápadního nároží prostupuje v jádru zdi západní stěny lodě dráže po horizontálním trámu. J. Sommer (1995, 86) jej považuje za stužující armaturu. Zjištěnou strukturu zdiva snad můžeme datovat do závěru románského slohu do doby přechodu z románského cítění do gotiky.

Dispozici dochovaného reliktní lodi zpevňuje v nároží armování. Zdivo věže je provázáno se západní stěnou. V jižní zdi je patrné zazdění reliktní dveřního otvoru s polovinou plného oblouku. Datace reliktní otvoru je problematická.

V patře věže prostupuje jižní stěnou pozdně románský okenní otvor, projevující se v líci plným obloukem, vysekaným v překladu. Do interiéru se mírně rozevívá špaletami s prkenným překladem.

V roce 2003 byl na lokalitě proveden záchranný archeologický výzkum, který potvrdil existenci pozdně románského kostela (Gabriel - Kracíková 2005, 397 - 401).

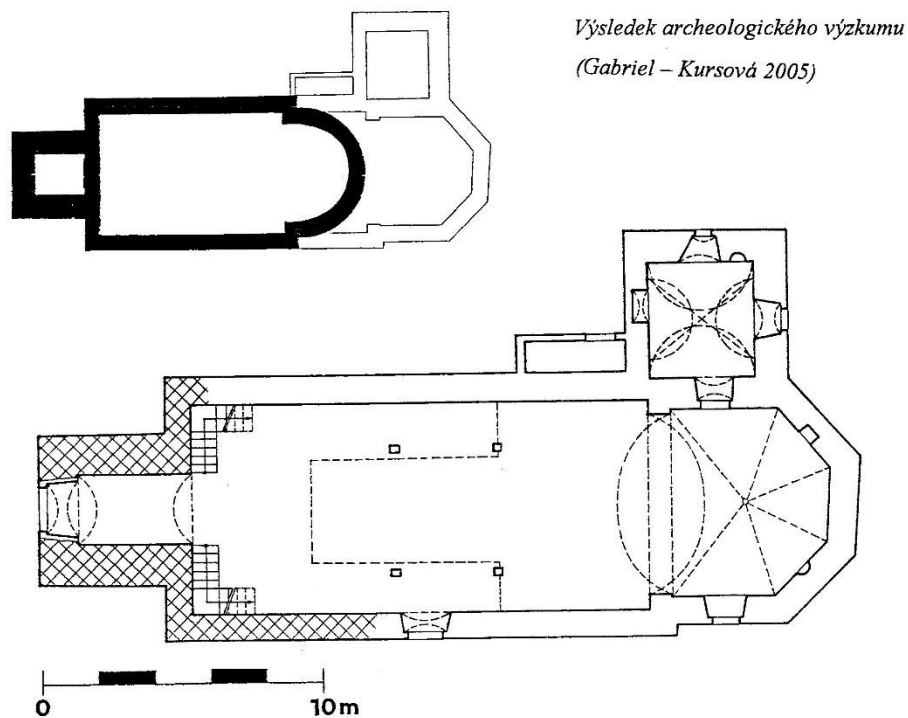

FRÝDLANT V ČECHÁCH - Nalezení sv. Kříže (LB)

Poloha: Současný kostel leží ve výšce 300 m n. m., při jižní hraně středověkého městského jádra, vymezujícího téměř kruhovou plochu. Ještě na indikační skicce stabilního katastru z roku 1843 je dobře čitelný samostatný hřbitovní areál, který ovšem nemusel být opevněný, jak předpokládá K. Kuča (1996, 844). Město leží na soutoku řeky Smědé a jejího pravobřežního přítoku potoka Řasnice, přitékajícího od severovýchodu. Zatímco potok lemují jádro Frýdlantu na severní a západní straně, obtéká jej Smědá na jihu. Meandrující vodoteče rozšířily v místě soutoku údolí. Město, spolu s kostelem, je považováno za mladší vysazení, kterému předcházelo osídlení kolem kostela ve Větrově na protilehlém, jižním, břehu řeky Smědé. (Líbal 2001, 92; Baštová 1978, nestránkovaný rukopis). K. Kuča (1996, 844) předpokládá, že "slovanská ves existovala v prostoru Rybářské ulice jihovýchodně od farního kostela". Otázku vzniku Frýdlantu a jeho vývoje by snad pomohl více objasnit archeologický výzkum.

Středověká architektura: Presbytář orientovaného trojlodního síňového kostela zakončuje polygonální pětiboký závěr. Ve vítězném oblouku se osa kostela mírně zalamuje k jihu. Důvod této dispoziční změny neznáme. Jako nejpravděpodobnější se jeví přiložení presbytáře a lodě ke hranolové věži, která je svými 3 m silnými zdmi, vymezujícími základnu 11 x 11 m, nejspíše samostatnou stavbou. Na otázku mohl odpovědět stavebně historický průzkum, který však nebyl proveden. Presbytář zaklenula síťová klenba se svorníky, na nichž jsou znaky Biberštejnů a Redernů. Segmentový vítězný oblouk se otevírá do střední lodi kostela. Trojlodí je tvořeno třemi dvojicemi osmibokých pilířů, které vynášejí stejně vysoké zaklenutí křížovými hřebínkovými klenbami. Loď osvětlují okenní otvory s lomenými záklenky. Vstup zajišťuje pískovcový lomený portál na západní straně. Další lomený portál zdobený přetínávkami pruty zpřístupňuje sakristii z presbytáře. Dispozičně obdélný prostor sakristie zaklenula síťová klenba obdobně jako oratoř nad ní. Ta se do presbytáře otevírá širokým lomeným obloukem.

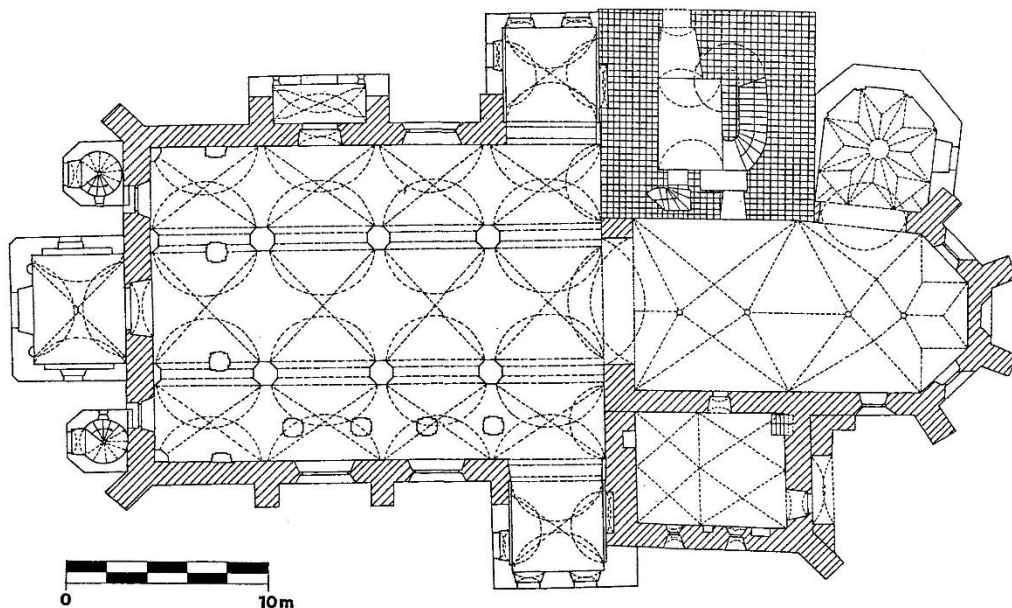

HEJNICE - Navštívení P. Marie (LB)

Poloha: Kostel, od roku 1691 klášterní, leží na jižním okraji (355 m n. m.) rozsáhlého osídlení, které se postupně rozrůstalo podél řeky Smědé v širokém údolí. Jeho polohu od východu, jihu a západu zajišťovala vodoteč tekoucí hejnickou kotlinou k Frýdlantu. Z nejstarších dochovaných plánů sídla, indikační skicci stabilního katastru z roku 1843 lze jen velmi těžko rozhodnout, zda lokátor vyměřil ve středověku údolní lánovou ves nebo spíše nezemědělskou hornickou osadu. Jako vesnice, v německé jmenné nomenklatuře označované Haindorf, se sídlo stalo poutním místem. Statut města získalo až v roce 1917 (Kuča 1997, 57).

Středověká architektura: Současný kostel, vzniklý na místě středověkého jako barokní novostavba, je postaven na půdoryse latinského kříže. Presbytář je orientován k jihu a hlavní, dvojvěžové průčelí k severu. Kostel je přísně osově pojednán a podle osy se řídí i urbanistické řešení předpolí kláštera. Příčné rameno lodi na východní straně do sebe pojalo polygonální presbytář středověkého kostela jako kapli P. Marie. Podobu kostela před zbouráním zachytily plány pro nový barokní kostel, objevené při systematickém zpracování fondu Archivu pražského arcibiskupství (Horyna 1981, 444). Ze středověkého orientovaného kostela se zachoval presbytář s pětibokým závěrem osmiúhelníku včetně zaklenutí. Klenební žebra, jak uvádí autor průzkumu M. Horyna, byly patrně jen převrstveny štukovou výzdobou. V severní zdi kněžiště se nachází středověký sanktuář s reliéfem Kristovy hlavy, datovaný M. Horynou (1981, 438), do poslední třetiny 14. století. Ze stejného období jsou i fragmentárně zachované malby a socha Madony (Poche a kol. 1977, 371).

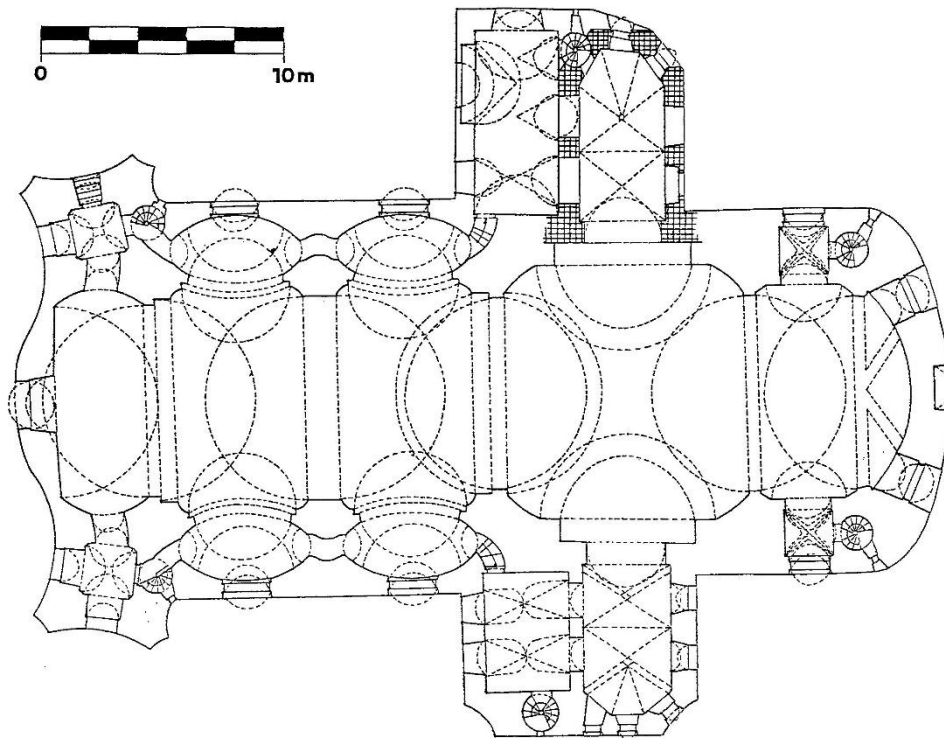

HORNÍ ŘASNICE - Neposkvrněné Početí P. Marie (LB)

Poloha: Kostel leží ve vyvýšené poloze, těsně na levé hraně údolí Řasnického potoka, ve výšce 390 m n. m. Zástavba vesnice, dříve zvané Bärnsdorf, byla založena po obou hranách údolí v lánovém rozvržení. Osídlení plynule navazuje ve směru toku na vesnice Dolní Řasnici a Krásný Les. Kostel, jako jediný ve Frýdlantském výběžku, není orientován presbytářem k východu. Osa je odkloněna o 45° severně, takže svatostánek se obrací presbytářem k severovýchodu a pokračuje rovnoběžně se směrem vesnice.

Středověká architektura: Stavba je typickou ukázkou vesnického kostela druhé poloviny 13. století na Frýdlantsku. Plochostropé jednolodí půdorysu čtverce o straně 8,5 m osvětlují ve spodní úrovni dva okenní otvory, vyzděné z cihel, jedno v jižním a druhé v severním zdivu.

Nově proražené okenní otvory se segmentovým záklenkem souvisejí s osvětlením prostoru pod dřevěnou emporou, která je přiložena po třech stranách lodě kromě strany k presbytáři. V další, vyšší úrovni prostupují dva okenní otvory jižním zdivem a jeden severním. Jejich široce rozevřené špalety vynášejí plné záklenky, klesající po vrcholnici k plnému oblouku. Záklenek a špalety nemají rovný povrch. Domníváme se, že se jedná o původní okenní otvory, rozšířené ve světlé šířce do současné podoby. Nízký dveřní otvor osazený ve středu severozápadní zdi lodi se do prostoru otevírá široce rozevřenými špaletami a segmentovým záklenkem. Před průčelí kostela předstupuje v místě dveřního otvoru s plným obloukem záklenku zesílení o 25 cm. Usuzujeme, že se jedná o reziduum původního vstupu do kostela, otočeného k vesnici. Presbytář, odsazený od lodi lomeným vítězným obloukem, je obdélného půdorysu v příčné orientaci na osu kostela. Kněžiště zaklenula křížová klenba s lomenými široce rozevřenými čely. Předpokládáme, že kamenná žebra odstranilo mladší období, stejně jako tomu je i v kostele v Krásném Lese. Okenní otvor na jihovýchodní straně je stejný jako v lodi, další na severovýchodní straně se zdá být původním neopravovaným okenním otvorem. Široce rozevřené špalety, směřované do prostoru presbytáře a do průčelí, vynášejí záklenek s plným obloukem, připomínající spíše konchu. Stejně okenní otvory byly nalezeny při sondáži v lodi kostela v Krásném Lese (Ebel - Gabriel 1992). Jejich šířka při průčelí je shodná, 120 cm. Na severozápadní straně se žádné okenní otvory nenacházejí.

Sakristii, situované po severozápadní straně presbytáře, zaklenula v delší ose lomená valená klenba, v místech patky podseknutá. Obvodové zdivo se úměrně zúžilo vůči prostoru na 80 cm, naopak zdivo presbytáře, lodě a věže dosahuje 150 cm. Úroveň současné podlahy sakristie klesá oproti kněžišti asi o 55 cm. Severovýchodní stěnou prostupuje malý okenní otvor se široce rozevřenými špaletami, vynášejícími záklenek s plným obloukem strmě klesající po vrcholnici z obou stran k segmentovému oblouku světlé šířky. Pod mladšími omítkami se objevuje hladká bíle pačokovaná pasparta v šíři 12 cm. Okenní otvor nápadně připomíná

původní okenní otvor v severovýchodním zdivu presbytáře. Sakristie je přístupná portálem v hlubokých špaletách a segmentovým záklenkem z presbytáře. Druhý vstup z exteriéru je novodobým průrazem, v současnosti zazděným. Severozápadní stěnou sakristie prostupuje kubická nika s kamennou výlevkou, ústící na vnější průčelí. V horní části ji doplňuje odkládací výklenek.

Hranolová věž, přistavěná k jihozápadnímu průčelí, je v přízemí a v patře omítaná. Od úrovně 3. patra byla nadezděna a provázána se štítem lodi, který se do výšky cca 250 cm nad podlahu krovu zachoval ve své středověké podobě. Důvodem jeho částečného snesení byla právě stavba věže, která nasedá na středověký relikv štítu. Nová zeď byla vyžděna ze smíšeného zdiva. Ostatní dva štíty, mezi lodí a presbytářem a nad ukončením presbytáře, se dochovaly beze změny. Prostory krovů zpřístupňuje jednoduchý dveřní otvor s rovnými špaletami a vysokým segmentovým záklenkem. V pravidelných rozestupech, vodorovně cca 115 cm, na výšku cca 150 cm, se také dochovaly kulaté díry po dřevěném lešení v průměru od 7 do 15 cm. Ojedinelá je konzola, vystupující z průčelí na pravém zadním nároží presbytáře, která byla zapojena do systému krovové konstrukce.

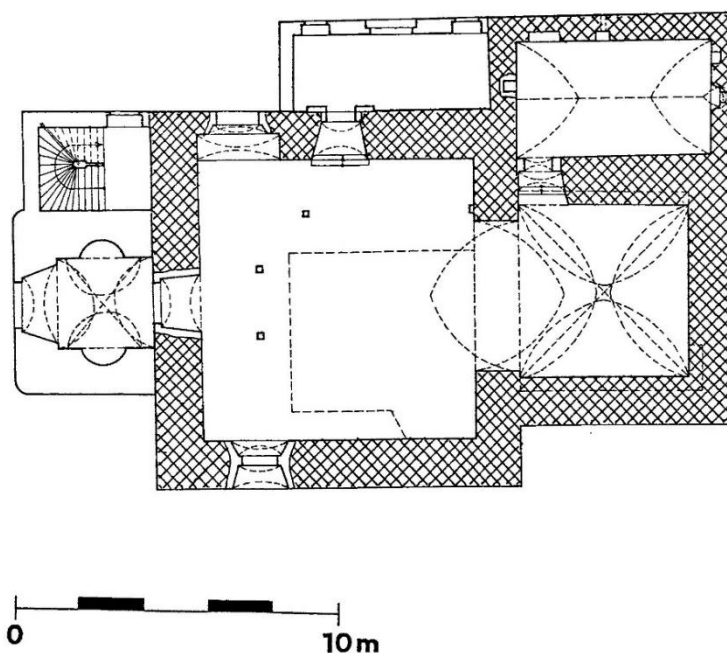

HOSTÍKOVICE - Sv. Kateřina (CL)

Poloha: Pro stavbu kostela zvolil zakladatel spočinek nevýrazného pahorku na severozápadní hraně údolí potoka Libchava (267 m n. m.). V údolí se rozkládá typická lánová vesnice se zástavbou kolem komunikace Česká Lípa - Volfartice.

Středověká architektura: Ve své hmotě zachován pravoúhlý presbytář a loď do výšky štítů. Sakristie na severní straně kněžiště a předsíň na západě jsou mladšími přístavbami.

Na gotickou stavbu byl použit v místě snadno dostupný sbíraný pískovec ložený na žlutou vápennou maltu (Kracíková 1994). Podle dochované úpravy povrchu omítky na průčelí, dnes v krovu sakristie, byla malta roztírána po povrchu, tak, že z části zakryla líc kamenů. Nároží se uplatňovala svým režným povrchem kamenů. Okolní omítka k nim dobíhala rozetřením na stejné úrovni povrchu.

Na východním průčelí presbytáře se zachoval jediný relikt původního okenního ostění. Ostatní okenní otvory završují segmentové oblouky. Ve štítu odkryla konzervace objektu drobné fragmenty nástěnné malby, nedovolující již stanovit její obsah.

Presbytář, téměř čtvercového půdorysu, se mírně sbíhá stěnami k východu. Ve středověku jej klenula křížová klenba o nestejně výšce čel. Po jejím snesení se jako relikt dochovaly rustikální pískovcové konzoly s výběhy žeber. Jednoduché polygonální konzoly se žlábkem vydělujícím římsu a hranolová žebra s mírně vyžlabeným okosením ukazují na přelom 13. a 14. století. Také v protilehlých koutech prokázaly sondy stejné, dnes odsekané konzoly. Podle čitelných otisků čel klenby rekonstruujeme její lomené oblouky. Severní a jižní stěnu prolomily mladší dveřní otvory.

Jednoduchá nezdobená průčelí loď člení pouze ve vyšším parteru na severní a jižní straně pravidelně rozmístěné dvojice okenních otvorů. Jižní stěnou mírně vlevo prostupuje dnes zazděný gotický vstup do kostela. Jeho profilace odpovídá pojetí sklonku 13. či počátku 14. století.

Lod' s presbytářem spojuje prostě pojednaný lomený vítězný oblouk. Prostor, stejně jako dnes, byl v gotice plochostropý. Kromě segmentového záklenku jižní stěny, náležejícího zazděnému dveřnímu otvoru, evidujeme další segmentový záklenek také v severním zdivu. Pravděpodobně dveřní otvor byl rovněž zazděn a na průčelí zaomítnut tak, že portál není patrný. Lod' zpřístupňuje dveřní otvor v západním průčelí. Úprava zdiva kolem špalet jasně ukazuje, na druhotný zásah při pořizování nového vstupu. Totéž dokládá prosekání kapes pro závoru na obou stranách.

Západní štítovou zeď lodí, téměř v její ose, prolamuje okenní otvor, lemovaný kamenným čtyřlístem. Do interiéru se otevírá segmentovým záklenkem. Pod ním už v ose je další segmentem sklenutý otvor, snad po otvoru dveří, který mohl sloužit pro dopravu materiálu při stavbě. Otvor v průčelí kryje zadržka stejné struktury jako okolní zdivo. Prostor vyššího krovu lodě a nižšího krovu presbytáře odděluje štít s mírně lomeným okoseným portálem. Náběžní štítek se v obou pohledech uplatňuje jako šikmina. Nad ním v ose štítu je prolomen obdélný světlík. Východní štítovou zeď presbytáře v ose prostupuje obdélný okenní otvor s dřevěným překladem.

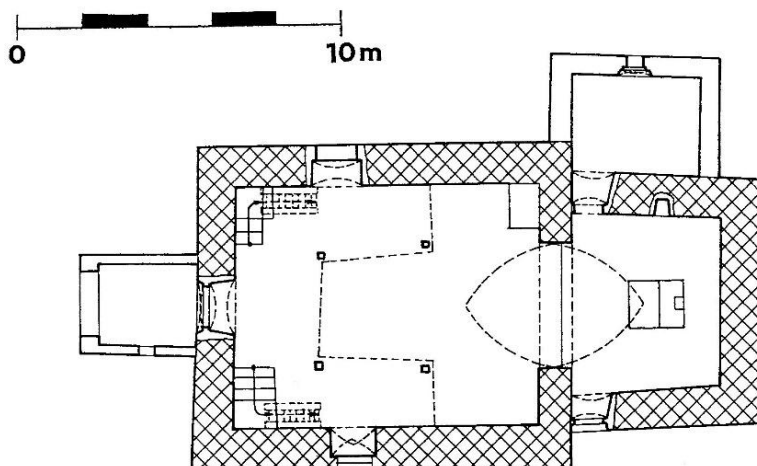

HOŠŤKA - Sv. Otmar (LT)

Poloha: Osídlení místa sahá už do raného středověku. Sídlo vzniká na spojnici zemských cest na pravobřeží potoka Obrtky. Pro stavbu kostela bylo zvoleno staveniště jihovýchodně od náměstí při okraji středověkého jádra (190 m n.m.).

Středověká architektura: Z románské stavby se dochovalo pouze zdivo, zapojené do pozdější stavby presbytáře za přiloženou věží. Její líc, čitelný pouze z prvního patra věže, je vyskládán z malých opukových kvádrů s pravidelně podřezávanými spárami. Zdí prostupuje románský okenní otvor s rozevřenými špaletami a plným obloukem.

Presbytář, zaklenutý dvojicí obdélných křížových polí a pětibokým paprscitým závěrem, navazuje vítězným obloukem na téměř čtvercovou plochostropou loď. Klenba kněžiště je vynášena klínovými jednou vyžlabenými žebry, dosedajícími na konzoly ve tvaru lidských hlav. Stejnými žebry je zaklenuta i předsíň přiložená k jižní straně lodi.

Hranolová mohutná věž se napojuje na severní stranu presbytáře. Přízemí je omítnuté, další rezná patra vypovídají o struktuře zdiva a užitém materiálu. V okenních otvorech jsou, u kostelních věží neobvyklá, sedátka. K. Kuča (1997, 242) datuje věž jako renesanční, vzhledem k tvaru klenby v přízemí a určitým vývojovým vazbám stavby se domnívám, že vznikla již dříve. Podobný kostel ve své hmotě a dispozici nacházíme též v nedaleké Vetlé.

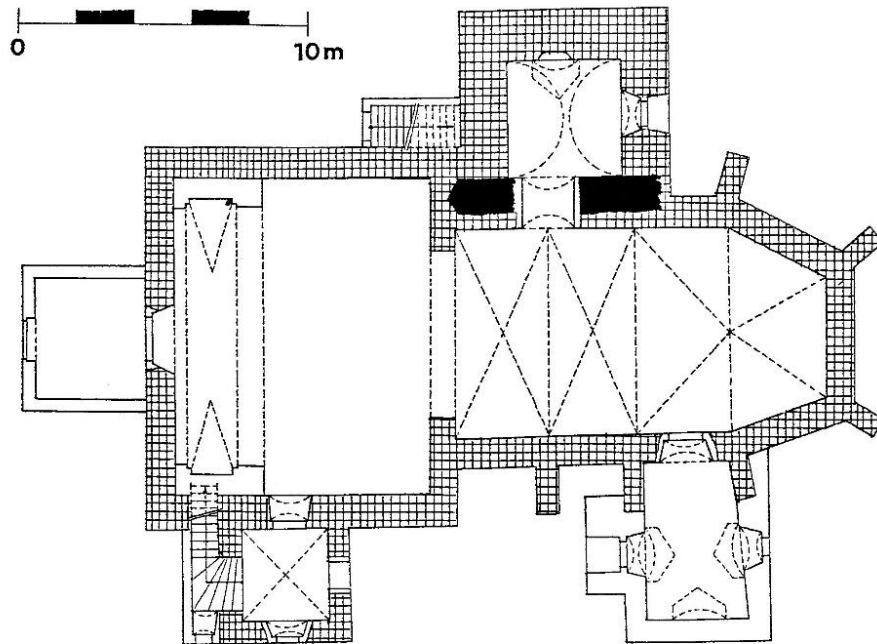

HRUŠOVANY - Narození P. Marie (LT)

Poloha: Kostel leží na jihovýchodní straně protáhlé trojúhelníkové návsi (188 m n. m.).

Lokalita byla kontinuálně osídlena již od pravěku.

Středověká architektura: Průčelí polygonálního presbytáře člení opěrné pilíře a lomená okna bez kružeb. Křížovou klenbu s paprscitým závěrem nesou klínová žebra s výžlabky, vybíhající z jednoduchých klínových konzol, datovaných do 14. století. Stejná žebra jsou použita i v křížové klenbě sakristie.

Lod', na čtvercovém půdorysu zaklenula hvězdicová klenba dosedajících na sloupy. Z novověkých úprav je třeba zmínit barok, který přehodnotil západní průčelí, orientované do návsi.

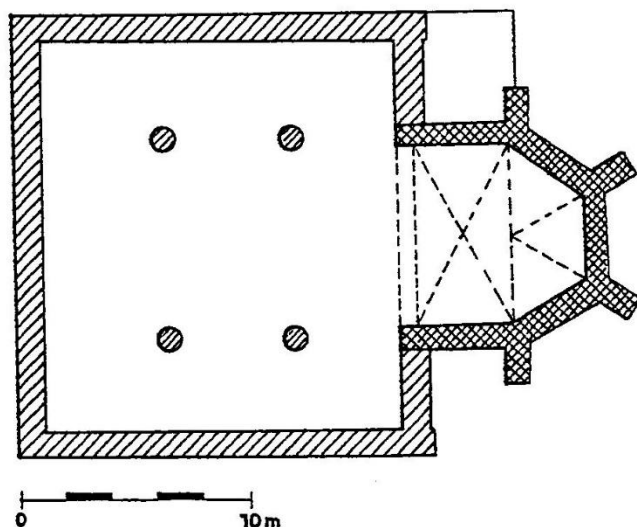

JABLONNÉ V PODJEŠTĚDÍ - Nanebevzetí Panny Marie (CL)

Poloha: Kostel vznikl na jihovýchodním okraji města (315 m n. m.), při hradbě, na východ od hlavní středověké komunikace, vymežující východní hranu náměstí. Na opačné straně východní poloviny města vznikl klášter s kostelem sv. Vavřince.

Středověká architektura: Z kostelní stavby se dochovala pouze loď, upravená v pozdním baroku a doplněná ve stejné době o nové hlavní průčelí s věží. Presbytář s kryptou nahradila novostavba s pivovarskými sklepy.

Lomové zdivo, upravené roztíráním spárové malty po povrchu, střídá při barokních zásazích cihla a pískovcové kvádry. Otvory lemuje ze všech stran, včetně styčných, pečlivě opracovaný pískovcový kámen.

Z průčelí lodě nabízí stávající architektura pouze severní a jižní. Západní průčelí přezdila mohutná barokní plenta, pořízená s výstavbou věže. Oběma sledovatelnými průčelími prostupovaly dnes zazděné či částečně přebourané okenní otvory. Do hloubky zdiva se sbíhají pískovcové špalety pod plnými oblouky. Levý okenní otvor severního průčelí doznal mladší, nejspíše renesanční úpravy. Jižní průčelí doplňuje zazděný dveřní otvor, lemovaný

pískovcovými kvádry, profilovanými do výrazného výžlabku mezi dvěma ústupky. Ačkoliv portál završil lomený oblouk, dokládá přitesání pískovce na styčných stranách se zdívm románské cítění stavby.

Dispozicí i výškou mimořádně rozměrnou loď propojoval s presbytářem, zvýšeným nad kryptou, mírně lomený oblouk. Okenní otvory se do interiéru rozevírají. Horizontální konstrukci loď neznáme, s ohledem na její šířku však musíme pravděpodobně počítat s podpurným systémem.

Vedle nepříliš významných úprav či spíše oprav na sklonku středověku či v raném novověku, zasáhl do stavební podoby kostela pozdní barok. Ani jím však stavební vývoj objektu neskončil. Devatenácté století přestavělo stavbu, která již neplnila svoji původní funkci, na pivovar. Znamenalo to především odbourání presbytáře, vykopání krypty a výstavbu nové budovy se sklepy. Při budování jejich odvětrávací šachty využil stavebník při obezdívce průrazu hradbou románskou bobulovou hlavicí, kterou odhalila oprava hradby v roce 1999. Zbylá část kostela, loď, získala při přestavbě patrování a nová okna se segmentovými oblouky.

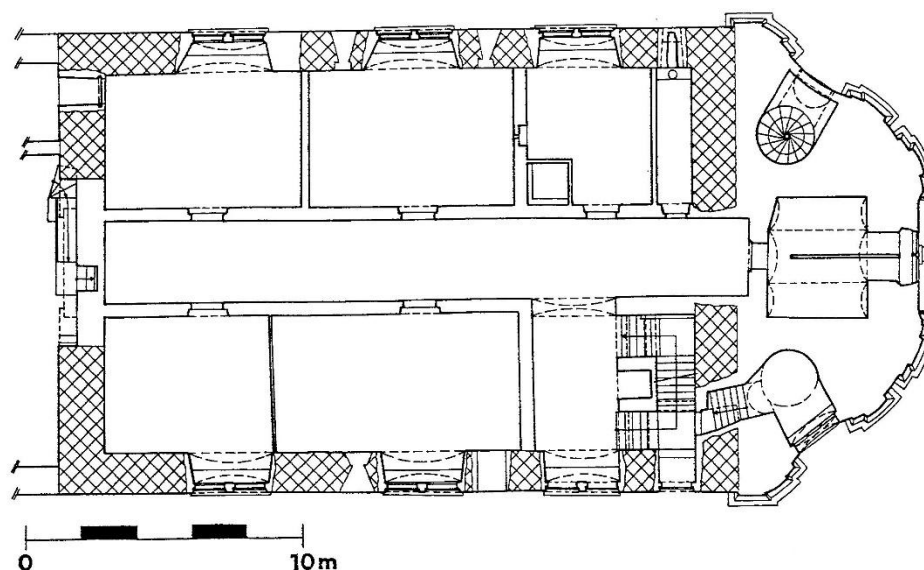

JABLONNÉ V PODJEŠTĚDÍ - Sv. Wolfgang (CL)

Poloha: Kostel stojí mimo historické jádro města (315 m n. m.), severovýchodně před městským opevněním, při středové cestě k východu, dnešní hlavní ulici.

Středověká architektura: Ze středověkého orientovaného kostela se zachovala loď s polygonálním presbytářem. Sesazení obou částí nerespektuje jednu osu, ale láme se na jejich styku k severu s tím, že východní strana lodi je kolmá k ose presbytáře. Severní stěna lodi probíhá rovnoběžně s jižní stěnou a západní k nim dosedá kolmo. Středověké horizontální konstrukce se nezachovaly.

Objekt prošel od renesance množstvím přestaveb a úprav. Nové přemítnutí průčelí v roce 1961 a opravy interiéru nedovolují určit strukturu středového zdiva a charakter snad ještě zachovaných omítek.

Průčelí polygonálního presbytáře dnes překrývá v nové omítce proškrabávané psaníčko, obíhající i ostatní průčelí kostela. Jižní stěnou presbytáře prostupuje okenní otvor s lomeným obloukem, prosekaným pravděpodobně do pískovcového architrávu. Jednoznačné určení této situace ovšem nevhodné recentní úpravy nedovolují. Rovněž nevhodné je i překrytí styčných spár okoseného ostění omítkou, přestupující pískovec nejméně v síle 1 cm. Stejný otvor včetně nevhodných úprav povrchu prostupuje i severovýchodním zdivem lodě.

Jižním průčelím lodí prostupují dva mladší okenní otvory. Západním průčelím spodního parteru dovoluje osa vstup dveřním otvorem s renesančním portálem. Trojosým horním parterem se otevírají v krajních osách dva mladší okenní otvory s plnými oblouky. Střední osu zdobí erb Pachtů z Rájova v mělké nice.

Na raně gotické založení kaple ukazuje v nevhodně novodobě upraveném interiéru nerovný povrch zdiva a dva už popsané okenní otvory se segmentovými záklenky. Presbytář do lodě dnes přechází přímo, bez vítězného oblouku, nelze však vyloučit jeho odstranění v průběhu mladších úprav.

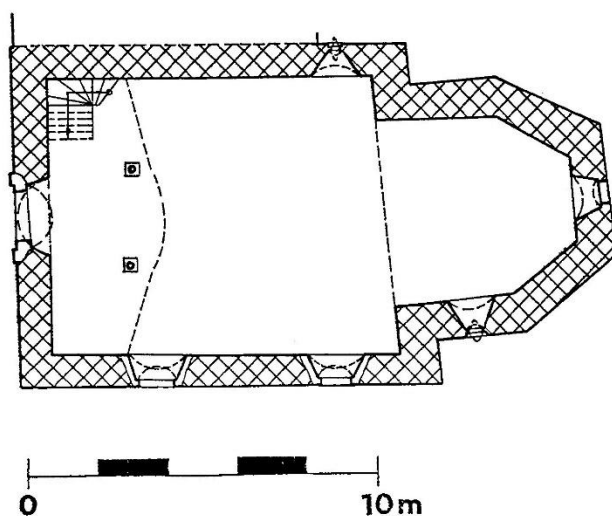

JINDŘICHOVICE POD SMRKEM - ZŘÍCENINA KOSTELA - sv. Jakub Větší

Poloha: Relikt kostela (400 m n. m.) stojí v prameništi asi 500 m jihovýchodně od okraje intravilánu současných Jindřichovic pod Smrkem, v německé nomenklatuře nazývaných Henersdorf. K osamocení reliktu stavby došlo zánikem staršího sídla a jeho nového založení podél Jindřichovického potoka někdy v polovině 15. století (Poche a kol. 1977, 603). Hypotéze, předkládané i v další historické literatuře, která spojuje zánik starší vesnice s jejím vypálením husity, odporuje několik skutečností. Především je třeba upozornit na absenci jakýchkoliv reliktů vesnice včetně terénních stop. Středověké osídlení místa nedokládají ani povrchové sběry (Stará 1992, 38) ani archeologické výzkumy, prováděné zde jednak J. Kavánem (1976), jednak M. Starou a P. Brestovanským (1999). Sama dnešní vesnice, stejně jako řada jiných, založených ve 13. století na Frýdlantsku, náleží typu údolní lánové vesnice a není tedy třeba hledat její vznik v polovině 15. století. Současně však její založení v této době nelze vyloučit. S ohledem na to, že písemné prameny hypotézu o přeložení vesnice nedokládají, vysvětlujeme si ji jako účelovou k nevysvětlené poloze reliktů kostela. Pro středověk nejednoznačné zůstává i zasvěcení kostela, připomínané v písemných pramenech až v 17. století.

Středověká architektura: Z kostela se zachoval pouze orientovaný presbytář do úrovně záklenku okenních otvorů a navazující část lodě s relikty postranních oltářů. V nedávné době proběhla konzervace stávajícího zdiva, které předcházel archeologický výzkum (Stará - Brestovanský 1999). Sondy v interiéru objektu zjistily úroveň podlahy vyskládané z nepravidelných kamenů o rozměrech od 25 do 50 cm, pokládaných na plocho. Střepový materiál v zásypu nad dlažbou datují autoři výzkumu jako novověký.

Půlkruhový presbytář opisuje dispozičně tvar poloviny elipsy s jedním okenním otvorem na východní straně a po jednom na severní a jižní straně. Okenní otvor na východní straně se výrazně odlišuje od zbylých dvou svými rozměry. Půlkruhový záklenek nasedá na rozšiřující se špalety. Jeho světlá výška je nižší než u ostatních reliktních oken. Tyto relikty jsou naopak svým tvarem úzké a vysoké se šikmou bankálovou lavicí a výrazně rozšířenými špaletami. Podle náklonu kamenů u severního a jižního okenního záklenku soudíme na plné oblouky. Rozdílnost otvorů interpretujeme jako dvě časově odlišné stavební fáze, které však nelze bez důkladné analýzy jednoznačně doložit. V opadlé vnitřní lici severovýchodního zdiva presbytáře naznačuje dochovaná líc zadní stěnu výklenku, pravděpodobně sanktuáře.

Lod' se na levé a pravé straně oproti presbytáři rozšiřuje asi o 1 m. Z jejich reliktních lze vyčíst jeden okenní otvor na jižní straně, druhý na protější. Zde byl otvor kratší z důvodu dveřního otvoru pod ním. V severovýchodním a jihovýchodním koutu lodě se dochovaly ve zbytcích zděné sokly, snad stipity postranních oltářů.

Režné zdivo odhaluje převážně lomový, ale i sbíraný kámen (žula, znělec, kusy křemene, v malém množství pískovec). V okenních otvorech se ojediněle objevuje v lici přepálená cihla různých rozměrů (8,0-8,5 x 13,0-14,0 x 25,5-27,0 cm). Kameny jsou ložené v bílé vápenné maltě s kusy vápna a s příměsí hrubé frakce říčního písku (až 10 mm). Omítky se dochovaly jen ojediněle. Na průčelí připomínají omítky jiných středověkých objektů, kde vyteklá malta byla rozetřena po povrchu kamenů tak, že je z části nebo plně překryla.

Interiérové omítky byly postupně narušeny a jejich stávající stav již nedovoluje rozhodnout, zda se nejedná pouze o podhoz. Jejich technologie je stejná jako u omítek na průčelí.

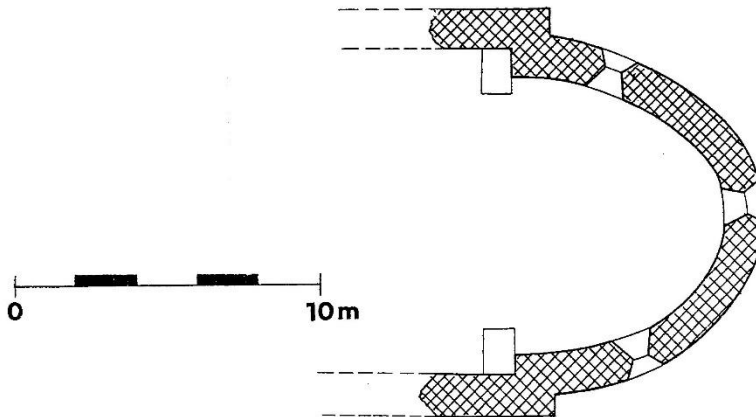

KRÁSNÝ LES - sv. Helena (LB)

Poloha: Kostel leží na nevýrazné pravobřežní terase potoka Řasnice, ve výšce 358 m n. m. Kolonizační lánovou vsí ze 13. století patrně procházela významná komunikace z královské Žitavy přes Frýdlant dále do Slezka. Kostel je situován na styku intravilánu vesnice Krásný Les, dříve jmenované Schönwald, a intravilánu Dolní Řasnice.

Středověká architektura: Orientovaný kostel složený z jednolodí, pravoúhlého presbytáře a obdélné sakristie po jeho severní straně, doplňuje na západě hranolová věž. Stavba začátkem 90. let 20. století vyhořela a před opravou byl proveden zevrubný stavebně historický průzkum (Ebel - Gabriel 1992), který poukázal na některé zajímavé skutečnosti, potvrzující stáří a vývoj kostela.

Za základní zdící materiál téměř 170 cm silného zdiva bylo využito lomového kamene místních žul a ortorul. Vápenná hrubá malta, vyteklá ze spár, byla roztírána přes lícové kameny

do různě silné zvlněné omítky. Na tento pekováním upravený povrch nasedaly další, mladší omítky, včetně jílové omazávky (Ebel - Gabriel 1992, 35).

Původní okenní otvory v lodi byly v baroku zazděny nebo přezděny současnými. Nejlépe zachovaný okenní otvor odkryla sondáž na severní straně lodi. Jeho šířka do interiéru dosahovala 124 cm a výška 275 cm. Záklenek s plným obloukem připomínající spíše konchu, končil ve vrcholu 37 cm pod fabionem. Otvor měl rozevírající se špalety omítané nejstarší zatíranou omítkou. Světlost oken bez kamenného ostění byla asi 30 cm. Další dva okenní otvory v šíři 150 cm sondáž zjistila na jižní straně lodi pod parapety současných oken. Presbytář zaklenula křížová klenba s lomenými, široce rozevřenými čely. Průzkum prokázal, že kamenná žebra byla odstraněna v mladším období, kdy došlo k zaplnění vzniklých jizev cihlami. Okenní otvory v presbytáři na východní a jižní stranu nebyly pro zachovaný stav omítek ověřovány. Současné okenní otvory jsou novodobé a mohly nahradit menší štěrbinová okna. Upraven byl i vítězný oblouk, který je dnes zaklenut mírně stlačeným obloukem.

Sakristii, situovanou po severní straně presbytáře, zaklenula v ose východ - západ lomená valená klenba. Východní průčelí presbytáře plynule přechází v dispoziční přímce na zdivo sakristie. V interiéru je čitelné zeslabení zdiva sakristie úměrně velikosti prostoru na 90 cm. Dveřní otvor se svým jednoduchým kamenným ostěním uplatňuje do presbytáře. Předpokládaný okenní otvor na východní straně sakristie zanikl při proražení dalšího vchodu. Severní stěnou pod okenním otvorem prostupuje kamenná trojboká výlevka, ústící na vnější průčelí.

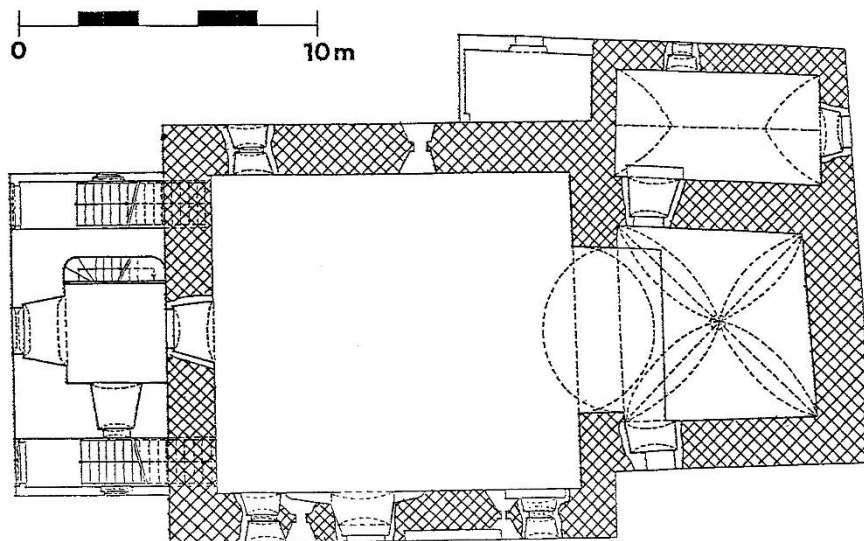

KŘEŠICE - Sv. Matouš (LT)

Poloha: Osídlení vzniklo již v pravěku na pravobřeží Labe, u soutoku s Blatenským potokem, který lemuje jádro vesnice na severní straně. Kostel stojí na vyvýšené poloze ve středu trojúhelné návsi (155 m n. m.).

Středověká architektura: Kostel byl postaven jako jednolodní obdélná stavba s odsazeným polygonálním presbytářem a opěrným systémem. Na západní straně před průčelí předstupuje středověká hranolová věž a od jihu k lodi přisedá pozdně gotická předsíň. Sakristie, přiložená k jižnímu průčelí je novodobá.

Prostor presbytáře sklenula žebrová klenba ze 14. století, zatímco loď je plochostropá s vloženou pozdně gotickou zpěváckou tribunou. Opěrný systém lodi se nachází pouze na jižní straně. Severní je bez opěráků. Důvody tohoto řešení neznáme.

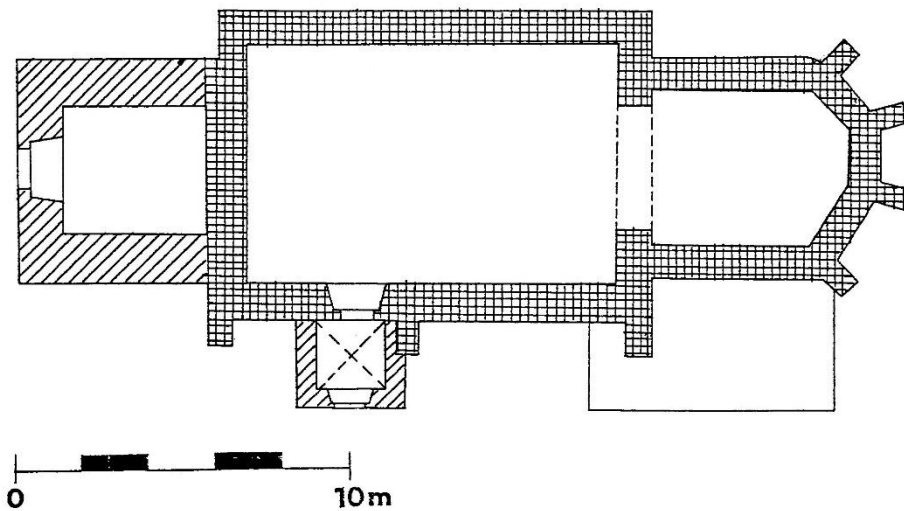

KŘÍŽANY - Sv. Maxmilián (LB)

Poloha: Osou údolní lánové vesnice protéká Ještědský potok. Podle něho prochází sídlem od východu k západu komunikace, míjející rovněž při potoce mírně vyvýšené místo s kostelem (380 m n. m.).

Středověká architektura: Z poloviny 14. století se zachovala loď na půdorysu obdélníka a polygonální presbytář na východě. Plochostropé jednolodí, se šířkou zdiva 130 cm, osvětlují ve spodní úrovni dva okenní otvory a v horní čtyři. Všechna okna jsou novodobá, vyzděná z cihel. Nově proražené okenní otvory se segmentovým záklenkem souvisí s osvětlením prostoru pod dřevěnou emporou, která je přiložena po třech stranách lodě. Vstup dnes zajišťuje dveřní otvor na její západní straně z podvěží. Zda se jedná o novodobý průraz nebo jen o zvětšení původního otvoru, nedovedeme bez hloubkového průzkumu rozhodnout. Další portál, ovšem dnes též novodobý je na jižní straně lodi.

Polygonální presbytář bez opěrných pilířů sklenula žebrová klenba. Jediný středověký okenní otvor se středovým prutem, zakončený lomeným obloukem, se zachoval na jižní straně. Presbytář se na loď napojuje lomeným vítězným obloukem. Sakristie, situovaná po východní straně presbytáře je novodobá, stejně jako hranolová věž při západním průčelí lodi.

Za povšimnutí stojí omítky v interiérech i exteriérech. Na nároží presbytáře, v místech pod opadlou omítkou, se objevuje předrýsování a tím zvýraznění světla šedými plochami imitující armované nároží.

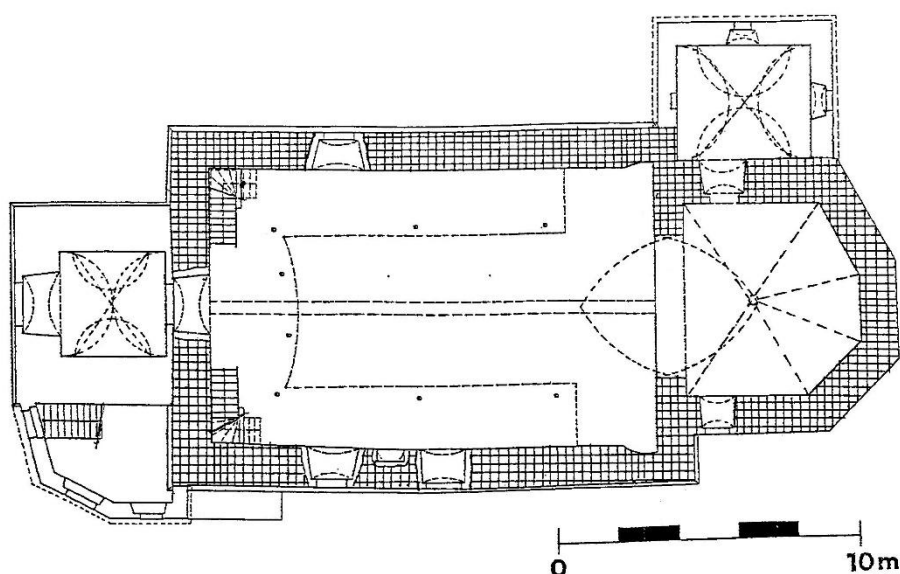

KUNRATICE - Všech Svatých (LB)

Poloha: Kostel leží na západní hraně údolí přítoku Smědé ve výšce 293 m n. m. Pod uvedenou hranou v ose jih - sever probíhá komunikace podél toku, kolem které je osídlení zformováno do údolní lánové vesnice. Kunratice, dříve nazývané Kunnersdorf, leží jen 3,5 km západně od Frýdlantu při jeho důležité spojnici se Žitavou.

Středověká architektura: Stavba se řadí mezi vesnické kostely s pravoúhlým presbytářem. Z nejstarší hmoty se zachovala loď na půdorysu obdélníka a pravoúhlý presbytář na východě.

Plochostropé jednolodí, blížíci se půdorysem čtverci (8,4 x 10,0 m) se šířkou zdiva 150 cm, osvětlují ve spodní úrovni čtyři okenní otvory, vyzděné z cihel, dva v jižním a dva v severním zdivu. Nově proražené okenní otvory se segmentovým záklenkem souvisejí s osvětlením prostoru pod dřevěnou emporou, která je přiložena po třech stranách lodě. V další, vyšší úrovni, prostupují dva okenní otvory jižním zdivem a dva severním. Rozevřené špalety vynášejí plné záklenky. Domníváme se, že ve stejných místech byly i původní okenní otvory, později rozšířené a upravené do současné podoby. Vstup dnes dovoluje dveřní otvor na západní straně lodi z podvěží. Zda se jedná o novodobý průraz nebo jen o zvětšení původního otvoru, nedovedeme bez hloubkového průzkumu rozhodnout. Středověký portál, vzhledem k porovnání s jinými objekty ve výběžku, by byl typičtější v severním nebo jižním zdivu lodě, kde se však po něm nezachovaly žádné stopy.

Plochostropý presbytář je postaven na půdorysu čtverce. Na loď je napojen plným vítězným obloukem, který byl rozšířen po stranách a nahradil tak patrně lomený oblouk. Nerovnost stěn je značná, ale těžko rozhodnout, zda byl presbytář zaklenut. Okenní otvory na jižní a severní straně jsou stejné jako v lodi. Pravděpodobně se jedná o původní a později ve světlé šířce zvětšované otvory. Sakristie, situovaná po východní straně presbytáře je novodobá. Stejně jako hranolová věž při západním průčelí lodi.

Za povšimnutí stojí omítky průčelí, čitelné především na jižní straně lodi. Na nároží, v místech pod opadlou omítkou, se objevuje na režném zdivu se zatíranou spárovou maltou hrubě strhávaná omítka. Při nárožích je dobře patrné předrýsování kletované omítky na plochách iluzivního armovaného nároží. Kletovaný povrch zvýrazňuje oproti hrubší tmavé základní ploše bílý pačok.

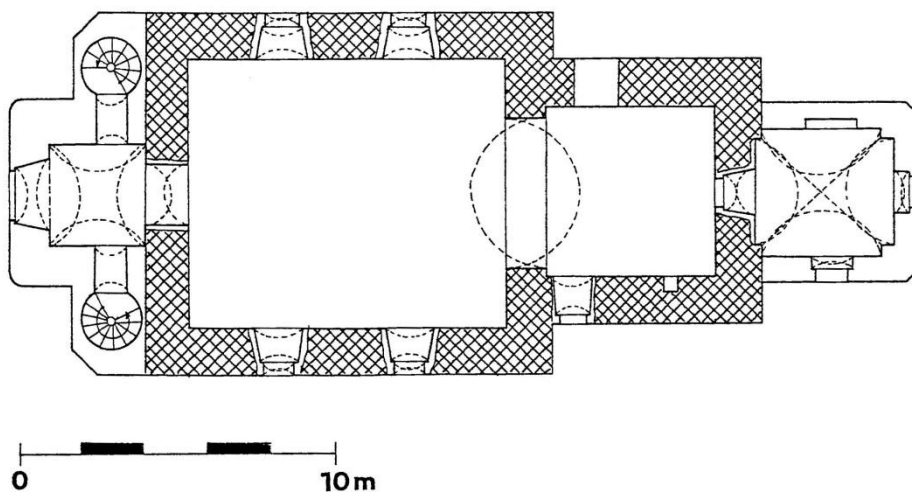

KUŘÍVODY - sv. Havlovi opatovi (CL)

Poloha: Město Kuřívody, situované nedaleko Mimoně, zaniká po roce 1947, kdy jeho kontinuální vývoj je přerušen vznikem vojenského prostoru Ralsko. Úplné devastaci armádou nepodlehla pouze tvrz, kostel a fara s několika málo domy z kdysi četné zástavby. O umístění kostela v historickém jádru města nás informuje indikační skica. Kostel se rozkládal v městském jádře (334 m n. m.), 80 m jižně od na koso položeného obdélného náměstí. V areálu byl obklopen hřbitovem společně se školou a farou.

Středověká architektura: Prostou jednolodní raně gotickou stavbu s presbytářem na půdorysu čtverce, orientovaném k východu, doplňuje na severní straně ke kněžišti přiložená barokní věž s mladším schodištěm vtěsnaným mezi ni a opěrák severovýchodního nároží. Ze stejné doby pochází i schodiště na tribunu, při jihozápadním konci jižní stěny lodě. Součástí stavby byla už neexistující oratoř při jižní zdi presbytáře a předsíň u severního portálu. Výškově celé stavbě dominuje věž, přesahují svojí střechou hřeben sedlové střechy lodě a presbytáře.

Středověká zdivo je lomové ze sbíraných hornin (čedič, křemene, pískovec) na hubenou hrubou maltu, při povrchu asi vlivem požáru červenou. Na průčelích se původně

spárová malta roztírala přes hlubší líce kamenů. V interiéru toto řešení nahrazovalo podhozemných středověkých omítek, zdobených výmalbami v několika vrstvách.

Průčelí presbytáře na severní straně zcela překrývá mladší zástavba. Rovněž na straně jižní došlo k přiložení mladšího objektu, dnes sice odbouraného, omítkami však dosud překrývajícího z větší části průčelí. Ani přístavbou nepostíženě východní průčelí neposkytuje řešení středověkého osvětlení presbytáře. Štít tvoří sice cihlová zeď, zdá se však, že jeho tvar vychází ještě ze středověkého řešení. Opěráky v nárožích náleží strukturou zdiva středověku, k jejich přiložení však došlo až po zbudování stavby.

Interiér presbytáře kryje klenba anuloidického typu s převýšenými diagonálními oblouky, ke kterým konkávně stoupají ve styku ještě otupené vrchotnice. Žebra klenby a jejich přípory jsou přisekané a štukované v baroku. Na severním zdivu odkryla sondáž gotický okenní otvor (Gabriel - Urban 1991). Oboustranně se rozevírající špalety pod lomeným záklenkem tvoří z vnější strany pečlivě upravené pískovcové kvádry, z interiéru je výklenek omítán. Do lodi se presbytář otevírá plným vítězným obloukem, upraveným do této podoby až v novověku.

Středověký rozsah lodi dokládá armování, dochované ve všech čtyřech nárožích. Naopak se s ohledem na mladší úpravy nedochovaly žádné středověké okenní otvory. Středověku náleží ze zjištěných otvorů pouze výklenek severního dveřního otvoru. Jeho ostění upravil některý z mladších zásahu do objektu. Zjištění podoby západního vstupu, patrného jak na průčelí tak i v plochostropém interiéru, brání cementové omítky.

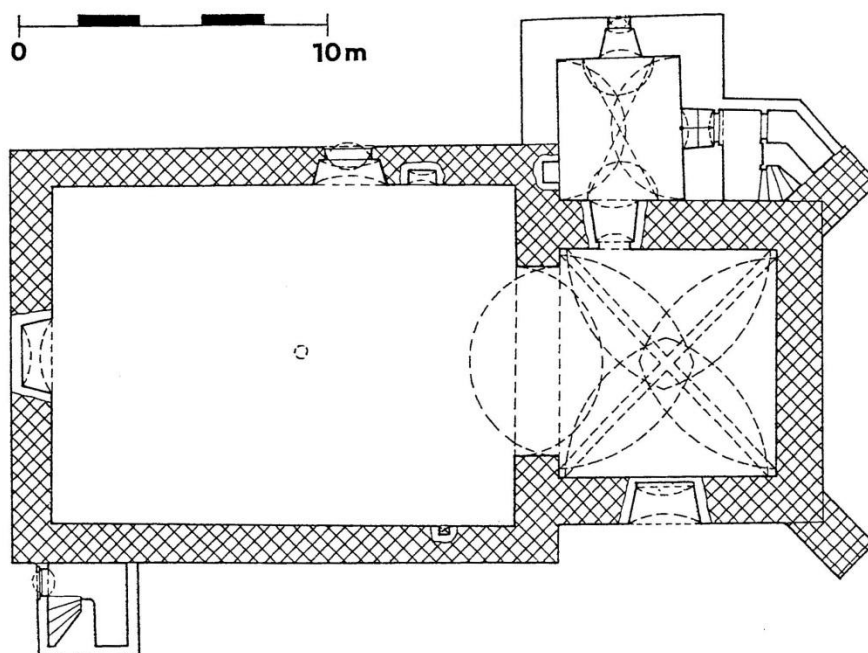

LOUNKY - sv. Mikuláš (LT)

Poloha: Nepravidelná ves leží na pravém břehu Labe nad soutokem s jedním ze dvou ramen potoka Obrtka. Pro stavbu kostela bylo lokátorem vybráno vyvýšené místo (150 m n. m.) ve středu návsi staršího založení. Předpokládám, že se jedná o starší lokaci, rozšířenou o lokaci novou, která dispozici vesnice dotvořila do dnešní podoby.

Středověká architektura: Na čtvercovou loď, datovanou podle portálu na severní straně a relikvů oken na straně jižní do konce 13. století, přisedá k východu polygonální presbytář s odstupňovanými opěrnými pilíři. Dispozici stavby doplňuje sakristie na severní straně presbytáře a předsíně na západní straně lodi.

Presbytář zaklenulo jedno pole křížové žebrové klenby a šest paprsků pětibokého závěru. Klínová žebra s vyžlabením vynášejí jehlancové konzoly nebo konzoly v podobě lidských hlaviček. Datování klade D. Líbal (2001, 244) do 70. let 14. století.

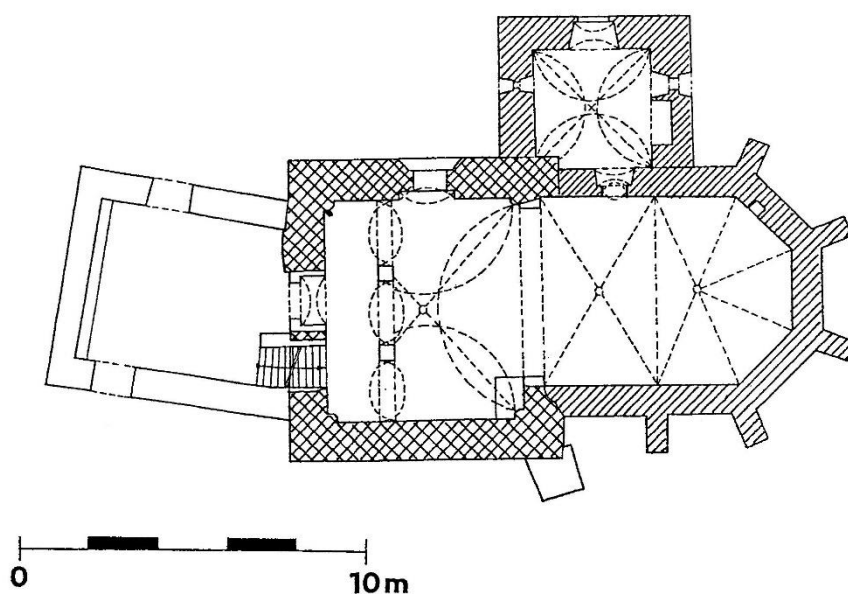

LUDVÍKOV POD SMRKEM - sv. Petr a Pavel (LB)

Poloha: Kostel stojí na hraně velmi mělkého údolí, navozujícího spíše dojem k severu ukloněné roviny (448 m n. m.). Stavba dominuje ve středu vesnice, rozložené po obou březích potoka Řasné, na jeho nevýrazných hranách. V německé jmenné nomenklatuře je uváděna pod jménem Lusdorf.

Středověká architektura: Stavba se řadí mezi jednolodní vesnické kostely s pravoúhlým presbytářem. Již předem musíme upozornit na zcela identické rozměry lodi, presbytáře a sakristie kostela v Ludvíkově asi 6 km vzdáleného kostela v Horní Řasnici. Pozoruhodná shoda v metrice kostelů nás staví před otázku stejného stavebníka či stavitele.

Z nejstarší hmoty kostela se zachovala dispozičně čtvercová loď, na její západní straně hranolová věž, na východě pravoúhlý presbytář a obdélná sakristie po jeho severní straně. Plochostropé jednolodí téměř čtvercového půdorysu (8,5 x 8,9 m), osvětlují ve spodní úrovni čtyři okenní otvory, vyzděné z cihel, dva v jižním a dva v severním zdivu. Nově proražené

okenní otvory se segmentovým záklenkem do interiéru a sdruženým oknem do průčelí souvisejí s osvětlením prostoru pod dřevěnou emporou, která je přiložena po třech stranách lodě. V další, vyšší úrovni, prostupují dva okenní otvory jižním zdivem a dva severním. Rozevřené špalety vynášejí plné záklenky. Domníváme se, že ve stejných místech byly i původní okenní otvory, později rozšířené a upravené do současné podoby. Dveřní otvor, osazený ve středu severní zdi lodi, je nejspíše taktéž novodobým na místě středověkého portálu otočeného k vesnici.

Presbytář, odsazený od lodi mírně stlačeným vítězným obloukem, který nahradil patrně oblouk lomený, je čtvercového půdorysu. Kněžiště zaklenula křížová klenba s lomenými široce rozevřenými čely. Předpokládáme, že kamenná žebra byla odstraněna v mladším období, stejně jako tomu je i v kostele v Krásném Lese a v Horní Řasnici. Okenní otvory na jižní a východní straně jsou stejné jako v lodi. Nejspíše se jedná o původní a později zvětšované okenní otvory. Představu o jejich podobě můžeme získat z nalezených okenních otvorů při sondáži v lodi kostela v Krásném Lese (Ebel - Gabriel 1992). Na severní straně se nenachází žádný okenní otvor. Sakristie, situovaná po severní straně presbytáře, má v současnosti plochý rovný strop. Po ohledání stěn byly zjištěny nerovnosti plochy a identifikovány stopy po lomené valené klenbě, orientované v ose kostela. Severní stěnou prostupuje menší okenní otvor, než v lodi s rozevřenými špaletami vynášejícími záklenek s plným obloukem. Patrně v těchto místech byl menší okenní otvor, stejný jako v sakristii kostela v Horní Řasnici. Prostor je přístupný novodobě upraveným portálem se segmentovými záklenky z presbytáře. Druhý vstup v severním zdivu je novodobým průrazem.

Hranolová věž při západním průčelí lodi je v přízemí omítaná a zaklenutá v ose kostela plnou valenou klenbou. Vchod na západní straně prorazili mnohem později. Přízemí tak bylo přístupné pouze z lodi. I vyšší patra věže kryje omítka, takže nelze rozhodnout, zda se její zdivo váže se zdivem lodi, nebo zda k sobě přisedají na spáru. Režné zdivo vidíme pouze u gotického štítu lodě, kde je zřejmé provázání a stejná struktura zdiva obou staveb. Na základě tohoto

zjištění považujeme věž za současnou se stavbou lodě. Dnešní vstup z věže do krovu dovoluje druhotný průraz středověkým štítem. Starý vstup dnes nalezneme pod podlahu současného krovu, kam se dostal po nadezdění výšky kostela o 1 m. Dnes z části zazděný vstup zakončoval plný oblouk záklenku. V souvislosti s nadezděním kostela došlo ke zmenšení úhlu gotických štítů. Nejlépe zachován zůstal štít na východní straně presbytáře se zazděným obdélným okenním otvorem v ose. Sešikmené špalety vynášejí překlad z plochého kamene. Stejně jako u Višňové se i zde dochovaly na šikmé koruně štítu otisky po laťování a šindelech. Místy jsou čitelné kulaté díry po dřevěném lešení v průměru od 7 do 15 cm. Štít mezi lodí a presbytářem byl téměř celý znovu postaven z cihel.

Ke středověkým pozůstatkům patří i reliktly špatně čitelných omítek na jihovýchodním nároží průčelí lodě. Pod současnou omítkou se zachovalo ve starší omítce vyrýsované a šedomodrým světlým pačokem zvýrazněné iluzivní armování ve tvaru obdélných kvádrů.

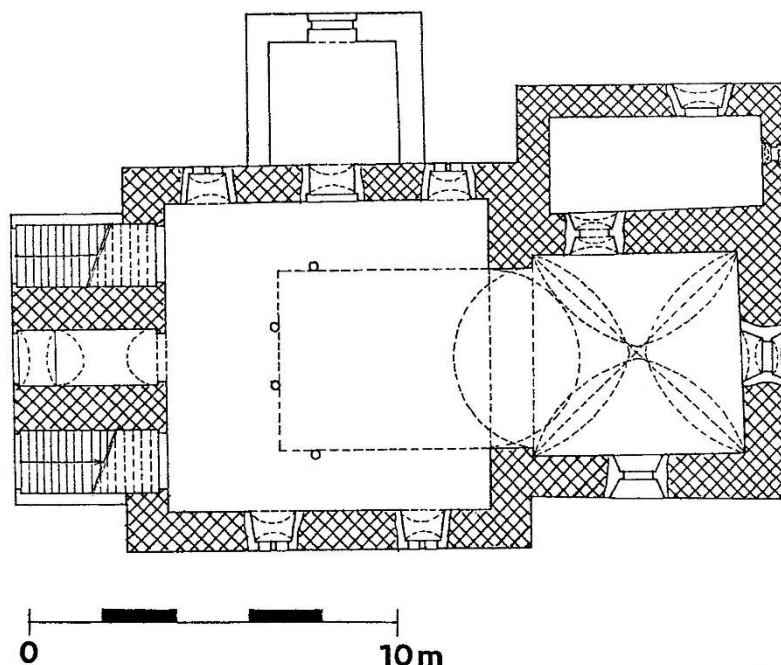

MALEŠOV - sv. Jiří (LT)

Poloha: Vesnice leží na nepatrné ostrožně náhorní plošiny nad údolím Úštěckého potoka. Plochu charakterizují pomístní jména "Na hoře" a "Na stráži". Kostel se nachází uprostřed téměř čtvercové návsi na vyvýšené poloze (200 m n. m.).

Středověká architektura: Polygonální presbytář bez opěrných pilířů se napojuje na obdélnou loď. Sakristie, přístupná portálem z lodi, zaujímá nezvyklou polohu na její severní straně. Hranolová věž zaujala polohu v ose západního průčelí. Předsíň je přiložena k jižnímu zdivu lodi.

Literatura uvádí za zbytek románské stavby hranolovou věž na západní straně kostela (UPČ 1978, 344). Bohužel při povrchovém průzkumu byly nalezeny jen v nepatrném množství druhotně v mladší středověké zdi užitě kvádríky. Obdélné okenní otvory věže lemují ostění, podobná typu tzv. karlštejského profilu. Loď na jižním průčelí dělí svislá spára, oddělující současně odlišnou strukturu zdiva. Podle tohoto zjištění soudím na starší západní část, ke které náleží i přízemí a patro věže. Někdy v 15. století byla stavba prodloužena k východu jedním polem žebrové klenby a zbudován nový presbytář. Stavba si do budoucna zaslouží větší pozornost.

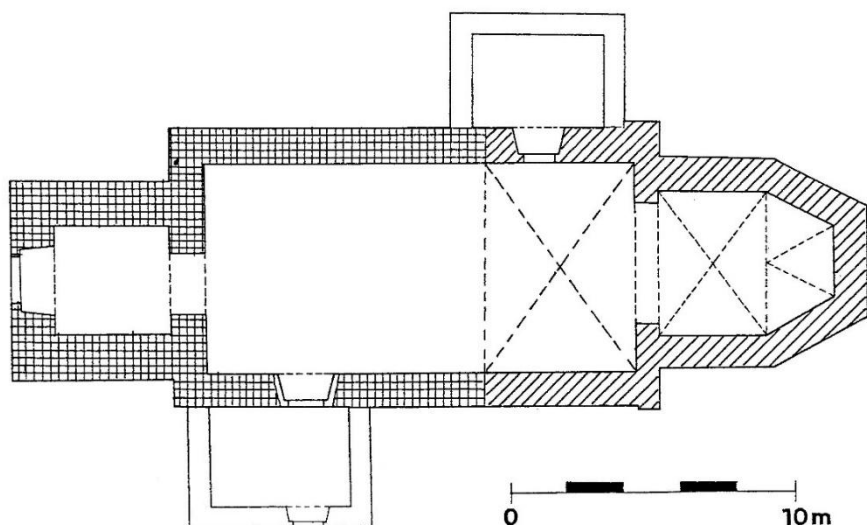

OKNA - Nanebevzetí Panny Marie (CL)

Poloha: Kostel stojí na východní straně návsi silniční návesovky (270 m n. m.). Prostor návsi nejpozději od poloviny minulého století zaplňovala vedle kostela a fary také další zástavba, zřizovaná nejspíše domkáři.

Středověká architektura: Ze středověké kostelní stavby se zachoval polygonální presbytář s lodí. Sakristie na severu presbytáře a hranolová věž s točitým schodištěm na její jižní straně jsou mladší.

Dosud dobře zachovaná mladší úprava průčelí středověkých konstrukcí kostela nedovoluje bez hloubkového průzkumu vyhodnotit bližší strukturu středověké architektury. Jedinou čitelnou středověkou strukturou zdiva se ukazuje pečlivě opracované pískovcové armování opěráků, odkryté opadlou omítkou.

Průčelí polygonálního presbytáře v nárožích člení pět odstupňovaných opěráků. Šestý opěrák na severním průčelí, po kterém zůstala jizva a nerovnosti v omítce, ustoupil budování barokní sakristie. Všemi osami mezi opěrky prostupují barokní okenní otvory, které pravděpodobně zrušily i starší okna gotická.

Presbytář kryjí dvě pole klenby. Meziklenební žebra oddělují obdélné pole křížové klenby od hvězdicového sklenutí závěru. Vítězný oblouk náleží v dnešní podobě až novodobé úpravě.

Jednolodní se pravděpodobně zachovalo v gotické podobě svojí hmotou. Všechny otvory jednoznačně náleží baroku, stejně jako zastropení lodě. Jak je upozorněno výše, nedovoluje struktura zdiva jednoznačné vymezení dispozice. Z tohoto důvodu předkládáme hodnocení dispozice lodi pouze hypoteticky.

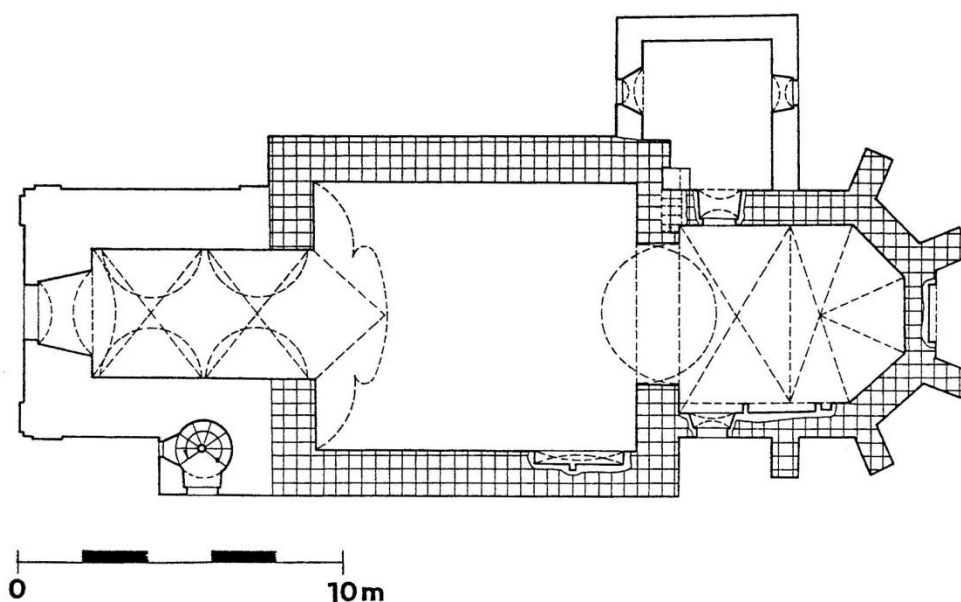

STVOLÍNKY - Všech svatých (CL)

Poloha: Kostel leží v inundaci Bobřího potoka (270 m n. m.), na jeho levobřeží. Od 14. století doložená tvrz, jejíž hmotu pojal mladší zámek, stála sice na stejném břehu, ale ve vyšší poloze. Jak se zdá podle urbanistického rozvržení vesnice, situoval zakladatel obě stavby, na opačný břeh než nejstarší sídliště. Nelze vyloučit, že reagují až na pravděpodobně pozdější vyměření sídliště z doby kolonizace 13. století. Tuto hypotézu však může ověřit pouze archeologický výzkum, který dosud stavební aktivita neumožnila.

Středověká architektura: Ze středověkého kostela se dochovalo v současné architektuře pouze jednolodí. K lodi přiložila od severu goticko - renesanční stavební fáze hranolovou věž. Novověk přehodnotil presbytář kostela a přiložil na východ od věže sakristii a na západ od věže kapli sv. Anny.

Strukturu středověkého zdiva kryje kvalitní utahovaná a později pekovaná omítka, uplatňující se pouze v místech opadu novověkého omítnutí. To překrývá i zadržky

středověkých otvorů, vyplněné smíšeným zdivem stejně, jako ostatní mladší zásahy. Starší omítka zachycuje i zdůraznění severozápadního a jihozápadního nároží předrýsováním v omítce. Zdá se, že podobné stopy se objevují i na nárožích věže. Dochované středověké architektonické prvky líčila gotika červenou barvou.

Gotický původ lodi jednoznačně dokládají dva funkční dveřní otvory, jeden reliktní narušený novověkým oknem a zazděné okenní otvory s lomenými oblouky. První dveřní otvor zpřístupňuje přízemí věže z prostoru lodi. Druhý dveřní otvor prostupuje západní částí severního zdiva lodi. Plný oblouk portálu, okosený s téměř nečitelným náběžním štítkem, se dnes otevírá do kaple sv. Anny, původně se však jeho červené zvýraznění uplatňovalo na severním průčelí. Na protilehlé straně, na jižním průčelí, odkryl opad omítky reliktní pravé strany dveřního otvoru. Jeho oblouk a rozsah nedovoluje torzo stanovit. Okenní otvory vykazují dvě stavební fáze. Starší se projevuje ostře lomeným obloukem v pravé ose západního průčelí. Na levé okenní ose téhož průčelí se projevuje první z mladších okenních otvorů. Druhý z nich odkryla opadlá omítka na jižním průčelí.

Lod', dispozičně dnes členěná vloženými tribunami podél severní, západní a jižní stěny, se zachovala svou středověkou konstrukcí asi nepravidelně až pod mladší korunní římsu. V západní stěně se projevuje do výklenku zazděním upravený starší okenní otvor. O původu východní stěny se pouze domníváme, že její nároží náleží do období gotiky. Vítězný oblouk je evidentně mladší.

Hranolovou věž dělí kordonové římsy do čtyř podlaží. První dvě otevírají nevelké obdélné okenní otvory, třetím podlažím prostupují zvuková okna, na severní a západní straně mírně zalomená. Nejvyšší podlaží vzniklo přestavbou staršího řešení věže někdy v novověku.

Přízemí věže zaklenula plná valená klenba s vrcholnicí k ose kostela. Dnes ji prostupuje nový průraz, související nejspíše s otevřením vstupu od východu. Původní vstup spojoval přízemí věže dveřním otvorem s lodí, ve které se pohledově uplatňuje jeho ostění. Jednoduchý

portál s architrávem člení široké okosení s odsazenými miskovitě projmutými náběžními štítky. Do věže se otevíral výklenkem s rozevírajícími se špaletami. Jeho podoba naznačuje, že byl druhotně prolámán zdívev lodi. Teprve později uzavřel výklenek portál, osazený sice blíže k ústí výklenku do věže, svou pohledovou stranou však otočený do lodi. Druhotně osazený portál s plným obloukem lemuje okosení s nečitelnými náběžními štítky.

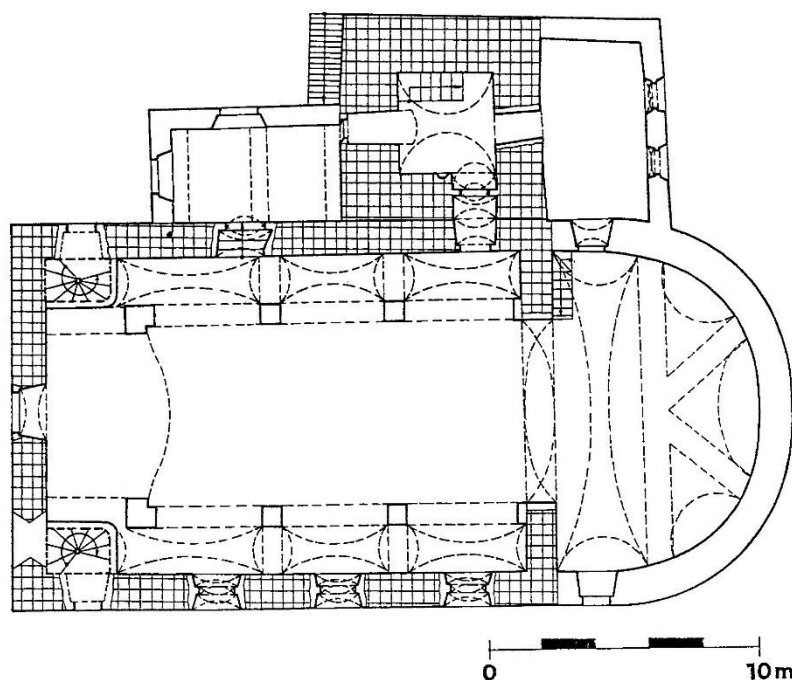

STVOLÍNKY - sv. Justin (CL)

Poloha: Kostel je vysazen na hřbitově, při jižním okraji intravilánu (284 m n. m.). Při budování kostela nelze vyloučit využití polohy staršího kostela, který by tak ležel nad starší vesnicí na pravobřeží Bobřího potoka.

Středověká architektura: Orientovaná jednolodní stavba s polygonálním presbytářem doznala výraznější změny především při přebudování lodi.

Středověké zdivo vzniklo smíšením pískovce, sbíraného čediče a opuky na hrubou hnědošedou maltu s kusovým vápnem. V interiéru jej kryje hubená hrubá okrová omítka s pilinami a větvičkami, na povrchu stékavá nebo jen hrubě stržená lžící. Pravděpodobně se

jedná o podhoz dvouvrstvé omítky, jejíž druhá vrstva je jemná bílá vápenná malta, na zvlněném povrchu utahovaná. Do vlhké hmoty byl vyryt později pekováním porušený letopočet 1575 (Gabriel - Ebel 1994, 17 - 18).

Polygonální presbytář s opěráky osvětlovaly okenní otvory, z nichž průzkum dovoluje rekonstruovat pouze dva, první na zadním průčelí presbytáře, druhý vlevo na sousední ploše mezi opěráky. O jejich podobě víme pouze, že nad rozevírajícími se špaletami stoupal lomený oblouk.

Starší okenní otvory se projevovaly i v interiéru, kde sondáž ukázala také tvar klenebních čel, sbíhajících se k jednoduchým polygonálním příporám. Průzkum také zjistil, že klenby neutilovaly přízední žebra. Tvar žeber se však zjistit nepodařilo. Klenební systém presbytáře rekonstruujeme jako dvě pole, přední s křížovou lomenou klenbou, zadní hvědicové.

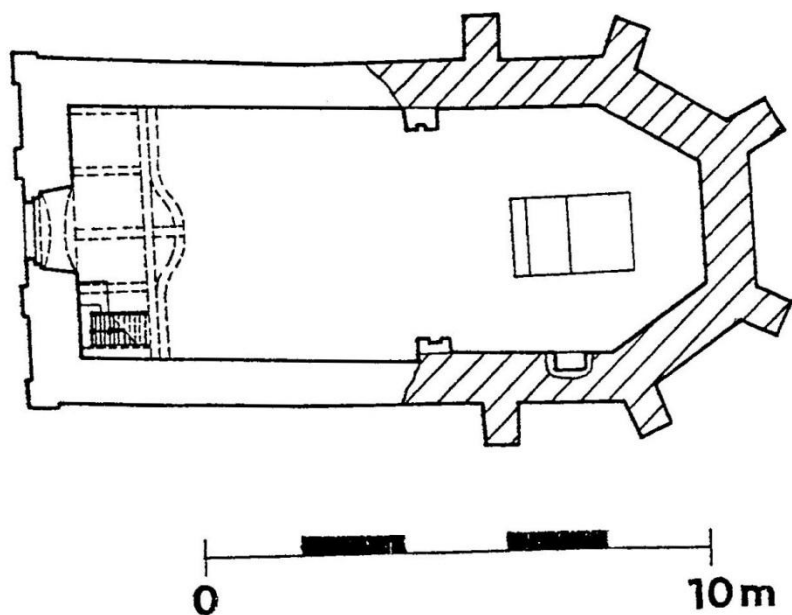

VES - sv. Vavřinec (LB)

Poloha: Ves leží v severozápadním cípu Frýdlantského výběžku při řece Smědě, v těsné blízkosti hranice s Polskou republikou. Vzdálenost do Zawidova je pouhé 3 km na rozdíl od

Frýdlantu, který je vzdálen 11 km. Jako poloha pro osídlení byla vybrána inundace řeky Smědá pod táhlým hřebenem vrchu Doupňák. Kostel byl postaven na nejvyšším bodě svahové kupy (238 m n. m.), nad vesnicí, kterou dnešní rozvržení nedovoluje bezpečně zařadit do některého ze středověkých vesnických typů.

Středověká architektura: Stavba je typickou ukázkou vesnického kostela. Ze středověkého orientovaného kostela pochází pravoúhlý presbytář a čtvercová loď. Sakristie a přístavba předsíně na severní straně jsou novověké.

Loď na půdorysu čtverce o straně 10,5 m prodělala dvě základní stavební fáze, čitelné především pod současnou podlahou krovu. Z první z nich se dochovaly stopy po plochostropé lodi, osvětlované čtyřmi okenními otvory, dvěma na jižní straně a dalšími dvěma na straně severní. Jejich podobu dovozujeme z okenních otvorů, nalezených v kostele sv. Heleny v Krásném Lese (Ebel - Gabriel 1992). Široce rozevřené špalety vynášejí plné záklenky, klesající po vrcholnici k plnému oblouku. Záklenek i špalety mají nerovný zvlňžený povrch. Domníváme se, že se jedná o původní okenní otvory, rozšířené ve světlé šířce do současné podoby. Ze středověku se dochoval lomený bohatě profilovaný portál lineárního cítění. Před výrazné okosení čtyř pískovcových článků předstupují asi ze tří čtvrtin dva prosté válcové pruty. Vybíhají bez patek, přímo ze šikmé plochy trnože, a lineárně stoupají podél okrajů kosé plochy vzhůru, k zalomení portálu, doprovázeny ve středu polosloupem hruškového profilu, můžeme-li tak ovšem nazvat prut s vystupující páskou. Všechny tři předstupující pruty dosahují svými vrcholy stejné vzdálenosti od kosé plochy, do které se mezi nimi zahlubují dva stejně hluboké výžlabky. Portál, zdá se, náleží svým výrazem nastupujícímu lineárnímu slohu, začínajícímu v Čechách někdy v poslední čtvrtině 13. století v poněkud jiné podobě (Mencl 1960, 120). Zůstává tak otázkou, zda odlišnosti odrážejí starší časový horizont, jiný region nebo hrubší sociální rovinu. Portál se otevírá do výklenku s téměř přímými špaletami a segmentovým záklenkem v interiéru. Ve druhé stavební fázi byl prostor zaklenut na středovou podporu čtyřmi

poly síťové klenby. Osmiboký pilíř vynáší dvakrát vyžlabená klínová žebra, zabíhající přímo do svislých konstrukcí. Zdá se, že profilace svojí robusností odráží spíše sociální prostředí stavby, vrozené E. Pochem a kol. (1982, 217) podle malovaného letopočtu 1519, nalezeného na severní straně lodě ve výši klenebního náběhu, do počátku 16. století.

Presbytář, odsazený od lodi lomeným vítězným obloukem, je čtvercového půdorysu. Kněžiště zaklenula křížová klenba s lomenými široce rozevřenými čely. Prostě vyžlabená kamenná žebra se v křížení sbíhají v nezdobeném svorníku. Odlišnou profilaci má řebro vybíhající z jihovýchodního koutu presbytáře. Subtilnější dojem vyvolává výrazné vyžlabení v okosení žebra, datovaného V. Menclm (1951/52, 273) do posledního dvacetiletí 13. století. Do stejné doby klade i prostá klínová žebra, jen málo protažená svými profily do obdélníku. Různé uplatnění žeber v jedné klenbě si ovšem nedovedeme vysvětlit. Žebra dnes vybíhají pozvolna ze stěn, zdá se však, že dosedala na konzoly, později odsekané. Okenní otvory na jižní a východní straně jsou stejné jako v lodi. Na severní straně se žádné okenní otvory nenacházejí. Dalším architektonickým detailem je kamenný sanktuář osazený ve východním zdivu presbytáře. Na kamenné, široce okosené ostění nasedá vimperk s kraby a vnitřní plochou, kterou členění lípaná kružba ve tvaru jeptišky. Vrchol vimperku je zjevně odlomen.

Štíty se dochovaly beze změny. Prostory krovů zpřístupňuje jednoduchý dveřní otvor s přímými špaletami a nekrouženým lomeným záklenkem. Okenní otvory jsou jednoduché úzké s rozevřenými špaletami a segmentovým záklenkem.

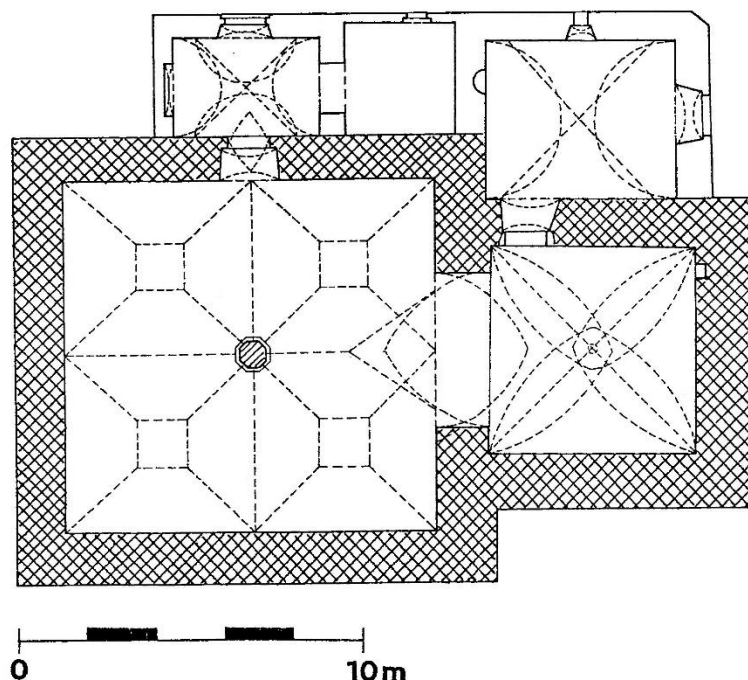

VETLÁ - sv. Jakub Větší (LT)

Poloha: Uprostřed rozlehlé téměř čtvercové návsi na vyvýšené poloze stojí kostel (180 m n. m.).

Středověká architektura: Na místě dnešního kostela stával od konce 12. století románský kostel. Z jeho reliktnů se dochovala věž na západním průčelí a jižní zdivo lodě. Opukové kvádříky s pečlivě podřezávanými spárami jsou dobře čitelné pod opadlou omítkou.

Protáhlý presbytář, zaklenutý dvojicí obdélných křížových polí a pětibokým paprscitým závěrem, se vítězným obloukem otevírá do čtvercového dvoulodí. Klínová jednou vyžlabená žebra klenby kněžiště dosedají na jehlancové konzoly. Stejná žebra nesou i zaklenutí předsíně, situované při jižním průčelí lodi. Portál do předsíně, z předsíně do lodi, stejně jako z presbytáře do sakristie jsou lemovány středověkými portály. Vítězný oblouk je bohatě profilovaný

výžlabky, oblouny a hruškovcem. Prostor lodi je u vítězného oblouku sklenut obkročnou klenbou na jeden středový pilíř a dvěma poli křížových kleneb v západních polích.

Podobný kostel ve své hmotě a dispozici nacházíme též ve městečku Hošťce.

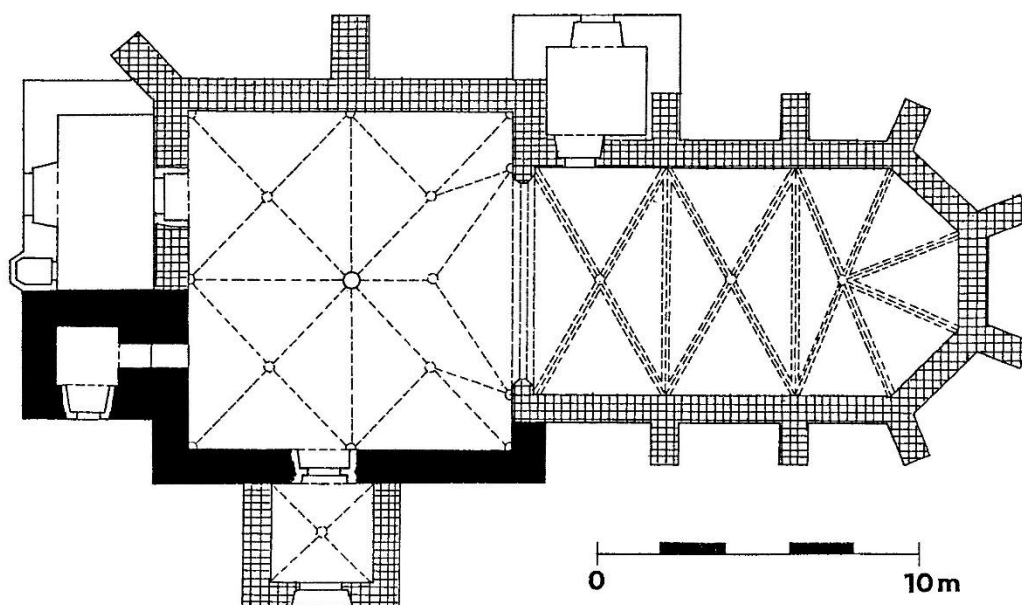

VĚTROV U FRÝDLANTU - Sv. Maří Magdalena (LB)

Poloha: Kostel (303 m n. m.) stojí v severní okrajové části vesnice Větrov, dříve nazývané Ringenhain, v těsné blízkosti města Frýdlant. Stavba zaujímá polohu na jihozápadním břehu řeky Smědá. Literatura (Baštová 1978, Líbal 2001, 92) do těchto míst lokalizuje starší osídlení z počátku 13. století, které předcházelo pozdějšímu vysazení města. Nejasnost celé situace umocňuje i poloha kostela k Větrovu, k sousednímu Frýdlantu a k jeho katastrální hranici, jak jí zachytila indikační skica stabilního katastru z roku 1843.

Středověká architektura: Jednolodní orientovaná stavba se skládá z dispozičně čtvercové lodi a presbytáře s pětibokým závěrem bez opěráků. K novodobým přístavbám patří sakristie na severní straně kněžiště a předsíní, přistavěná na západní straně k průčelí.

Lod' čtvercového půdorysu o šířce zdiva 110 cm osvětlují dva okenní otvory na severní a dva na jižní straně. Nelze vyloučit, že nenahradily starší okenní otvory. Posouzení ztěžuje kompaktní vrstva novodobé omítky, která však nepřekrývá nerovnosti stěn, mírně se sbíhajících do výšky asi 4 m. I přesto považujeme loď za nejstarší dochovanou část kostela. Prostor se na východní straně otevírá mírně lomeným vítězným obloukem do presbytáře.

Kněžiště klenebně dělí dvě travé, přední příčně obdélné s křížovou klenbou a zadní, navazující pětibokým závěrem. Žebra z dvoubarevných cihlových tvarovek mají protáhlý klínový profil. V křížení se sbíhají v kruhových svornících. Zadní z nich zdobí erb Bibersteinů. Okenní otvory jsou upravené do segmentových záklenků s rozevřenými špaletami, snad na místě starších otvorů. Na levé straně presbytáře byla odkryta gotická malba s námětem Zvěstování, datovaná do let 1360 - 1370 (Baštová 1978).

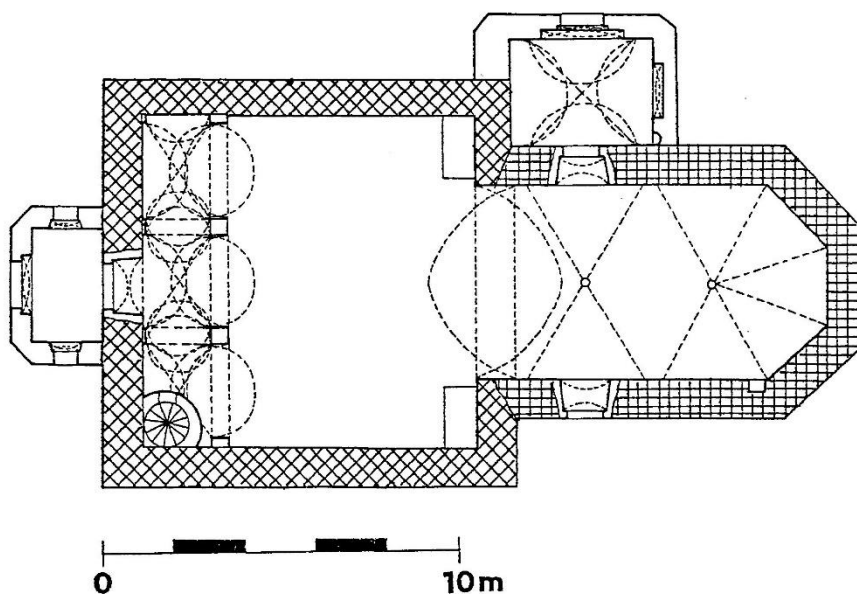

VIŠŇOVÁ - sv. Duch (LB)

Poloha: Kostel stojí na konci ostrožny v ose východ - západ, 237 m n. m. Hranice indikační skiccy stabilního katastru z roku 1843 již prostor kostela nezachycuje. Dnes vesnici dříve nazývanou Weigsdorf, dělí českopolská hranice. Posun hranic asi nebyl ve Višňové nikterak ojedinělý a vyvolával trvalé spory, které zakončilo v 60. letech 20. století anektování území k Československému státu (Novosadová 2001, 1).

Středověká architektura: Nejstarší dochovanou částí je pravoúhlý presbytář, hranolová věž při jeho severní straně a východní strana lodě včetně štítu.

Presbytář na půdorysu hloubkového obdélníku zaklenuly dvě příčně orientovaná pole křížové klenby o stejných rozměrech. Masivní klínová žebra s vyžlabením po stranách vybíhaly z žulových kružbových konzol, ze kterých se zcela dochovala pouze jedna. Její hrubé opracování přičítáme užitému materiálu. Žulová žebra se kříží ve svornících s rozetami. Tři okenní otvory v horní úrovni jižní severní a východní strany asi nahradily otvory středověké. Spodní úroveň prostupují dva novodobé průrazy oken, jejichž otevření si vyžádala dřevěná empora se třemi rameny po severní, jižní a východní straně presbytáře. Na netypickém místě je nově proražený vstup ve východním zdivu presbytáře. Do lodě se kněžiště otevírá lomeným vítězným obloukem. Současná sakristie, přiložená k jižní straně presbytáře, do své hmoty pojala patrně opěrák kněžiště.

Šířka současné plochostropé lodě přesahuje středověké rozměry, které určuje zachovaný východní štít. Do krovu nad loď se obrací čtveřicí hlubokých slepých arkád. Třetí zleva byla druhotně proražena při budování nové širší a vyšší lodě a posloužila tak jako průchod do krovu presbytáře. V té době musel být zadržán původní dveřní otvor s plným záklenkem situovaný níže. Šikmá koruna štítu nese otisky latí a šindelů. Částečně se zachoval i štít presbytáře na východní straně. Jeho relikty nalezneme při severovýchodní straně. Čitelný je strmější sklon střechy s pozdějším nadezděním koruny zdiva.

Věž byla založena na čtvercovém půdorysu (6,3 x 6,3 m) s tloušťkou zdiva 150 cm. Předpokládáme, že hmota východní zdi věže obezdila opěrák presbytáře a relativně tak datuje věž jako mladší. V dalších patrech byla věž nasazena na východní štít lodi. Prostor přízemí věže zaklenula plná valená klenba, orientovaná kolmo k ose presbytáře. Další patrování řeší dřevěné konstrukce. Středověký vstup do patra neznáme, dnes sem stoupá komunikace průrazem v klenbě. Zcela jasné není ani osazení pískovcového portálu, zpřístupňujícího kdysi presbytář. Pohledově se uplatňuje z podvěží. Jeho profilaci částečně překrývá cihlová zadržka. Z ní vystupuje okosené nároží se zapuštěným výžlabkem. Jeho výrazně zaoblené hrany nás staví před otázkou, zda se nejedná o záměr kameníka, nebo zda jde o poškození oživáním. Okosení lomeného oblouku lemují ostrá drážka. Podoba soklu portálu zůstává ukryta pod zadržkou. Vztah portálu k věži a presbytáři není zcela zřejmý. Zdá se, že vznikl spíše současně se stavbou presbytáře.

Hmotu věže v přízemí podpírají dva diagonálně položené opěráky, provázané se severní stěnou věže, zatímco jižní a západní stranu staticky zajistil presbytář a loď. Severním průčelím věže prostupuje mezi opěráky vstup do podvěží. Otvor s přímými dispozičně nečleněnými špaletami dělí rozdílné záklenky. Přední třetinu sklenul plný oblouk, nasazený dvakrát výše, než oblouk zadní. Jeho lomený tvar, dnes mírně zaoblený omítkou, zaklenul zbylé dvě třetiny zdiva. Opadlá omítka ukazuje, že zdivo zadních dvou třetin, včetně záklenku, je z bílých pískovcových kvádrů. Pečlivě opracované kvádry s minimální ložnou spárou jsou provázány i do přední třetiny výklenku. Druhotně byl kámen přetažen asi třemi vrstvami kompaktního štuku. Vstup zužuje cihlová vyzdržka, které vznikla až po odstranění starších dveří. Průzkum však naznačuje, že i tyto starší dveře byly osazeny později. Usuzujeme tak jednak z absence západky dveří, z hrubě vložených závěsů a konečně i z druhotně vysekaných kapes pro závoru v západní a východní stěně interiéru. Vzhledem k tomu, že průzkum nezjistil žádné původní

stopy uzavření vstupního otvoru, zůstává jeho fungování otázkou. Ojedinělost tohoto řešení vstupu nás staví před řadu otázek, které řeší L. Kracíková (2002).

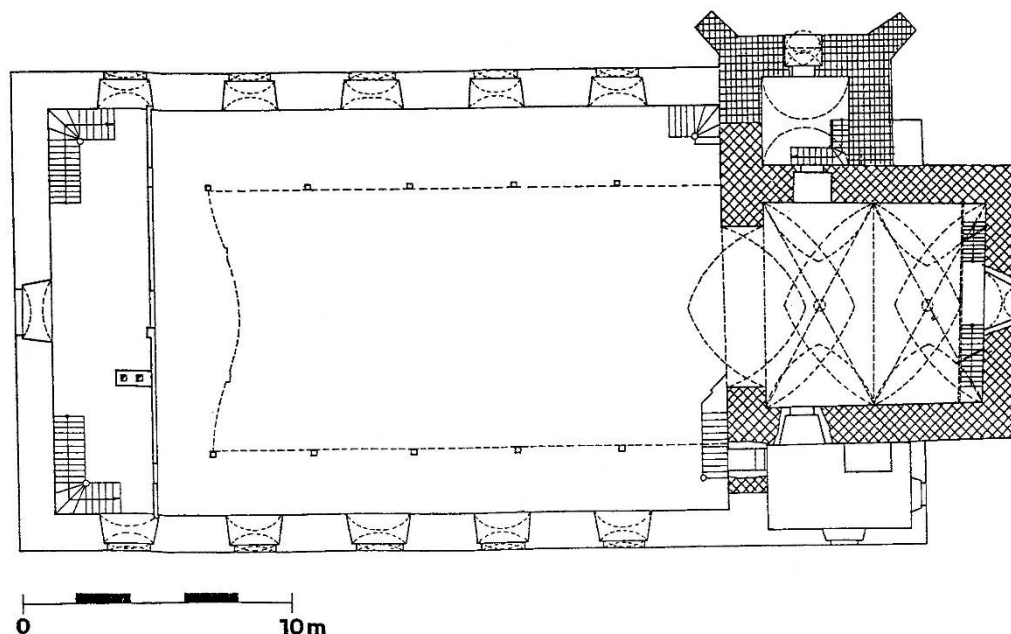

ZÁKUPY - sv. Fabiána a Šebestiána (CL)

Poloha: Kostel (217 m n. m.) stojí při komunikaci přicházející od jihu do náměstí, a pokračující směrem k severu. Ta představuje hlavní osu složitého sídlištního vývoje, do kterého se vepsal hrad Zákupy asi se stejnojmennou vesnicí a kostelem při hradě. Původní středověký kostel stál u dnešního zámku na terase francouzské zahrady, kde jeho existenci naznačují doklady pohřbívání a i nedávno provedený archeologický výzkum, který existenci kostela s pravoúhlým presbytářem potvrdil. V rámci dalšího vývoje vzniká město, jmenované původně Richinstat, tedy Reichstadt, situované nejspíše kolem dnešního náměstí. Kostel byl na své současné místo přesunut teprve později. S tímto přesunem snad souviselo, že Beneš z Vartenberka 28. ledna 1458 obnovil nadání fary a kostela "v městečku a pod hradem Zákupy" (Hantschel 1911, 1104).

Středověká architektura: Z nejstaršího období pochází loď s presbytářem a věží v severovýchodním nároží. Ostatní přístavby jsou mladší.

Objekt prošel v minulosti razantními úpravami a jeho středověká podoba je v současnosti značně nečitelná. Z tohoto důvodu nelze určit použitý stavební materiál ani rozlišit historické konstrukce. Více informací by nepochybně poskytl prostor pod krovem, který však byl v době průzkumu nepřístupný.

Presbytář sklenulo jedno pole křížové klenby, do které vstupuje hvědicová klenba závěru. Síňové trojlodí dělí pilíře, vynášející hloubkově řazené meziklenební pasy, příčně s neoddělenými travé křížové klenby. Presbytář se do střední lodě otevírá v plné šíři, bez vítězného oblouku. Hranolová věž je vtažena do lodě v jejím severozápadním koutu. Ke zbylé části západní stěny trojlodí přisedá kruchta.

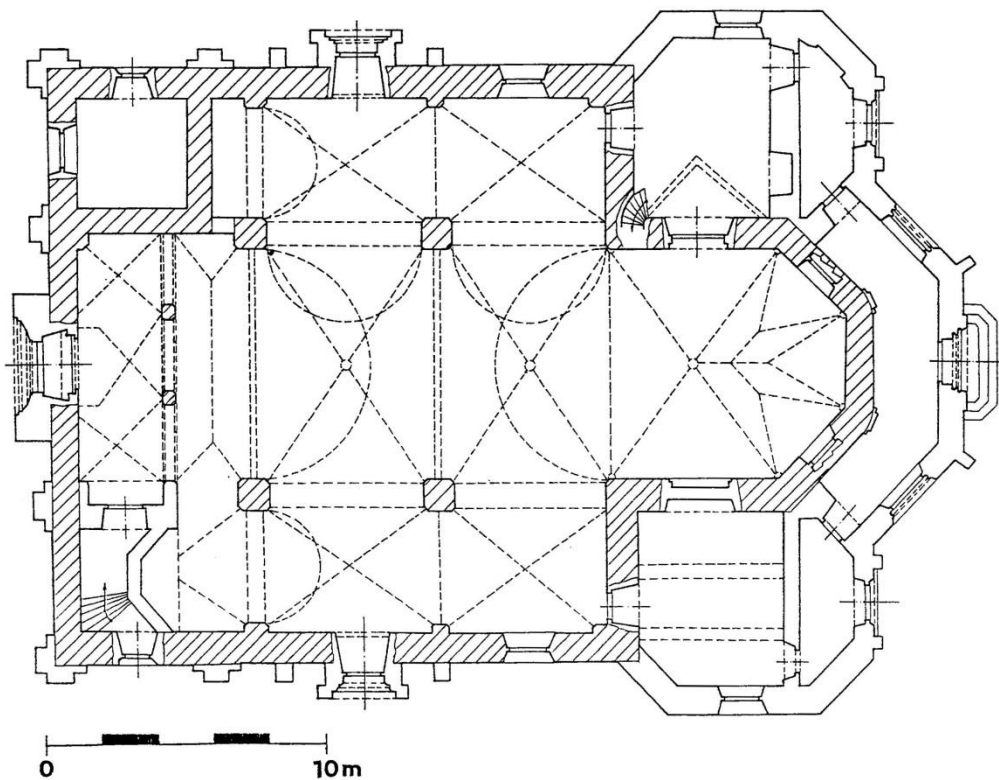

ŽANDOV - Sv. Bartoloměj (CL)

Poloha: Kostel stojí spolu s reliktem staré tvrze na vyvýšeném místě (256 m n. m.) v blízkosti staré komunikace. Kolem ní předpokládáme vyměření nejstarší lánové vesnice, teprve někdy později rozšířené na město kolem nově vysazeného čtvercového náměstí. Kostel si pravděpodobně podržel svoji polohu severně od náměstí a představoval pro neopevněné městiště jeden bod obrany.

Středověká architektura: Relikty středověké architektury nepochybně obsahuje loď. Jednoznačně středověká je do výšky prvního patra také věž. Presbytář, sakristie a přístavek točitého a dnes nefunkčního točitého schodiště na jižní straně věže náleží novověku.

Zdivo vzniklé ve středověku registrujeme v rezné podobě především od prvního podlaží interiéru věže. Jedná se o lámaný pískovec, balvanitý čedič a ojediněle i čedič deskovité odlučnosti. Ten sloužil především na klenby, případně na šíbrování. Zdivo spojuje hrubá malta s kusovým vápnem. Na rezném zdivu je patrné roztírání spárové malty po lících kamenů. Starší omítky jsou utahované po zvlněné povrchu zdiva.

Dnešní obdélnou plochostropou loď řadíme mezi relikty středověké architektury pouze podle v sondách zjištěné struktury zdiva. Sondáž však neodkryla žádné otvory ani jiné středověké stavební konstrukce. Nad západní stranu lodi vystupuje věž čtvercového půdorysu, založená východní stěnou na západní zdivo lodi. Průčelí věže dnes kryjí nové omítky, zjednodušující její gotickou stavební podobu. Tu dokládá pouze pískovcové ostění klíčové střílny, vložené do vnější líce severního průčelí prvního patra. Stejně řešená asi byly pravděpodobně i ostatní okenní otvory prvního patra. Druhé patro a přízemí se otevírá prostými štěrbinovými okny.

Přízemí věže sklenula převýšená valená klenba. Přístup z loď sem zajišťuje neprofilovaný portál s plným obloukem. Za ním se rozevírají do přízemí věže špalety, uzavřené později vloženým okoseným portálem se zalomeným obloukem. K okosení přisedají nad

soklem pyramidální útvary, náležející až počátku 15. století. Pravděpodobně mladší portál do lodi nevyklučuje možnost, že se jedná o přenesení staršího portálu do vnitřní líce věže a osazení portálem novým. Tmavý prostor přízemí osvětlovalo pouze jedno drobné okno v jižní stěně, které bylo upraveno v období baroka při stavbě točitého schodiště. První patro věže zpřístupňoval samostatný dnes zazděný vstup s pískovcovým portálem na vnější straně, obracející se, stejně jako v přízemí, směrem do lodi. Jeho pomocí se stoupalo po rubu klenby vzhůru do patra. Osvětlení dovolovaly tři okenní otvory s rozevírajícími se špaletami výklenků, klenutých segmenty. První patro oddělovala od druhého pouze trámová konstrukce, nesoucí v minulosti asi dřevěné přeložení, sloužící jako strop prvního, tak i jako podlaha druhého patra. Komunikaci nejspíše umožňovalo dřevěné schodiště. Druhé patro osvětlují stejné okenní výklenky.

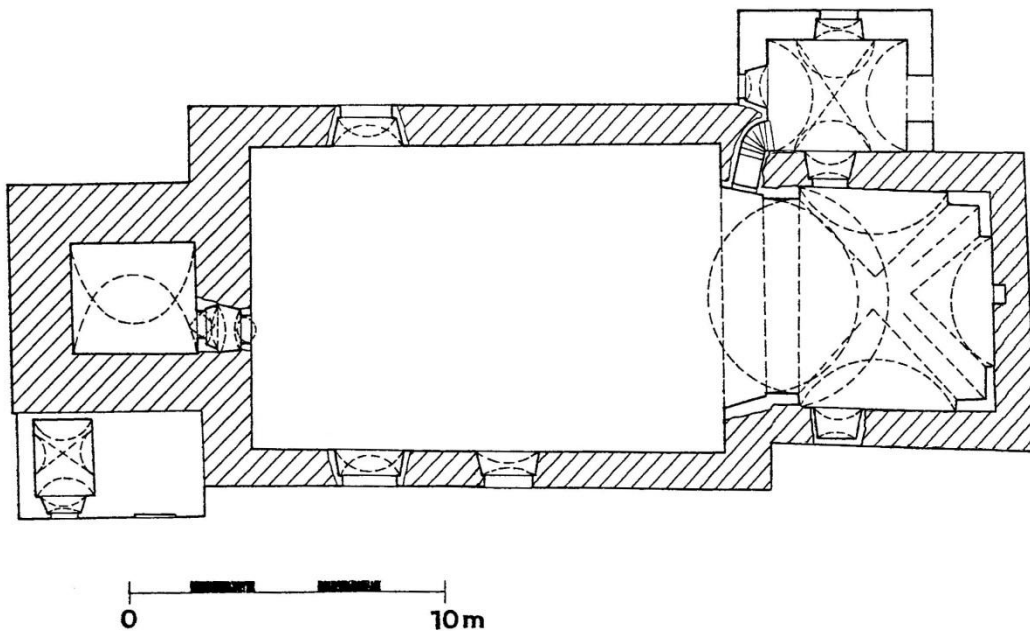

3.2 Analýza

Cílem analýzy je stanovení strukturujících entit a kvalit. Na tomto místě se věnuji především entitám, které budou při syntéze kostelů užity. Kvality nepovažuji za uzavřené. Vycházejí z mého poznání, jak jsem je nabyla při studiu kostelů v terénu. Předpokládám, že se budou měnit a doplňovat v průběhu studia dalších staveb.

U entit se jedná o jedno těleso, které dále rozkládám na body, případně na body elementární. Má za cíl upřesnit dataci a postavení stavby ve struktuře kostelů, případně interpretovat jeho postavení ve společnosti.

S ohledem na míru archeologizace starších staveb zjednodušuji analýzu pouze na rozbor dispozice kostelů, a to pouze jejich jader, která obsahují dvě nezbytné části objektu, opakující se u všech kostelních staveb a přímo se vážících k jejich funkci. Vedle nich bývají některé kostely vybaveny částmi, které stavbu doplňují. Do jádra řadíme presbytář, prostor vymezený pro pohyb kněze při obřadu, a loď, prostor určený pro přítomné věřící. Presbytář je u středověkých staveb vždy přisazen k lodi od východu, kostel je tedy orientovaný. Běžné odsazení presbytáře od lodi ojediněle střídá napojení stejně širokých částí.

U dispozic presbytáře zjišťujeme 3 kvality. Velmi častý je pravoúhlý presbytář, vymežující čtvercovou nebo téměř čtvercovou plochu. Jen ojediněle se objeví odchylky v metrice presbytáře a to jak s delší stranou k lodi tak i s kratší stranou k lodi.

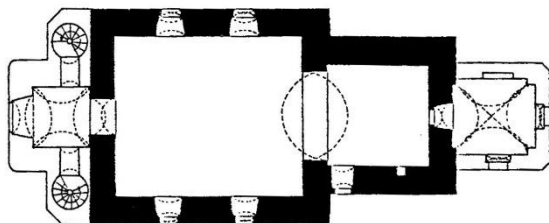

Kunratice

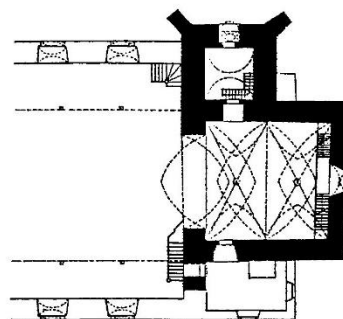

Višňová

Rovněž polygonální presbytáře se ve středověké architektuře kostelů objevují velmi často. Vedle běžnějších trojbokých závěrů se ojediněle setkáme i se závěrem dvojbokým.

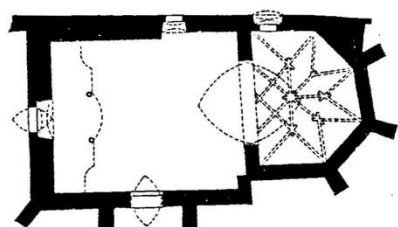

Česká Lípa

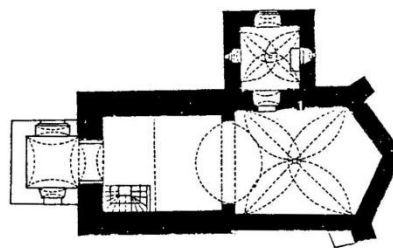

Černěves

Poslední dispozici presbytáře tvoří apside, půlkruhové kněžiště, mající mimo naši oblast i podobné půdorysy podkovovité (Merhautová 1971, 11).

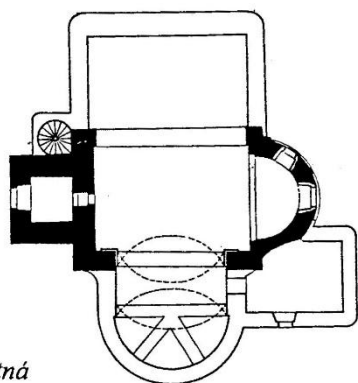

Deštná

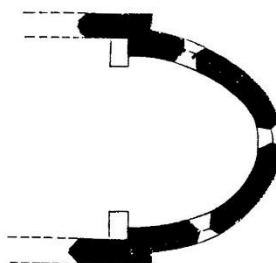

Jindřichovice p. S.

Odlíšnosti nabízí i délka presbytáře. Nestanovujeme ji však v tomto případě podle metriky, ale podle opěráků, které v dispozici ukazují četnost klenebních travé. To se uplatňovalo jedno nebo se za sebou řadila travé dvě s tím, že klenba zadního travé je často provázána s paprskovitou klenbou závěru.

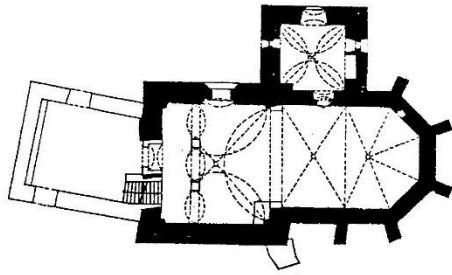
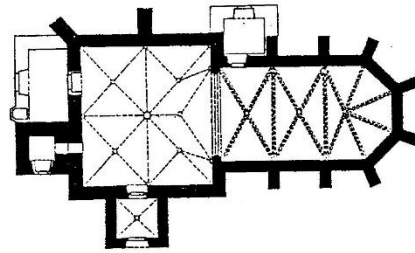
*Lounky**Vetlá*

Druhou část jádra prezentuje prostor pro věřící. U většiny studovaných kostelů není dělen, je jednolodní. V pěti případech registrujeme síňové trojlodí a ve dvou dvojlodí, můžeme-li tak nazvat čtvercový prostor se středovým sloupem či pilířem. Podíl hloubky k šířce ukazuje, že prostor pro věřící má tři podoby dispozice. První se hodnotami (poměry stran) od 0,83 do 1,12 blíží čtverci, druhou, dosahující hodnot od 1,13 do 1,35, označujeme jako obdélník a konečně rozpětí hodnot od 1,36 do 1,75 nazýváme prodlouženým obdélníkem.

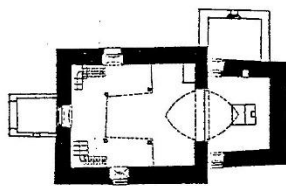
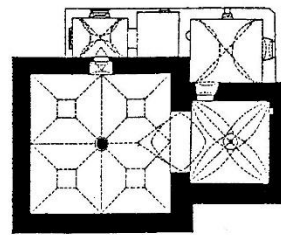
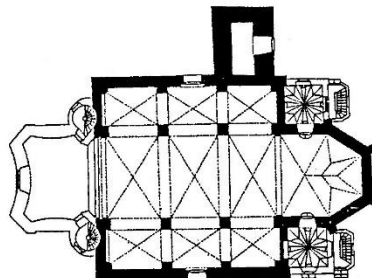
*jednolodí – např. Hostíkovice**dvojlodí – např. Ves**trojlodí – např. Cvikov*

V závěru podkapitoly upozorňuji, že rozklad formální deskripce se omezuje pouze na románskou a gotickou architekturu, nikoliv na mladší stavební úpravy. Zcela logicky tak neuplatňuji řadu kvalit, náležejících mladším slohovým obdobím.

3.3 Deskripce

Při popisu definujeme z vyčleněných entit a kvalit objekty (kostely) a deskriptory.

Objekty charakterizujeme jménem lokality:

sídlo (např. Hostíkovice)

okr. (CL - Česká Lípa, DC - Děčín, LB - Liberec, LT - Litoměřice)

zasvěcení^{A/} (např. sv. Vojtěch)

Deskriptory užívám podle předem definovaného klasifikačního systému s nominálními hodnotami:

První zaznamenává odsazení presbytáře od lodi a připouští tři možnosti:

0 - neznáme

1 - odsazen

2 - neodsazen

Druhý deskriptor se věnuje půdorysu presbytáře. Ten dělíme na 6 možností:

0 - neznáme

1 - půlkruhový presbytář (sklenutí: koncha)

2 - pravoúhle zakončený presbytář (sklenutí: křížová klenba)

3 - polygonálně třemi hranami zakončený presbytář s jedním klenebním travé (sklenutí: křížová klenba oddělená meziklenebním žebrem od paprsčité klenby závěru)

4 - polygonálně třemi hranami zakončený presbytář se dvěma či více klenebními travé

(sklenuť: klenba oddělená meziklenebním žebrem mezi dvěma obdélnými travé, někdy i od paprscité klenby závěru, jindy s paprscitou klenbou závěru propojená)

5 - polygonálně dvěma hranami zakončený presbytář

Třetí deskriptor charakterizuje dispoziční rozvrh lodí:

0 - neznáme

1 - jednolodí

2 - dvojlodí, vymezené jedním středovým piliřem či sloupem

3 - trojlodí

Čtvrtý deskriptor byl dovozen rozdělením poměrů mezi hloubkou a šířkou do tří stupňů:

0 - neznáme

1 - blížící se čtverci

2 - obdélník

3 - prodloužený obdélník

Data ukládám do zdrojové matice dat (Meloun - Militký - Hill 2005).

Okres	Místo	Zasvěcení	Odsazení lodí od presbytáře	Druh presbytáře	Rozvrh lodi	Metrika lodi
DC	Benešov n. Pl.	P. Marie	1	4	3	3
CL	Bezděz	sv. Jiljí	1	1	1	2
CL	Blíževedly	sv. Václav	1	4	1	0
CL	Brniště	sv. Mikuláš	0	0	1	2
LB	Bulovka	Archanděl Michael	0	0	1	2
CL	Cvikov	sv. Alžběta	1	3	3	1
LT	Černeves	sv. Prokop	2	5	1	2
CL	Česká Lípa	sv. Kříž	1	4	1	3
CL	Česká Lípa	sv. Máří Magdalena	1	3	1	2
CL	Deštná	sv. Václav	1	1	1	3
LB	Dolní Pertoltice	sv. Jošt	1	2	1	0
CL	Drchlava	sv. Mikuláš	1	1	1	3
LB	Frydlant v Čechách	Nalezení sv. Kříže	1	4	3	3
LB	Hejnice	Navštívení P. Marie	0	4	0	0
LB	Horní Rasnice	Nanebevzetí P. Marie	1	2	1	1
CL	Hostíkovice	sv. Kateřina	1	2	1	2
LT	Hořtka	sv. Otmar	1	4	1	1
LT	Hrušovany	Narození P. Marie	1	4	3	1
CL	Jablonné v.P.	Nanebevzetí P. Marie	0	0	0	3
CL	Jablonné v.P.	sv. Volfgang	1	3	1	2
LB	Jindřichovice	sv. Jakub	1	1	0	0
LB	Krásný Les	sv. Helena	1	2	1	2
LT	Křešice	sv. Matouš	1	4	1	3
LB	Křižany	sv. Maxmiliána	1	3	1	3
LB	Kunratice	Všech Svatých	1	2	1	2
CL	Kuřivody	sv. Havel	1	2	1	3
LT	Lounky	sv. Mikuláš	1	4	1	1
LB	Ludvíkov	sv. Petr a Pavel	1	2	1	1
LT	Malešov	sv. Jiljí	1	4	1	3
CL	Okna	Nanebevzetí P. Marie	1	4	1	2
CL	Stvolínky	Všech Svatých	0	0	0	3
CL	Stvolínky	sv. Justin	0	4	0	0
LB	Ves	sv. Vavřinec	1	2	2	1
LT	Vetlá	sv. Jakub Větší	1	4	2	1
LB	Větrov	sv. Máří Magdalena	1	4	1	1
LB	Višňová	sv. Duch	1	2	0	0
CL	Zákupy	sv. Fabián a Šebestián	1	3	3	0
CL	Žandov	sv. Bartoloměj	0	0	1	3

tabulka 1. Charakteristika jednotlivých deskriptorů na str. 87 a 88.

3.4 Syntéza

Prostým uspořádáním zdrojové matice dat řadím soubor kostelů do pěti skupin podle dispozice presbytáře, znaku, který považuji za nejdůležitější, znak třídění kostelních staveb. Šestou skupinu, vzniklou zcela nahodile, představují stavby, u kterých dispozici středověkého presbytáře neznáme a dále se jimi nezabývám.

Jako druhý znak volím metriku lodi. Ta sice rozkládá všechny skupiny, avšak s přihlédnutím ke třetímu znaku rozložení v první a druhé skupině a ve druhé podskupině třetí skupiny neakceptuji. Třetí skupina se dělí na dvě podskupiny a čtvrtá na tři podskupiny. Pátá skupina s jediným zástupcem se logicky nerozkládá.

Stejně jako druhý znak je i rozvrh lodi doplňujícím znakem. Oba tyto doplňující znaky spolu nekorelují a jejich řazení na druhé a třetí místo v pořadí sloupců je irelevantní.

Čtvrtý znak, zachycující vztah lodi a presbytáře, podtrhuje vydělení páté skupiny.

Z těchto znaků vymezují osm typů, nepočítáme-li kostely typově nezařazené s ohledem na neznalost dispozice jejich presbytáře:

0 s ohledem na nedostatek informací nezařazené

1 jednolodní s půlkruhovým presbytářem

2 většinou jednolodní s pravoúhlým presbytářem

3 trojlodní s lodí blízkí se čtverci a s polygonálním závěrem presbytáře o jednom klenebním poli

4 jednolodní s polygonálním závěrem presbytáře o jednom klenebním poli

5 loď čtvercová s polygonálním závěrem presbytáře o dvou a více klenebních polích

6 loď na prodlouženém obdélníku s polygonálním závěrem presbytáře o dvou a více klenebních polích

7 loď obdélná s polygonálním závěrem presbytáře o dvou a více klenebních polích

8 dvojboký závěr polygonálního presbytáře

Typy jsou zastoupeny na základě třídění dispozice presbytáře nejméně jedním kostelem, na základě ostatních znaků minimálně dvěma kostely.

Okres	Místo	Zasvěcení	Půdorys presbytáře	Metrika lodi	Rozvrh lodi	Odsazení lodi od presbytáře	Typ stavby kostela
CL	Bezděz	sv. Jiljí	1	2	1	1	1
CL	Deštná	sv. Václav	1	3	1	1	1
CL	Drchlava	sv. Mikuláš	1	3	1	1	1
LB	Ludvíkov	sv. Petr a Pavel	2	1	1	1	2
LB	Horní Řasnice	Nanebevzetí P. Marie	2	1	1	1	2
LB	Ves	sv. Vavřinec	2	1	2	1	2
LB	Krásný Les	sv. Helena	2	2	1	1	2
LB	Kunratice	Všech Svatých	2	2	1	1	2
CL	Hostíkovice	sv. Kateřina	2	2	1	1	2
CL	Kuřivody	sv. Havel	2	3	1	1	2
LB	Dolní Pertoltice	sv. Jošt	2	0	1	1	2
LB	Višňová	sv. Duch	2	0	0	1	2
CL	Zákupy	sv. Fabián a Šebestián	3	1	3	1	3
CL	Cvikov	sv. Alžběta	3	1	3	1	3
CL	Česká Lípa	sv. Máří Magdalena	3	2	1	1	4
CL	Jablonné v.P.	sv. Wolfgang	3	2	1	1	4
LB	Křížany	sv. Maxmiliána	3	3	1	1	4
LT	Lounky	sv. Mikuláš	4	1	1	1	5
LT	Hošťka	sv. Otmar	4	1	1	1	5
LB	Větrov	sv. Máří Magdalena	4	1	1	1	5
LT	Vetlá	sv. Jakub Větší	4	1	2	1	5
LT	Hrušovany	Narození P. Marie	4	1	3	1	5
LT	Malešov	sv. Jiljí	4	3	1	1	6
LT	Křešice	sv. Matouš	4	3	1	1	6
CL	Česká Lípa	sv. Kříž	4	3	1	1	6
LB	Frýdlant v Č.	Nalezení sv. Kříže	4	3	3	1	6
DC	Benešov n. Pl.	P. Marie	4	3	3	1	6
CL	Blíževdly	sv. Václav	4	2	1	1	7
CL	Okna	Nanebevzetí P. Marie	4	2	1	1	7
LT	Černeves	sv. Prokop	5	2	1	2	8
LB	Bulovka	Archanděl Michael	0	2	1	0	0
CL	Brniště	sv. Mikuláš	0	2	1	0	0
CL	Žandov	sv. Bartoloměj	0	3	1	0	0
CL	Jablonné v.P.	Nanebevzetí P. Marie	0	3	0	0	0
CL	Stvolínky	Všech Svatých	0	3	0	0	0
LB	Jindřichovice	sv. Jakub	1	0	0	1	0
LB	Hejnice	Navštívení P. Marie	4	0	0	0	0
CL	Stvolínky	sv. Justin	4	0	0	0	0

tabulka 2. Charakteristika jednotlivých deskriptorů na str. 90.

3.5 Interpretace

Výsledky, vynesené do tabulky podle tří regionů sondy ukazují na odlišné řešení kostelů (obrázek 2). Půlkruhový presbytář se váže ve středověku na kostely, mající románský slohový výraz (Bezděz, Deštná, Drchlava). Spíše náhodou se dochovaly na Českolipsku, zatímco na sledovaném Litoměřicku chybí, ačkoliv románské reliktury v sakrální architektuře zde nacházíme.

Jeden výskyt půlkruhového presbytáře v Jindřichovicích pod Smrkem na Frýdlansku náleží zřícenině, spojované s kostelem pouze podle místních pověstí. Problematický není pouze tvar presbytáře, ale i absence kosterních nálezů při archeologickém výzkumu. Řešení této otázky leží mimo rámec předkládaného tématu, bude však nezbytnou součástí dalšího studia sakrální architektury na Frýdlantsku.

Typický presbytář Frýdlantska má dispozici pravoúhle zakončenou (Dolní Pertoltice, Horní Řasnice, Krásný Les, Kunratice, Ludvíkov, Ves a Višňová). Do povodí Labe proniká ve dvou případech pouze na Českolipsko (Hostíkovice, Kuřivody).

Naopak na Českolipsku je ve středověku typický polygonálně se třemi hranami zakončený presbytář, sklenutý jedním travé vedle paprskovitého zaklenutí závěru (Cvikov, Česká Lípa - Sv. Marie Magdaléna, Jablonné v Podještědí - Sv. Volfgang, Křížany, Zákupy). S tímto presbytářem se nesetkáme ani na Frýdlantsku ani na Litoměřicku.

Poměrně rozsáhlý výskyt mají polygonálně třemi hranami zakončené presbytáře, sklenuté dvěma či více klenebními travé. Korelují především s jednolodím, blížícím se čtverci. Na Litoměřicku nalezneme čtyři takové kostely (Hošťka, Hrušovany, Lounky, Vetlá), na Frýdlantsku překvapivě jeden (Větrov). Na jižním Českolipsku se tento presbytář pojí s obdélnou lodí (Okna). Zvláštní je vazba dlouhého presbytáře s lodí na prodlouženém obdélníku. S takto řešeným kostelem se setkáme ve Frýdlantu, kde trojlodí náleží městskému kostelu, stejně jako v Benešově nad Ploučnicí či na předměstí v České Lípě. Pouze na sledovaném Litoměřicku se tento kostel objevuje ve vesnickém prostředí (Malešov).

Zcela ojedinělý výskyt polygonálně dvěma hranami zakončeného presbytáře v Černěvsi na Litoměřicku se asi pojí spíše s mladší sakrální architekturou, ačkoliv loď kostela vykazuje strukturu románské zdi a pravděpodobně do tohoto slohového období také náleží. Podobu jednoznačně mladšího presbytáře však nacházíme právě u mladší sakrální architektury mimo sondu. Podobný půdorys kostela se např. objevuje ve Vlastibořicích (okr. Liberec).

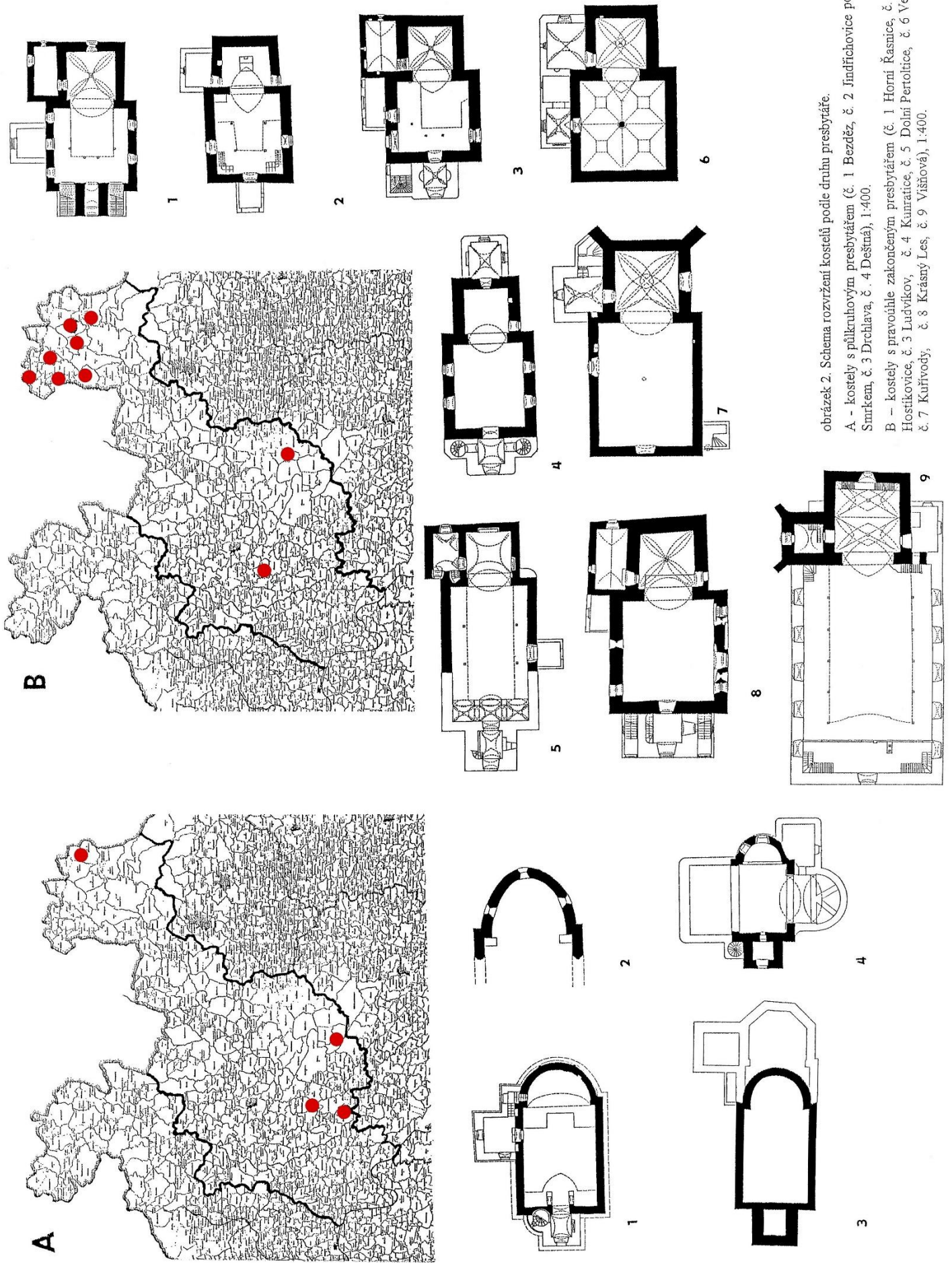

obrázek 2. Schema rozvržení kostelů podle druhu presbytáře.

A - kostely s půlkruhovým presbytářem (č. 1 Bezděz, č. 2 Jindřichovice pod Smrkem, č. 3 Drchlava, č. 4 Deštná), 1:400.

B - kostely s pravouhlej zakončeným presbytářem (č. 1 Horní Krasnice, č. 2 Hostkovic, č. 3 Ludvíkov, č. 4 Kunratic, č. 5 Dolní Perotice, č. 6 Věs, č. 7 Kuřívody, č. 8 Krásný Les, č. 9 Višňová), 1:400.

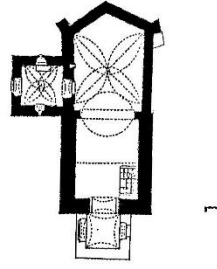
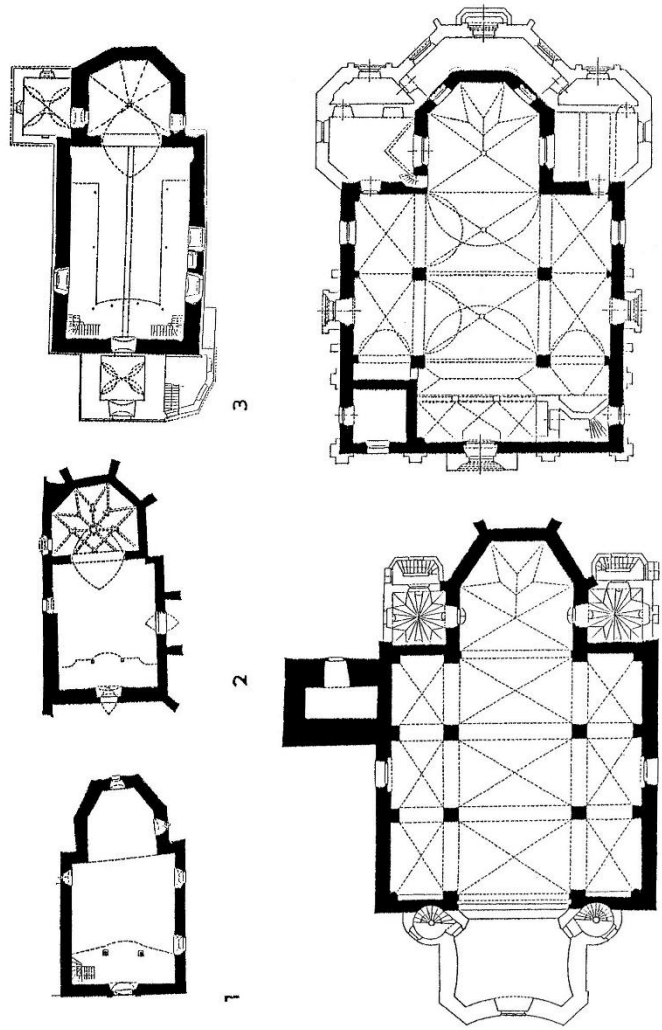
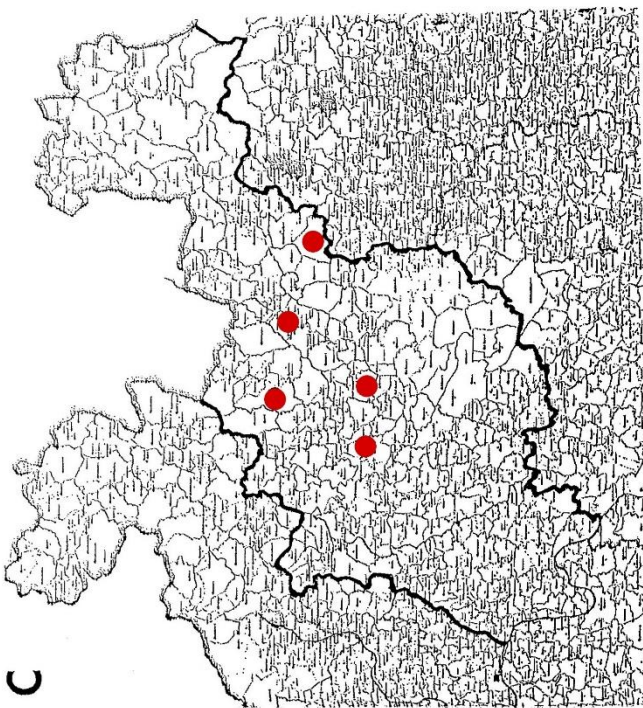
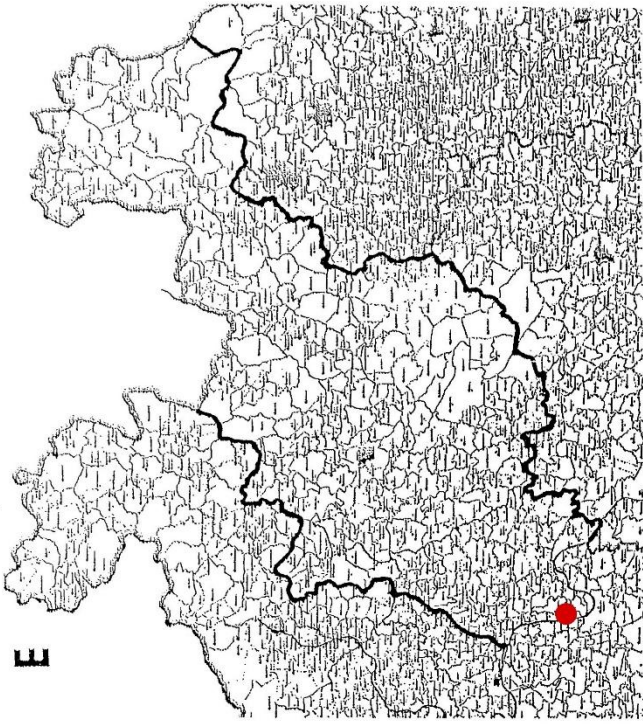

obrázek 2. Schema rozvržení kostelů podle druhu presbytáře.

C – kostel s polygonálně třemi hranami zakončeným presbytářem s jedním klenbovým travé (č. 1 Jablonné v Podještědí - Sv. Volfgang, č. 2 Česká Lípa - Sv. Marie Magdaléna, č. 3 Křížany, č. 4 Cvikov, č. 5 Zákupy), 1:400

E – kostel s polygonálně dvěma hranami zakončeným presbytářem (č. 1 Černěves), 1:400.

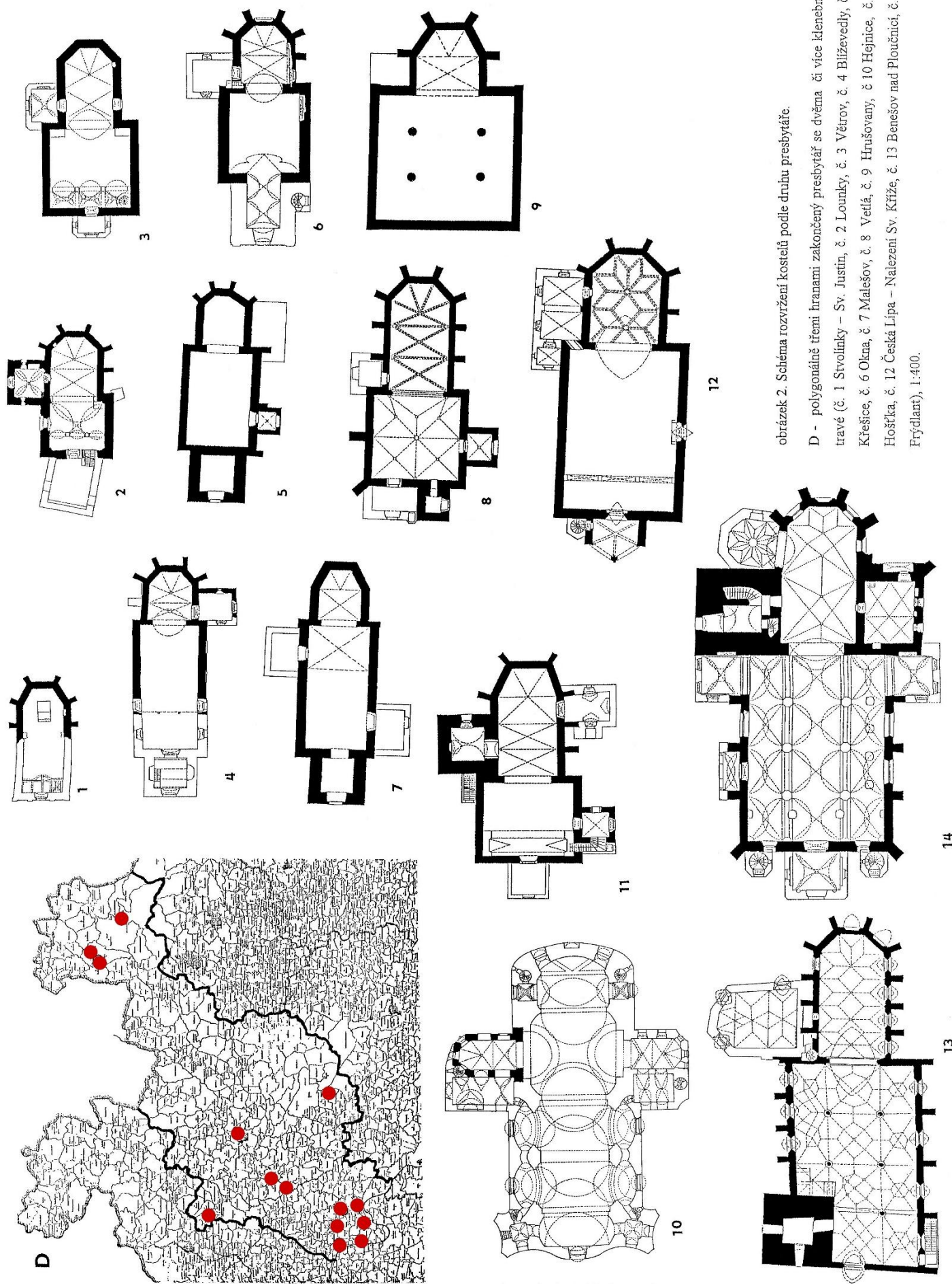

D

obrázek 2. Schéma rozvření kostelů podle druhu presbytáře.

D - polygonálně třemi hranami zakončený presbytář se dvěma či více klenebními travé (č. 1 Stvolínky – Sv. Justín, č. 2 Lounky, č. 3 Větrov, č. 4 Blíževedly, č. 5 Křešice, č. 6 Okna, č. 7 Malešov, č. 8 Vetlá, č. 9 Hrušovany, č. 10 Hejnice, č. 11 Hošťka, č. 12 Česká Lúpa – Nalezení Sv. Kříže, č. 13 Benešov nad Ploučnicí, č. 14 Frýdlant), 1:400.

Výsledky našeho studia naznačují, že hranice mezi povodím Odry a povodím Labe sice nebyla nepřekonatelná, jisté odlišnosti však mezi těmito územími nacházíme. Vedle sledovaných znaků sakrální architektury uveďme i častý výskyt gotických sakristií na Frýdlantsku, jejich ojedinělý výskyt na Českolipsku a Litoměřicku. Nelze sice vyloučit řadu faktorů, které ovlivňují naše poznání, především míru archeologizace, rozhodně však studium hmotné kultury středověku může ještě přinést řadu překvapivých výsledků.

4 VZTAH KOSTELNÍCH STAVEB K SÍDLŮM

Na rozdíl od první otázky, věnující se kostelním stavbám, se druhá otázka zaměřila na jejich kontext. Pro zodpovězení umístění stavby kostela v prostoru sídla, se tak mění prostředek, kterým se stává sídlo (vesnice, město), zatímco kostel je pouze jedním z jeho znaků.

Změna prostředku přinesla i změnu pramenné základny. Vedle kostelů, které již jako model jejich typů čerpám z předchozí kapitoly, si všímám polohy staveb a prověřuji tak současně korelaci mezi typem staveb a sídly. Protože se však věnujeme středověkému kontextu kostelů, nezajímá nás současný urbanismus sídel, ale jejich středověké rozvržení. To se ovšem pochopitelně nedochovalo a je třeba pracovat pouze s jeho modelem.

4.1 Analýza

Východiskem studia je širší kontext sakrální stavby. Kontextem v tomto případě rozumíme sídlo, ve kterém byl kostel postaven a poloha jeho staveniště ve vztahu jak k urbanismu sídla, tak i k užitému terénnímu tvaru.

Za základní entitu považuji všechna sídla, jejichž kostelní stavby studuji. Sídla dělím nejprve na vesnice a na města^{5/}, u kterých se pokouším modelovat jejich středověkou podobu. Při tom se opírám především o plán sídla v indikačních skicích stabilního katastru, pořízených

ve čtyřicátých letech 19. století a odrážejících tak do určité míry podobu sídel ještě v závěru tradiční společnosti.

Vesnice dělím podle typologie vesnických sídel, jak ji předložil J. Škabrada (1996) na vesnice návesní s kostelem na návsi, někdy volně, mimo čáru zástavby, jindy volně v čáře zástavby, na vesnice údolní lánové s kostelem na terénní hraně a radiální lánové vesnice s kostelem situovaným stejně jako u návesních vesnic.

Typologie měst je mnohem složitější a zdá se, že polohy stavenišť kostelů nejsou odlišnými rozvrhy měst ovlivněny. Za dostatečné považuji rozdělení stavenišť kostelů jednak ve středověkém jádře, kde staveniště zabralo centrální náměstí, nebo menší boční náměstí v městském járu, jednak na předměstí, kde však jejich polohu ve vztahu ke středověké zástavbě nedovedu odhadnout.

4.2 Deskripce

Ve formalizovaném popisu považujeme za objekty jednotlivá sídla, která v případě potřeby rozkládáme na jejich části podle poloh kostelů:

okr. (CL - Česká Lípa, DC - Děčín, LB - Liberec, LT - Litoměřice)

sídlo (např. Česká Lípa)

zasvěcení kostela^{4/} (např. sv. Petr a Pavel)

Při popisu užívám pouze dva deskriptory^{5/} podle předem definovaného klasifikačního systému s nominálními hodnotami:

První deskriptor vymezuje typ sídla:

0 sídla s nerekonstruovaným středověkým uspořádáním

1 vesnice:

1.1 vesnice návesní s kostelem na návsi

1.2 vesnice údolní lánové s kostelem na terénní hraně

1.3 vesnice radiální lánové s kostelem na návsi

2 město:

2.1 se studovaným kostelem v jádře

2.2 se studovaným kostelem na předměstí

Druhý deskriptor uvádí typy staveb kostelů, jak jsou vymezeny v syntéze třetí kapitoly.

Data ukládám do zdrojové matice dat.

okres	sídlo	patrocinium	typ sídla	typ stavby kostela
LT	Vetlá		11	5
LT	Malešov		11	6
CL	Blíževedly		11	7
CL	Bezděz		12	1
CL	Deštná		12	1
LB	Višňová		12	2
LB	Dolní Pertoltice		12	2
LB	Ludvíkov p. Smrkem		12	2
LB	Horní Řasnice		12	2
LB	Ves		12	2
LB	Krásný Les		12	2
LB	Kunratice		12	2
LB	Křížany		12	3
CL	Okna		12	7
CL	Stvolínky	Všech svatých	12	0
LB	Hejnice		12	0
LB	Bulovka		12	0
CL	Brniště		12	0
LT	Křešice		13	6
CL	Kuřívody		21	2
CL	Cvikov		21	4
CL	Zákupy	sv. Fabián a Šebestián	21	4
LT	Hošťka		21	5
DC	Benešov n. Pl.		21	6
LB	Frydlant	Nalezení sv. Kříže	21	6
CL	Žandov		21	0
CL	Jablonné v P.	P. Marie	21	0
CL	Jablonné v P.	sv. Wolfgang	22	3
CL	Česká Lípa	sv. M. Magdalena	22	3
LB	Větrov		22	5
CL	Česká Lípa	sv. Kříž	22	6
CL	Stvolínky	sv. Just	0	0
CL	Drchlava		0	1
CL	Hostíkovice		0	2
LT	Hrušovany		0	5
LT	Lounky		0	5
LT	Černěves		0	8

tabulka 3. Řazení podle typu sídla.

4.3. Syntéza

V syntéze jsem využila zdrojovou matici dat pro sestavení matice četností typů staveb ve vztahu k typu sídel. S ohledem na malou četnost sloupců a řádků jsem ji seřadila do optimálního uspořádání bez matematického postupu.

typy kostelů	2	1	7	5	6	3	4
typ sídla							
12	7	2	1				
11			1	1	1		
22				1	1	2	
21	1			1	2		2
13					1		

tabulka 4.

Tabulka 4 naznačuje, že vztah staveb kostelů k sídlům není vyhraněný. Nelze dokonce vyloučit, že v případě větší četnosti by se zaplnila všechna pole matice. Četnost v jednotlivých polích však určitou korelaci mezi sledovanými znaky naznačuje.

4.4 Interpretace

Matice četností typů staveb ve vztahu k typu sídel (tab. 4) v uvedené sondě váže typy kostelů 1, 2, 7 na vesnice a typy kostelů 3 a 4 na města a jejich předměstí. Pouze kostely typu 5 a 6 se váží na města, předměstí i na vesnice. Z vesnických kostelů převládá typ 2, který byl

uplatněn na sídlech typu 12 (vesnice údolní lánová s kostelem na terénní hraně), kde se setkáme i s kostely typu 1 a 7. Na sídlech typu 11 (vesnice návesní s kostelem na návsi) se rovněž budovaly kostely typu 7, uplatňují se zde však i stavby 5 a 6, vázaná ovšem i na města a předměstí. Na předměstích má výhradní uplatnění typ kostela 3 a ve městech typ kostela 4. Jediná vesnice typu 13 (vesnice radiální lánové s kostelem na návsi) byla vybavena kostelem typu 6.

Poněkud zvláštní postavení má kostelní stavba typu 2 v případě města Kuřivod. Jeho vložení do města, vysazeného panovníkem naznačuje, že tento typ kostelů asi nebyl užíván výhradně pro menší vesnická sídla. Jejich užití v dostatečně velké podobě mohlo posloužit i v královských městech, kde je, jak naznačuje širší kontext, vystřídaly později kostely jiné se složitějším dispozičním rozvržením a bohatě zdobené architektonickými prvky příslušného slohového výrazu. Zachování nejjednodušší stavby v králem vysazených Kuřivodech je vysvětleno nevhodným založením města (Gabriel - Smetana 1980), které bez většího ekonomického zázemí postupně chudlo až na úroveň podružného poddanského města a jeho klesající prosperita již nikdy nedovolila výstavbu nebo alespoň přestavbu prvotního kostela. Domnívám se, že se jedná o ojedinělou situaci, zachycující výbavu města před jeho rozkvětem. Bohužel, informace o tomto sídle výrazně snížila likvidace zástavby jak československou, tak následně dvěma okupačními armádami.

5 SÍDELNÍ STRUKTURA

Třetí otázka se věnuje sídelní struktuře, ve které hledá prostorové vztahy sídel, vybavených kostely. Stejně jako středověká podoba vesnic je i hypotéza sídelní struktury středověku vytvářena retrospektivně z mladších pramenů. Pro zodpovězení otázky vztahu zjištěných sídel, se tak mění prostředek, kterým se stává sídlo (vesnice, město), zatímco kostel je pouze znakem, determinujícím volbu sídla.

Změna prostředku přinesla i změnu pramenné základny. Sídla s kostelem volím podle písemných pramenů, neboť jejich středověké stavby se dochovaly pouze v některých případech.

5.1 Analýza

Za základní entitu považuji všechna sídla, která byla ve středověku vybavena kostelem, bez ohledu na jeho postavení v hierarchii středověkých sakrálních staveb. Vlastní zařazení entity naráží na několik problémů. Především je třeba vymezit středověký původ kostela, nedokládá-li jej jeho slohový výraz, který se dochoval do současnosti. Ve všech těchto případech vycházíme z uvedení sídla v edici Registra decimarum papalium (RDP), které je spolehlivým dokladem zapojení sídla do středověké struktury farních kostelů.

Jedinou sledovanou vlastností každého sídla je nejbližší sídlo s kostelem. Vzdálenost je vymezena v km přímou čarou bez ohledu na současné státní hranice.

Bezpochyby by byla zajímavá i další data, např. počet sídel využívajících kostel či nejvzdálenější z nich. Tato data se však měnila podle potřeb a ve většině případů je pro období středověku nedovedeme rekonstruovat.

5.2 Deskripce

Ve formalizovaném popisu považujeme za objekty jednotlivá sídla sondy, označená okresem a jménem sídla: okr. (CL - Česká Lípa, DC - Děčín, LB - Liberec, LT - Litoměřice) *sídlo* (např. Česká Lípa) bez ohledu na počet kostelů.

Jediný deskriptor, vzdálenost přímou čarou, je popsán v km s přesností na 0,5 km. Měření je vždy zaokrouhlováno nahoru.

Vstupní data ukládám do zdrojové matice dat.

Okres	Místo	vzdálenost k nejbližšímu kostelu v km
LB	Andělka	3,5
LB	Arnoltice	2
DC	Benešov n. Pl.	2,5
CL	Bezděz	3,5
LB	Bílý Kostel	3,5
LT	Bílý Kostelec	4
CL	Blíževedly	2,5
CL	Bořejov	3,5
CL	Brenná	3
CL	Brniště	5,5
LB	Bulovka	2
CL	Cvikov	3,5
LT	Černeves	3
CL	Česká Lípa	4,5
CL	Deštná	2,5
LB	Dětřichov	3,5
CL	Dobranov	3,5
CL	Doksy	4
LB	Dolní Pertoltice	2,5
LB	Dolní Orlíř	5
CL	Drchlava	2,5
CL	Dubá	2,5
CL	Dubnice	4
LB	Frýdlant v Čechách	4
LB	Hejnice	4,5
CL	Holany	2,5
CL	Horní Libchava	3,5
CL	Horní Prysk	2,5
LB	Horní Řasnice	4,5
LB	Horní Vítkov	3,5
CL	Hostíkovice	2,5
LT	Hošťka	3
LB	Hrádek n. N.	5,5
LT	Hrušovany	3,5
LT	Chcebuz	4,5
CL	Chlum	2,5
LB	Chrastava	3
CL	Jablonec	4
CL	Jablonné v.P.	5,5
CL	Jestřebí	2,5
CL	Jezvě	3

Okres	Místo	vzdálenost k nejbližšímu kostelu v km
LB	Jindřichovice	4,5
CL	Kamenický Šenov	2,5
LB	Krásný Les	3,5
CL	Kravaře	2,5
CL	Kruh	3,5
LT	Křešice	4,5
LB	Křižany	3,5
CL	Kunratice u Cv.	3,5
LB	Kunratice	3,5
CL	Kuřivody	6
CL	Kvítkov	3
LT	Liběšice	3,5
LT	Lounky	3
LB	Ludvíkov	4,5
LT	Malešov	3,5
CL	Mařenice	5
DC	Merboltice	4,5
CL	Mimoň	6
CL	Mnichov	2,5
LB	Nová Ves	3
CL	Okna	3,5
CL	Pavlovice	2,5
LB	Raspenava	4,5
LT	Robeč	3,5
CL	Sloup	4,5
CL	Skalice	4,5
LT	Strážiště	3,5
CL	Stráž p. R.	3
CL	Stvolínky	2,5
CL	Svébořice	5,5
LT	Štětí	5
CL	Tuháň	3,5
LT	Ústěk	4
LB	Ves	3
LT	Vetlá	3,5
LB	Višňová	4,5
CL	Volfartice	3,5
CL	Zákupy	3
CL	Žandov	3
LB	Žibřidice	3,5

tabulka 5.

5.3 Syntéza

Zdrojovou maticí s 81 sídly vynáším do grafu s četnostmi naměřených vzdáleností od 2 do 6 km.

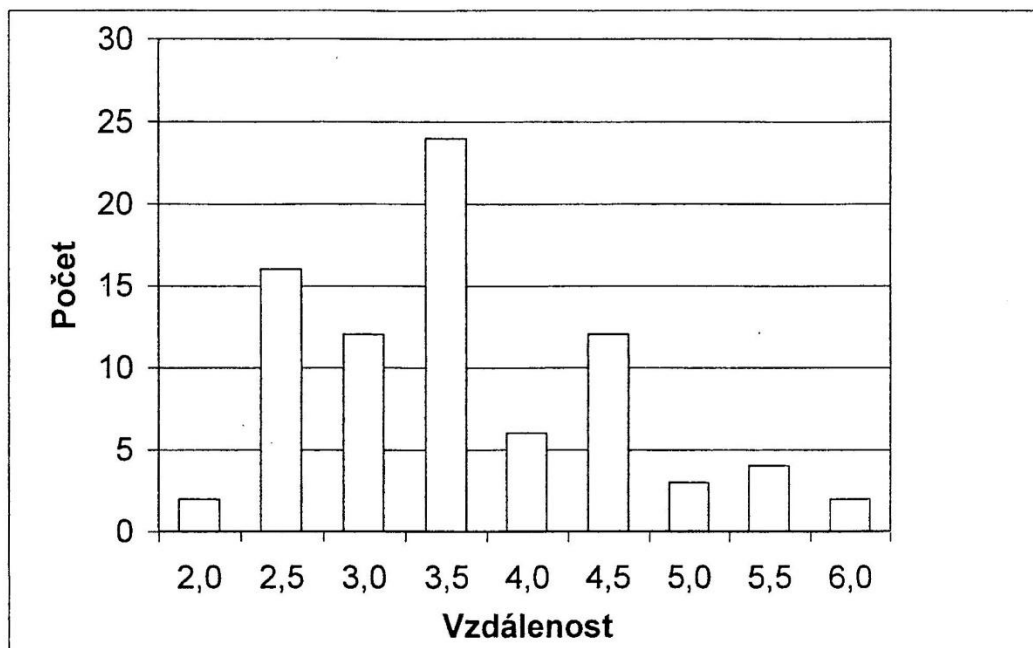

tabulka 6.

Křivka četností má mírně excentrické rozložení s nejvyšší hodnotou 24 na vzdálenosti 3,5 km a shodně nejnižšími četnostmi na okrajích stupnice (vzdálenosti 2 a 6 km). Aritmetický průměr vzdálenosti mezi sídly s kostelem $x = 3,6$ km.

5.4 Interpretace

Hodnota $x = 3,6$ s rozptylem od 2 do 6 km udává vzdálenost mezi sídly. Za ideální vzdálenost ke kostelu tedy považuji polovinu x , tedy 1,8 km, nejmenší 1 km, největší pak 3 km. Znovu však upozorňuji na značné zjednodušení situace, která nezohledňuje dva významné faktory.

Na prvním místě se při cestě ve vzdálenějšího bydliště do kostela projeví terénní tvary (např. údolí, kopce, vodoteče), které mohly zcela zabránit v přímé cestě, nebo ji prodloužily

o stoupání a klesání. Přibližná maximální hodnota pro pěší chůzi do kostela činila 5 km.

Menší vliv na vzdálenost ke kostelu měly hranice a to nejen hranice zemské, ale i hranice panství. Tento faktor však středověká šlechta eliminovala využíváním kostelů i pro jiná dominia. Dokládají to častá dosazování plebánů několika šlechtici, majícími majetek v okolí kostela.

6 ZÁVĚR

Studium středověkých kostelů jsem opřela o tři časově a spádově odlišná území. Nejstarší území představuje část sondy od Roudnice k Úštěku s orientací na labskou nížinu s blízkými centry Mělníkem, Roudnicí a Litoměřicemi. Od jihozápadní hranice okresu Česká Lípa se mění jak charakter krajiny, tak doba osídlení i orientace. Severozápadněji položené území sondy kolonizoval sklonek 13. století a celá první polovina století čtrnáctého. Území se obrací jednak k Polabí na Litoměřicko a Mělnicko, jednak do Pojizeří na Mladoboleslavsko. Osídlené území končí pod Lužickými horami a Ještědským hřebenem. Ten spolu s Jizerskými horami odděluje třetí území kolem Frýdlantu, osídlované asi od poloviny 13. století. Frýdlantsko se vždy orientovalo na Žitavsko a na severozápadní Slezsko.

Při studiu uvedených oblastí, severozápadního Slezska, které vymezují jeleniogorským, legnickým a walbrzyským vojvodstvím a Žitavska, dnes jihovýchodního území spolkové země Sasko, ohraničeného na západní straně Sprévou, vycházím pouze z dostupné literatury, která v příslušných

územních celcích sakrální stavby třídí do dispozičních typů. Podrobné studium literatury o jednotlivých sakrálních stavbách v dané oblasti, jejich komparace, následné vyhodnocení a zařazení do typových tříd přesahuje rámec předkládané práce. Vysloveným požadavkům však odpovídá pouze několik ucelených prací. Pro oblast severozápadního Slezska to jsou především studie Z. Swiechowského (1955) a T. Kozaczewského (1994a; 1994b;

1994c; 1995), zatímco Žitavsku se věnuje studie H. Magiriuse (1994). Pro zodpovězení položené otázky nejsou ovšem uvedené studie zcela ideální. Především se, na rozdíl od studovaného vzorku v Čechách, věnují pouze pozdně románské a raně gotické architektuře. Vzniká tak dojem, že prostředí naší sondy je zcela odlišné od okolních území. Ve skutečnosti však český vzorek není časově rozlišen a řada jeho staveb náleží až do druhé poloviny 13. a období mladších, kam ze Slezska a Žitavska náleží jen menší část vzorku. Z tohoto důvodu pracuji pouze s nejstaršími kostely české sondy. S otázkou časového řazení sakrálních staveb souvisí i možné mladší přestavby, které indikuje řada archeologických výzkumů v SRN a které nelze z uvedené literatury jednoznačně prověřit. Druhým problémem je forma deskripce mimo český vzorek. Formální znaky, které definuji v analýze středověkých kostelů (podkapitola 3.2), nelze z uvedené literatury ve sledovaných zahraničních vzorcích vždy jednoznačně dovodit. Z tohoto důvodu neřadím zahraniční kostely do syntezí českého vzorku, ale provádím pouze komparaci získaného výsledku s interpretací zahraničních vzorků, jak je uvádí zmiňovaná literatura.

Vzorek, získaný v české sondě, však není jednotný. Zatímco uvedená část Litoměřicka a Českolipsko náleží geograficky k povodí Labe, horní Ponisí a především Frýdlantsko má jako sběrnou řeku Odru (Gabriel 2003). Rozvodí Labe a Odry vytvářelo po celý středověk hranice panství, v horním úseku postavilo hradbu komunikačního propojení, do značné míry se projevilo i v církevní správě, a jak ukázal rozbor staveb kostelů, uplatňuje se i ve hmotné kultuře. Rozdíl ve stavbách mezi oblastmi přináší především dispozice presbytáře. Zatímco pro Frýdlantsko je typický pravoúhlý presbytář, proniká tento typ na širší Českolipsko jen velmi nevýrazně. Otázkou ovšem zůstává jeho překrytí mladšími, stále však ještě gotickými přestavbami. Již zcela neznámý je pravoúhlý presbytář ve třech spádových oblastech Českolipska, na Mladoboleslavsku, Mělnicku a Litoměřicku. Důvodem je pravděpodobně starší osídlení těchto oblastí, které si vynutilo vybavení sakrálními stavbami dříve, ještě před

příchodem pravoúhlých presbytářů na později osídlené Českolipsko, kde je navíc tento typ poměrně ojedinělý.

Starší stavby kostelů na jihozápadní straně sondy ovšem nenalezneme. Zdá se, že je překryly mladší přestavby a tak sublimovaly alespoň z části do staveb mladších, představované především prodloužením presbytáře a čtverci se blízcí dispozici lodi. Tento prvek však již proniká i do severovýchodněji položené části sondy. Nelze vyloučit, že se zde uplatňuje faktor společenský, odlišující vesnici od města. Naznačuje to i vztah staveb kostelů k sídlům. Zde však rozsah vzorku nedovoluje otázku uzavřít.

Vojvodství jeleniogorské, legnické a walbrzyské reprezentuje především 19 (34 %) kostelů typu VII A – D T. Kozaczewského (1995, tab. 1), s pravoúhlým presbytářem, sklenutým dvěma travé křížové klenby, a 17 kostelů (30 %) typu V A, V D a VI A T. Kozaczewského (1995, tab. 1), s odsazeným závěrem čtvercového či obdélného presbytáře. Kostely s čtvercovým či čtverci se blízcím presbytářem, typické v české sondě pro Frýdlandsko, zastupuje jako typ IV A, IV B a IV F T. Kozaczewského (1995, tab. 1) 15 kostelů (27 %). Autor je registruje ve vesnicích, táhnoucích se v pásu východně od Olszyny (obrázek 3). Pouze čtyřikrát (7 %) se ve studovaných slezských vojvodstvích setkáváme s obdélnými presbytáři, uzavřenými trojbokým závěrem. Presbytář sklenuly dvě nebo tři travé klenby. Tento typ se shoduje se skupinou 2, typu VI B T. Kozaczewského (1995, tab. 1). Zcela ojediněle, ve 2 %, se objevuje kostel skupiny 1, typu II A, typický obdélnou lodí s odsazenou apsidou (obrázek 3).

V sousedním Žitavsku zjistil H. Magiriuse (1994) 21 kostelů. Z nich jedenácti (52,5 %) připisuje odsazený závěr chóru, zde výhradě apsidální, a sedmi kostelům (33,5 %) pravoúhlý presbytář. U třech kostelů (14 %) brání míra archeologizace jejich zařazení do dispozičního typu.

Zatímco Žitavsko reprezentuje především typ kostela s odsazeným apsidálním závěrem chóru, který v severozápadním Slezsku následuje hned po kostelech s pravoúhlým presbytářem, sklenutým dvěma travé křížové klenby, v české sondě tento typ nezjišťujeme. Je to o to překvapivější, že Frýdlantsko spádově náleží k hornímu Ponísí a tedy k oběma sledovaným oblastem za hranicemi republiky. Početněji není zastoupen ani v produkci českých románských kostelů. A. Merhautová (1971) uvádí pouze jedenáct kostelů tohoto typu v celých Čechách (Merhautová 1971, 92, 101, 102, 124, 157, 193, 195, 206 – 214, 238 – 240, 262 – 265, 333). Této otázce bude třeba věnovat pozornost v budoucnu. Typové zastoupení sakrálních staveb v horním Ponísí nás staví před otázku, zda je rozdíl mezi Frýdlantskem a porovnávanými zahraničními oblastmi relevantní, či nikoliv. Statistickému vyhodnocení rozdílu by však muselo předcházet pečlivé studium jednotlivých sakrálních staveb, které by na vymezeném území zachytilo předem vymezené entity kostelů a jejich kvality. Nelze ani vyloučit, že by takové studium umožnilo vysvětlit případné relevantní rozdíly. Jejich vysvětlení může spočívat v rozdílných časových horizontech budování, v orientaci na různé kulturní nebo sociokulturní okruhy. Jistý vliv na podobu vesnických sakrálních staveb měly nepochybně hranice, které se však nutně nekryjí s hranicemi států, ale s přirozenými hranicemi sídlení, jak je ukazuje rozdíl mezi Ponísím a Polabím v Čechách. Východiskem všech těchto úvah však je sběr pramenů, podmíněný položením otázek a analýzou staveb.

Jednoznačnější odpovědi na ně tedy zůstávají i nadále nezodpovězeny. Může je řešit pouze podrobný průzkum terénu a studium písemných pramenů, cílený však právě na tyto otázky. K otázkám sakrálních staveb pak přibývají i otázky na vztah sídel s kostelem k sídlům bez kostela, jejich návaznost na domínia a další, dotýkající se struktury středověkého sídlení. Ačkoliv všechny tyto otázky a problémy s nimi spojené náleží do oblasti historických věd, zachycují současně i centra mikroregionů kultury, jejich tendence v čase a tak dovolují modelovat kulturní vývoj větších regionů v minulosti a pochopit jejich vliv na současnost.





TABLICA 2

GRUPA	TYP	A	B	C	D	E	F
1	I						
	II						
	III						
	IV						
2	V						
	VI						
	VII						
3	VIII						

TABLICA 1

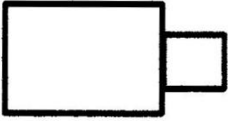
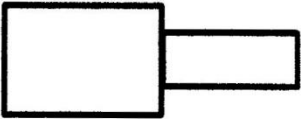
GRUPA	TYP	A	B	C	D	E	F
1	I						
	II						
	III						
2	IV						
	V						
	VI						
	VII						
3	VIII						

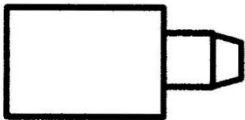
tabulka 7. Kozaczexski (1995, tab. 1 a tab. 2)

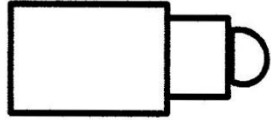
Tvar presbytáře	ČR	PL	SRN
	21,0%	27,0%	33,5%
	2,5%	34,0%	
	10,5%	2,0%	
	13,0%	7,0%	
	37,0%		
	2,5%		
		30,0%	52,5%
Tvar presbytáře neznáme.	13,0%		14,0%

tabulka 8. Procentuální zastoupení jednotlivých typů kostelů v sondě severních Čech, východní části Saska, a západního Slezska.

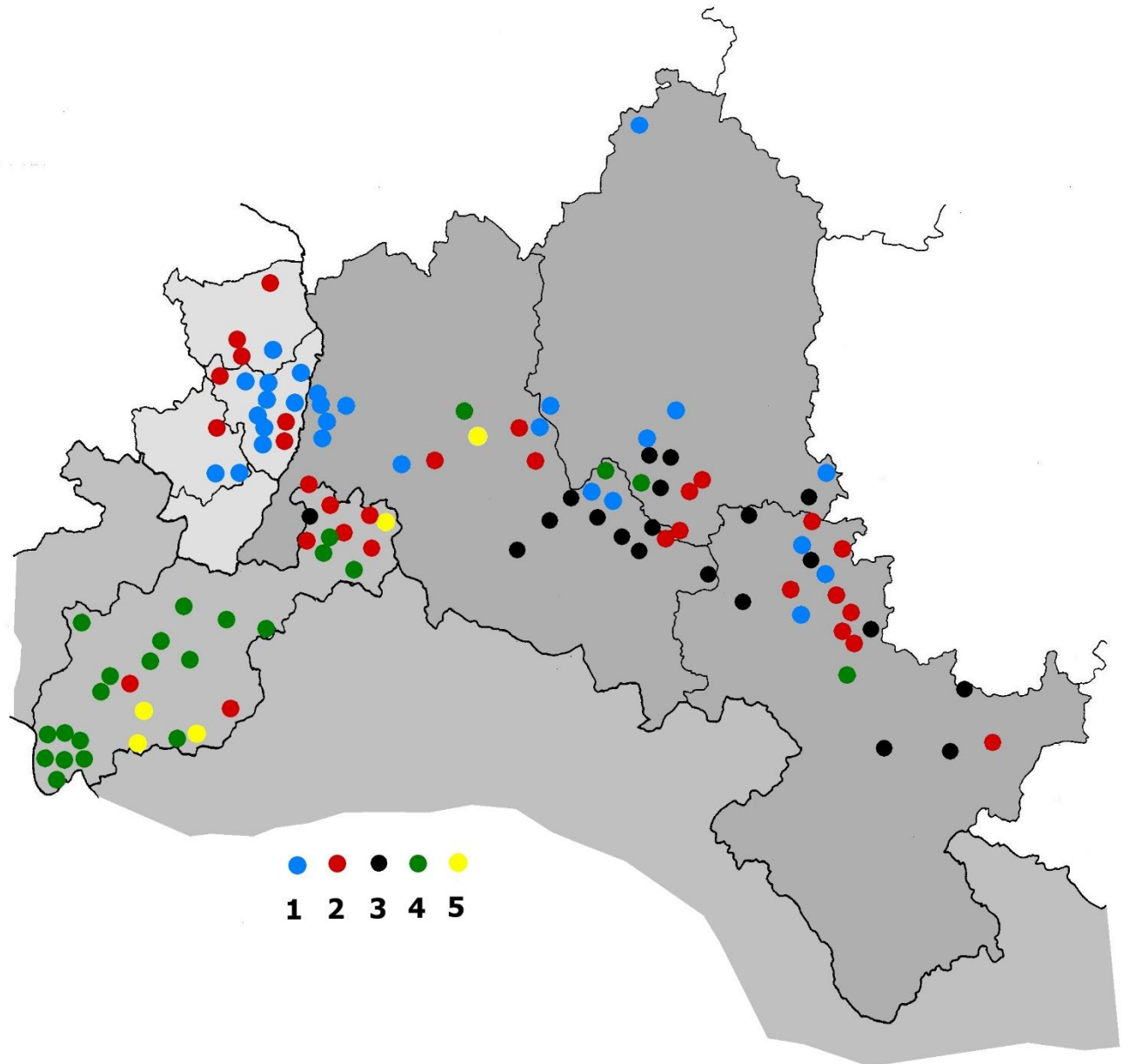

obrázek 3. Typové rozvržení kostelů v sondě severních Čech, východní části Saska a západního Slezska:

- 1 – kostel s odsazeným závěrem chóru
- 2 – kostel se čtvercovým presbytářem
- 3 – kostel s obdélným presbytářem, sklenutým dvěma travé křížové klenby
- 4 – kostel s polygonálním závěrem presbytáře
- 5 – kostel s apsidou

POZNÁMKY

1/ Doc. PhDr. et JUDr. Dobroslav Líbal, DrSc. napsal vedle řady článků a monografií, věnujících se obecně stavbám i práce, zaměřené na sakrální stavby (např. Líbal 1994a; 1994b; Líbal - Zahradník 1999).

2/ Ing. PhDr. Jan Muk spoluvytvářel s Doc. PhDr. et JUDr. Dobroslavem Líbalem, DrSc. koncepci studia staveb. Svoje odborné úsilí věnoval i sakrálním stavbám (např. Muk 1983; 1992; Muk - Ebel 1993).

3/ Ing. Petr Macek, nejmladší z kolektivu stavebních historiků SURPMO, dnes převzal vedoucí roli v oboru stavebních dějin, kde se věnuje především sakrálním stavbám (např. Macek 1978; 1993).

4/ Zasněžení uvádím i v případě, že se k sídlu váže kostel pouze jediný. Slouží jako identifikace popisované stavby, nikoliv jako informace, používaná pro historické hodnocení kostela.

5/ Problému definování pojmu "město" a "vesnice" se nevěnuji. Pojem "město" podrobně rozebral J. Kejř (1998), avšak složitost jeho vývodů s četnými kritérii a řadou výjimek je nedovoluje v této práci uplatnit. Při zařazení jednotlivých sídel mezi města vycházím z práce R. Nového (1973). Ostatní sídla řadím mezi vesnice.

RESUMÉ

The study of medieval churches was based on three time periods geographically and differently different territories. The oldest area is a part of the probe from Roudnice to Ústěšk with a focus on the Elbe plain with nearby centers of Mělník, Roudnice and Litoměřice. From the southwestern border of the Česká Lípa distric, the character of the landscape, the time of settlement and the orientation change. Northwestly located area of the probe was colonized by the bow of the 13th century and the entire first half of the fourteenth century. The area turns to Polabí in the dirtection of Litoměřice and Mělník, and to Pojizeří to Mladá Boleslav. The inhabited territory ends at the foot of the Lusatian Mountains and the Ještěd ridge. It along with the Jizera Mountains separates the third area around Frýdlant, settled around the middle of the 13th century. Frydlant Region has always focused on the Žitava and the northwest Silesia. The chosen probe is correctly defined by the districts of Česká Lípa, Liberec, Jablonec nad Nisou, Litoměřice, Ústí nad Labem and Děčín according to the arrangement of 1960 (Figure 1).

The set-up area is culturally different and the sample is not uniform. While the part of Litoměřice and Českolipsko belong geographically to the Elbe river basin, the Upper Ponisí and above all the Frydlant Region has the collecting Odra river (Gabriel 2003). The watershed of the Elbe and the Odra created the boundaries of the manor throughout the Middle Ages, and in the upper section built a wall of communication interconnection, to a great extent manifested in the ecclesiastical administration, and as shown by the analysis of church buildings, it is also applied in the material culture.

The difference in structures between the areas is mainly due to the presbytery's layout. While for Frydlant Region a rectangular presbytery is typical, it this type penetrates into the wider Českolipsko only marginally. The question remains, however about, its overlapping by younger, yet still Gothic rebuilds. The rectangular presbytery in the three catchment areas of Českolipsko, Mladá Boleslav, Mělník and Litoměřice is already unknown. The reason for this is

probably the older settlements of these areas, which forced the sacred structures earlier, before the arrival of rectangular presbyters for the later populated Českolipsko, where this type is quite unique.

However, we cannot find older church buildings on the southwest side of the probe. They appear to have been overlapped by the younger rebuilding and thus sublimed at least in part to the younger buildings, represented primarily by the extension of the presbytery and the square shaped layout of the nave. However, this element already penetrates the northeastern part of the probe. There may be a social factor that distinguishes the village from the city. It also indicates the relationship of church buildings to settlements. Here, however, the sample size does not allow the questions to close. The clearer answers to them remain therefore unanswered. They can be solved only by a detailed terrain survey and a study of written sources, focused precisely on these questions. The question of sacral buildings also raises questions about the relation of settlements with a church to settlements without a church, their connection to the domain and others, affecting the structure of the medieval settlement.

Although all these issues related to them are in the field of historical sciences, they also capture the centers of micro-regions of culture, their tendencies over time thus allowing the cultural development of larger regions in the past and their impact on the present to be understood.

LITERATURA

- Balbín, B. 1986: Krásy a bohatství České země, Výbor z díla Rozmanitosti z historie Království českého. Praha.
- Bareš, F. 1905: Soupis památek historických a uměleckých v politickém okrese mladoboleslavském. Praha.
- Baštová, M. 1978: Stavebně-historický průzkum města Frýdlantu. Strojopis v Národním archivu Praha, č.300/I, II.
- Bernau, F. 1888: Der politische Bezirk Dauba. Dauba.
- Birnbaum, V. 1931: Stať o románské a gotické architektuře. Dějepis výtvarného umění v Čechách I, Praha.
- Bláhová, M. - Frolík, J. - Profantová, N. 1999: Velké dějiny zemí Koruny české I. Praha - Litomyšl.
- Boháč, Z. 1968: K otázce využití zasvěcení kostelů v oboru historické geografie. Československý časopis historický 16, 571-584.
- Boháč, Z. 1973: Patrocinia jako jeden z pramenů k dějinám osídlení. Československý časopis historický 21, 369-388.
- Boháč, Z. 1986: Geneze sídla a pluziny jako pramen k dějinám osídlení. Historická geografie 25, 7-52.
- Braníš, J. 1892: Dějiny středověkého umění v Čechách. Praha.
- Čenský, F. 1980: J. K. Rohn a litoměřický kraj. Kulturní měsíčník roudnicka 16, 6-8.
- Denkstein, V. - Matouš, F. 1953: Jihočeská gotika. Praha.
- Durdík, T. 1977: Zaniklý sídlištní komplex Řebřík, středověká archeologie a studium počátků měst, Praha, 231-235.
- Durdík, T. 1998: Hrady kastelového typu 13. století ve střední Evropě. Praha.
- Durdík, T. - Bolina, P. 2001: Středověké hrady v Čechách a na Moravě. Praha.

- Durdík, T. - Klápště, J. - Sommer, P. 1986: Archeologie a architektura. *Archaeologia historica* 11, 11-24.
- Ebel, M. - Gabriel, F. 1992: Krásný Les - kostel sv. Heleny. *Strojopis v archivu Národního památkového ústavu v Ústí nad Labem.*
- Frolec, V. - Vařeka, J. 1983: Lidová architektura. Praha.
- Gabriel, F. 1996: K metodám a problémům stavební historie. *Sborník Společnosti přátel starožitností* 4, 25-32.
- Gabriel, F. 1997: Hrad Lipý. Praha.
- Gabriel, F. 2000: Vesnice, hrad a město v severních Čechách. *Archeologica historica* 25, 205-213.
- Gabriel, F. 2002: Postavení staveb mezi historickými prameny. *Časopis Společnosti přátel starožitností* 110, 150-161.
- Gabriel, F. 2002a: Hrad Frýdštejn. *CB* 5, 173 - 192.
- Gabriel, F. 2003: Historické problémy nového správního uspořádání ČR. *Časopis společnosti přátel starožitností* 111, 93-99.
- Gabriel, F. - Ebel, M. 1994: Stavebně historický průzkum Stvolínky - kaple sv. Justa. *Strojopis v Národním archivu Praha, č. 63.*
- Gabriel, F. - Ebel, M. 1996: Stavebně historický průzkum Bezděz - kostel sv. Jiljí. *Strojopis v Národním archivu Praha, č. 38.*
- Gabriel, F. - Kracíková, L. 2005: Kostel sv. Mikuláše v Drchlavě. *Archaeologica historica*, 395-401.
- Gabriel, F. - Macek, P. - Zahradník, P. 1994: Kostel Narození Panny Marie v Jablonném v Podještědí. *Průzkumy památek* 1, 31-42.
- Gabriel, F. - Panáček, J. 1990: Vznik a počátky České Lípy. *Bezděz* 1, 11-38.

- Gabriel, F. - Panáček, J. 1992: Vývoj panských sídel na horním území novozámeckého panství, 2. část. *Castelloologica Bohemica* 3, 7-46.
- Gabriel, F. - Panáček, J. 1997: Prameny k dějinám středověkého osídlení vojenského prostoru "Ralsko". *Bezděz* 5, 47-72.
- Gabriel, F. - Panáček, J. 2000: Hrady okresu Česká Lípa. Praha.
- Gabriel, F. - Smetana, J. 1980: Sídelně historické aspekty vzniku města České Lípy. *Archaeologia historica* 5, 131-142.
- Gabriel, F. - Stará, M. 1995: Osídlení severních Čech. *Mitteilungen des Zittauer Geschichts und Museumsvereins* 22, 52-67. *Besiedlung des Nießregion. Zittau. Grueber, B. 1871: Die Kunzt des Mittelalters in Böhmen. Wien.*
- Hantschel, F. 1911: *Heimatkunde des politichen Bezirkes B. Leipa. B. Leipa.*
- Horyna, M. 1984: Tomáš Haffenecker a stavba poutního kostela v Hejnicích. *Umění XXIX*, 437-447.
- kolektiv 1924 - 1926: *Heimatkunde des Bezirkes Friedland I - III. Reichenberg.*
- Kozaczewski, T. 1994a: *Wiejskie koscioly parafialne XIII wieku na Slasku i na Luzycach (miejsowosci H-O). Wroclaw.*
- Kozaczewski, T. 1994b: *Wiejskie koscioly parafialne XIII wieku na Slasku i na Luzycach (miejsowosci S-Z). Wroclaw.*
- Kozaczewski, T. 1994c: *Wiejskie koscioly parafialne XIII wieku na Slasku i na Luzycach (miejsowosci P-S). Wroclaw.*
- Kozaczewski, T. 1995: *Wiejskie koscioly parafialne XIII wieku na Slasku i na Luzycach (miejsowosci A-G). Wroclaw.*
- Kracíková, L. 1993: *Stavebně historický průzkum, Benešov n. Pl. – kostel P. Marie, Strjopis v Národním archivu Praha, č. 534.*

- Kracíková, L. 1994: Stavebně historický průzkum, Hostíkovice - kostel Nejsvětější Trojice. Strojopis v Národním archivu Praha, č. 49.
- Kracíková, L. 2002: Vstup do věže kostela sv. ducha ve Višňové. *Archaeologia historica* 27, 421-424.
- Kracíková, L. - Belling, V. 2003: Středověká sakrální architektura na Frýdlantsku. Praha.
- Kracíková, L. - Smetana, J. 1996: Stavebně historické průzkumy na okrese Česká Lípa, rukopisy v archivu Státního památkového ústavu v Ústí n. L.
- Kracíková, L. - Smetana, J. 2000: Románská a gotická sakrální architektura v okrese Česká Lípa. Praha.
- Kraus, B. 1946: Mistr české gotiky Matěj Rejsek z Prostějova. Praha.
- Kuča, K. 1996: Města a městečka v Čechách na Moravě a ve Slezku I. Praha.
- Kuča, K. 1997: Města a městečka v Čechách na Moravě a ve Slezku II. Praha.
- Kuča, K. 1998: Města a městečka v Čechách na Moravě a ve Slezku III. Praha.
- Kuča, K. 2000: Města a městečka v Čechách na Moravě a ve Slezku IV. Praha.
- Kuthan, J. 1975: Gotická architektura v jižních Čechách, Zakladatelské dílo Přemysla Otakara II. Praha. Kuthan, J. 1983: Počátky a rozmach gotické architektury v Čechách. Praha.
- Lemařtřová, N. - Quinsonová, M. - Sotová, V. 2002: Slovník křesťanské kultury. Praha.
- Líbal, D. 1948: Gotická architektura v Čechách a na Moravě. Praha.
- Líbal, D. 1994a: Zaniklá gotická loď svatovítské katedrály. *Zprávy památkové péče* LIV, 288-294.
- Líbal, D. 1994b: Hodnoty a funkce vesnických kostelů v urbanizované krajině. Přehled jejich architektonického vývoje. Kolokvium ICOMOS, Tábor, 11-16.
- Líbal, D. 2001: Katalog gotické architektury v České republice. Praha.
- Líbal, D. - Zahradník, P. 1999: Katedrála svatého Víta na Pražském hradě. Praha.
- Lipanská, E. 1997: Historické klenby. Praha.

- Macek, P. 1978: Nové poznatky o románské architektuře z obvodu doksanské stavební hutě. Litoměřicko 14, 55 -65.
- Macek, P. 1993: Opevněný kostel sv. Ondřeje v Lubech. Castellologica Bohemica 3, 271-276.
- Macek, P. 1996: Ke vztahu stavebně historického průzkumu a dějin umění. Sborník Společnosti přátel starožitností 4, 19-24.
- Magiriuse, H. 1994: Kathedrale, Stiftskirche, Klosterkirche, Burgkapelle, Stadtkirche und Dorfkirche. Zu Typologie und Stil der romanischen Steinkirchen in Obersachsen. In: Frühe Kirchen in Sachsen, Dresden – Stuttgart.
- Matějček, A. - Líbal, D. - Kutal, A. 1949: České umění gotické I. Praha.
- Matějka, A. 1898: Soupis památek historických a uměleckých v politickém okrese roudnickém. Praha.
- Mencl, V. 1951/52: Tvary klenebních žeber v České gotické architektuře. Zprávy památkové péče XI - XII, 268-281.
- Mencl, V. 1960: Vývoj středověkého portálu v Českých zemích. Zprávy památkové péče XX.
- Mencl, V. 1965 : Panské tribuny v naší románské architektuře Umění 13.
- Merhautová, A. 1971: Raně středověká architektura v Čechách. Praha.
- Meloun, M. - Militký, M. - Hill, M. 2005: Počítačová analýza vícerozměrných dat v příkladech. Praha.
- Muk, J. 1983: K typologii nejstarších českých mendikantských chrámů. Umění 13. století v českých zemích, Praha, 237-254.
- Muk, J. 1992: Chrám sv. Kateřiny v Chomutově ve středověku. Sborník Společnosti přátel starožitností 3, 55-58.
- Muk, J. - Ebel, M. 1993: Kostel P. Marie v Ústí nad Labem a jeho význam z hlediska půdorysu města. Časopis Společnosti přátel starožitností 101, 4-9.
- Neustupný, E. 1986: Nástin archeologické metody. Archeologické rozhledy 38, 525-549.

- Neuwirth, J. 1888: *Geschichte der christlichen Kunst in Böhmen bis zum Aussterben der Přemyssliden*. Prag.
- Nový, R. 1973: Poddanská města a městečka v předhusitských Čechách. *Československý časopis historický* 21, 73-109.
- Ortová, J. 1999: *Kapitoly z kulturní ekologie*. Praha.
- Panáček, J. 1999: K dějinám špitálu v České Lípě. *Bezděz* 8, 35-50.
- Panáček, J. - Gabriel, F. 1995: Kostel sv. Máří Magdaleny v České Lípě. *Bezděz* 3, 25-47.
- Podlaha, A. 1899: *Soupis památek historických a uměleckých v politickém okresu mělnickém*. Praha.
- Poche, E. a kol. 1977: *Umělecké památka Čech 1*. Praha.
- Poche, E. a kol. 1978: *Umělecké památka Čech 2*. Praha.
- Poche, E. a kol. 1980: *Umělecké památka Čech 3*. Praha.
- Poche, E. a kol. 1982: *Umělecké památka Čech 4*. Praha.
- Pollak, O. 1910 - 1911: *Studien zur Geschichte der Architektur Prags 1530 - 1600*. *Jahrbuch der Sammlungen des allerhöchsten Kaiserhauses* XXIX.
- RDP: *Registra decimarum papalium čili Registra desátků papežských z diecezí pražských*. Ed. W. W. Tomek. Praha 1873.
- Rohn, J. K. 1774: *Antiquitates ecclesiarum, capellarum, et monasteriorum aliorumque aeditumsacrarum districtum Boleslaviensis et in parte Lusaciae Superioris. Pragae*.
- Soukup, V. 2000: *Přehled antropologických teorií kultury*. Praha.
- Soukup, V. 2004: *Dějiny antropologie*. Praha.
- Sommer, J. 1991a: Ke stavební podobě bočních prostor středověkých venkovských kostelů. *Umění* 39, 352.
- Sommer, J. 1991b: Kostelní hrad v Horním Slavkově. *Castellologica Bohemica* 2, 177-188.

- Sommer, J. 1995: Kostel sv. Mikuláše v Drchlavě (okr. Česká Lípa). *Průzkumy památek* 2/1, 85-86 .
- Sommer, J. a kol. 1999: *Tři gotické kostely pod hradem Lipnicí*. Praha.
- Sommer, P. 1979: Dominikánský klášter v Berouně. *Archaeologia historica* 6, 117-121.
- Sommer, P. 1991: První dvě století benediktínských klášterů v Čechách. *Studa mediaevalia Pragensia II*, Praha, 75-100.
- Sommer, P. 1996: *Sázavský klášter*. Praha.
- Sommer, P. 2001: *Začátky křesťanství v Čechách*. Praha. *Svět liturgie 1991: Svět liturgie (Slovník základní církevní terminologie)*. Praha.
- Stará, M. 1992: *Archeologická sbírka Severočeského muzea v Liberci*. Teplice.
- Stará, M. - Brestovanský, P. 1999: *Nálezová zpráva o archeologickém výzkumu v kostele sv. Jakuba v Jindřichovicích*. *Archiv nálezových zpráv Archeologického ústavu Akademie věd ČR Praha*, čj. 3124/00.
- Swiechowski, Z. 1955: *architektura na Slasku do poloviny XIII Wieku*. Warsawa.
- Ševčík, O. 2002: *Architektura - historie - umění*. Praha.
- Šimák, J. V. 1909: *Soupis památek historických a uměleckých v politickém okrese turnovském*. Praha.
- Šimák, J. V. 1930: *Soupis památek historických a uměleckých v politickém okrese mnichovohradištském*. Praha.
- Škabrada, J. 1996: *Lidová architektura*. Praha.
- Vocel J. 1857: *Kostely románského slohu v Čechách. Památky archeologické 2*.
- Wahner, G. A. před 1833: *Sammlung alter und neuer Nachrichten betreffend die Kirchbezirke und derselben Gotteshäuser im Bunzlauer Kreise. I., II. Abtheilung*, Rkp. *Archiv Národního muzea Praha, Sběrka rukopisů*, b.č. 337.

Wahner, G. A. před 1840: Sammlung alter und neuer Nachrichten betreffend die Kirchbezirke und derselben Gotteshäuser im Leütmeritzer Kreise. I., II. Abtheilung, Rkp. Archiv Národního muzea Praha, Sběrka rukopisů, b.č. 338.

Zápotocký, M. 1965: Slovanské osídlení na Litoměřicku. Památky archeologické LVI, 205-391.

Zuman, F. 1934: Kostel sv. Jiljí pod Bezdězem v 18. stol. Bezděz 5, 6-12.

Žemlička, J. 1980: Vývoj osídlení dolního Poohří a Českého středohoří do 14. století. Praha.