

**Západočeská univerzita v Plzni**

**Fakulta filozofická**

**Bakalářská práce**

**2012**

**Martina Vondrušová**

**Západočeská univerzita v Plzni**

**Fakulta filozofická**

**Bakalářská práce**

**Město Adab v raně dynastické době**

**Martina Vondrušová**

Plzeň 2012

**Západočeská univerzita v Plzni**

**Fakulta filozofická**

Katedra blízkovýchodních studií

**Studijní program Mezinárodní teritoriální studia**

**Studijní obor Blízkovýchodní studia**

**Bakalářská práce**

**Město Adab v raně dynastické době**

**Martina Vondrušová**

*Vedoucí práce:*

Prof. PhDr. Petr Charvát, DrSc.

Katedra blízkovýchodních studií

Fakulta filozofická Západočeské univerzity v Plzni

Plzeň 2012

Prohlašuji, že jsem práci zpracovala samostatně a použila jen uvedených pramenů a literatury.

*Plzeň, duben 2012*

.....

Tímto bych chtěla poděkovat panu profesorovi Petru Charvátovi, za odborné vedení práce, cenné rady a trpělivost.

## Obsah

<b>1 ÚVOD .....</b>	<b>1</b>
<b>2 PŘÍRODNÍ A KLIMATICKÉ PODMÍNKY .....</b>	<b>4</b>
<b>3 TELL BISMÁJA-ADAB.....</b>	<b>7</b>
3.1 Osídlení města .....	7
<b>4 ARCHEOLOGICKÝ VÝZKUM .....</b>	<b>9</b>
4.1 Edgard James Banks .....	9
4.2 Plán města .....	11
4.3 „Chrámový pahorek“ – Pahorek V. ....	12
4.3.1 Chrámy. ....	13
4.3.1.1 E-Sar.....	13
4.3.1.2 Emach.....	15
4.4 Pahorek I., Palác .....	17
4.5 Archeologické nálezy .....	18
4.5.1 „Nejstarší socha světa“ .....	19
<b>5 RANĚ DYNASTICKÉ OBDOBÍ.....</b>	<b>20</b>
5.1 Sumerská teologie .....	22
5.1.1 Bohové.....	22
5.1.1.1 Inanna. ....	22
5.1.1.2 Ninchursanga.....	24
5.1.2 Démoni.....	25
5.1.3 Podsvětí. ....	25

<b>5.2 Chrám a jeho funkce</b> .....	<b>25</b>
5.2.1 Chrámové hospodářství.....	26
5.2.2 Zaměstnanci chrámu. ....	26
<b>5.3 Lidé Sumeru</b> .....	<b>27</b>
5.3.1 Lidé ve městech.....	27
5.3.2 Panovník a jeho blízcí.....	28
5.3.3 Sumerské menu.....	29
<b>6 POLITICKÉ DĚJINY MĚSTA ADAB</b> .....	<b>30</b>
<b>6.1 Městská liga</b> .....	<b>31</b>
<b>6.2 Kišská nadvláda</b> .....	<b>32</b>
6.2.1 Mesalim.....	33
<b>6.3 Mesanepada panovník Uru</b> .....	<b>33</b>
<b>6.4 Nezávislost?</b> .....	<b>34</b>
<b>6.5 Lagašská nadvláda</b> .....	<b>35</b>
6.5.1 Eannatum.....	35
6.5.2 E-iginim-pae.....	36
<b>6.6 Král Sumeru</b> .....	<b>37</b>
<b>6.7 Nezařaditelní panovníci</b> .....	<b>38</b>
6.7.1 Lugal-ane-mundu.....	39
<b>7 POSLEDNÍ SUMÉRSKÝ STÁT</b> .....	<b>39</b>
<b>8 ZÁVĚR</b> .....	<b>42</b>
<b>9 POZNÁMKY</b> .....	<b>44</b>
<b>10 SEZNAM POUŽITÉ LITERATURY A PRAMENŮ</b> .....	<b>46</b>

**11 RESUMÉ ..... 48**

**12 PŘÍLOHY ..... 50**



## 1 ÚVOD

Ve své práci si kladu za úkol co nejlépe popsat dějiny městského státu Adab v raně dynastickém období. Toto téma jsem si vybrala z důvodu, že se právě starověk všeobecně stal pro mě nejzajímavějším předmětem. A město Adab ve mně vyvolávalo několik pocitů, buď jej nevybrat z nedostatku materiálu a informací, které k tomuto městu máme a zároveň se do toho pustit, a přinést aspoň nějakou osvětu o tomto městě. Nakonec zvítězila zvědavost, a já se Vám pokusím na základě archeologických a historických pramenů město Adab popsat.

Moje práce je rozdělena do šesti kapitol, včetně úvodu a závěru. Pro pochopení celého kontextu se v druhé kapitole věnuji přírodním podmínkám, které byly pro starověké obyvatelstvo velice důležité. Hlavně řeky Eufrat a Tigris, které působily obyvatelům pravidelné záplavy.

Další kapitola nám napoví něco o poloze města a jeho osídlení v průběhu několika tisíciletí.

Ve čtvrté kapitole se zabývám archeologickými nálezy a některými významnými budovami, které byly v Adabu nalezeny. Také se zde věnuji E. J. Banksovi, který na této archeologické lokalitě strávil nejdelší čas. Nezapomínám ani na pana Personse, který zde sice strávil pouze chvíli, ale jehož poznámky jsou pro nás neskutečně cenné.

V páté kapitole popisují raně dynastické období, a také dvě etnika, která se v této době nacházejí na území Mezopotámie - na jihu Sumerové a na severu Akkadové. Popisují, jak fungovaly chrámy a jací bohové byli uctíváni ve městě Adab. Nezapomínám ani na obyvatele, ať už se jednalo o „prostý“ lid nebo o samotného vládce a jeho blízké.

V předposlední kapitole se věnuji nadvládě a nezávislosti městského státu Adab a také prvním pokusům o nadvládu a konfliktům mezi městy Sumeru. Ovšem toto sumerské hašteření trvalo pouze do

doby, **než nám voda ze severu Mezopotámie přinesla Sargona** z Akkadu.

V závěrečné kapitole se věnuji posledním sumerským panovníkům, kteří vytvořili, i když jenom na krátkou dobu, dokonale centralizovaný stát. Ovšem náporu nově příchozích kočovných kmenů, které se začaly usazovat v okolí, nemohl tento stát odolat.

Pokud se jedná o literaturu, čerpala jsem z „Bismaya or the lost city of Adab“ od E. J. Bankse, který jako první prováděl výkopy na lokalitě Tell Bismája. Kniha mě provázela téměř celou mou prací.

Co se týká archeologické části, nejvíce jsem čerpala z eseje Karen Wilsonové „The temple Mound at Bismaya“, která má k rukám veškeré Banksovy i Personsovy poznámky z doby, kdy prováděli výkopy na Tell Bismáje. Karen Wilsonová také ve své práci velmi dobře popisuje archeologii pahorku V. Tedy pahorku, kde byly poodkryty dva chrámy pocházející z raně dynastického období.

Kniha, která mě provedla hlavně kapitolou šest a také částí archeologickou, je kniha Douglase Frayneho „The Royal Inscription of Mesopotamia Early Periods Volume 1: Presargonic Period 2700–2350 BC“. Autor se ve své knize věnuje hlavně královským nápisům ze starověkých měst Mezopotámie z raně dynastického období.

Dalšími zdroji byly většinou již české knihy zabývající se starověkou Mezopotámií, především jejich kapitoly týkající se raně dynastického období. Velice dobře mi pomohla kniha „Dějiny Mezopotámie“, jejímiž autory jsou Nea Nováková, Lukáš Pecha a Furat Rahman. V této knize je velice dobře popsáno jak raně dynastické období, tak i III. dynastie urská, o které se zmiňuji v poslední kapitole.

Dalším zdrojem byla kniha od pana profesora Charváta „Zrození státu“. Z knihy jsem čerpala při popisu sumerského obyvatelstva a také při popisu v kapitole šest, která se v jedné části věnuje městské lize.

Dalším zdrojem byla „Encyklopedie starověkého Předního východu“, která je dílem několika autorů. Tento zdroj mi posloužil k častým překladům ze sumerštiny a naopak, a také při popisu bohyní, králů.

Uvedená encyklopedie mi také pomohla s veškerou datací všech panovníků, o kterých ve své práci píšu. Pokud v práci uvádím dataci období například: „v džemdetnasrském období (3200–3000 př. n. l.)“, jedná se o datace pocházející z knihy: „Dějiny Mezopotámie“. Pokud je v mé práci jiné datum, kromě výše uvedených, je u něj vždy odkaz, odkud jsem čerpala.

Chtěla bych ještě vložit poznámku ohledně přepisů různých názvů, ať již panovníků nebo arabských jmen, které se v textu vyskytují. Všechna jména panovníků, bohů a měst, názvy chrámů, které ve své práci uvádím, jsou stejná jako v „Encyklopedii starověkého Předního východu“. Výjimku tvoří adabští panovníci, a chrám E-sar, u nichž jsem zanechala slova, tak jak je ve své knize uvádí Douglase Frayne „The Royal Inscription of Mesopotamia Early Periods Volume 1: Presargonic Period (2700–2350 BC)“. Pouze pokud cituji ze zdrojů, zanechávám původní opis, např.: „*V Adabu chrám Ešarra opustila, na onen svět se vydala*“<sup>1</sup>. Veškeré zeměpisné názvy zůstávají tak, jak je známe v češtině: Tell Bismája, Bagdád, Šatt-al-Arab.

---

<sup>1</sup> Dostupné z: <http://www.grimoar.cz/msm/kap05.php?&>, [vid. 25. března 2012].

## 2 PŘÍRODNÍ A KLIMATICKÉ PODMÍNKY

Mezopotámie (dnešní Irák) do češtiny přeloženo jako „Meziříčí“, je pláň mezi řekami Eufratem a Tigridem. Obě řeky pramení v Malé Asii, poté se v jižním Iráku spojují v jednu řeku Šatt-al-Arab, která ústí do Perského zálivu. Ve starověku ovšem ústily tyto řeky rovnou do Perského zálivu (viz obrázek 1).

Eufrat sumersky „*Buranuna*“<sup>2</sup> pramení v Turecku ve východoanatolských horách a je díky svému obloukovitému toku považována oproti Tigridu za lépe splavnou.<sup>3</sup> Eufrat je také o něco delší. Důležité přítoky jsou Balích a Chábur. Tigris sum. „*Idigna*“<sup>4</sup> teče rychleji a prudčeji. Jejimi přítoky jsou Malý a Velký Záb a Dijála.

Obě tyto řeky byly pro starověké obyvatelstvo velice důležité, neboť byly zdrojem pitné vody, sloužily k pravidelnému zavlažování polí. Řeky zaplavovaly kraje Mezopotámie od dubna do května<sup>5</sup>, když v tureckých horách roztál sníh. Dále sloužily jako komunikační spoje mezi městy. Oblast, která se nachází ve vzdálenosti 500 km od Perského zálivu, je velmi rovná.<sup>6</sup> Úroveň spodních vod je nízká, a proto zde nejsou výjimkou jezírka, močály a mokřiny.

Část severní Mezopotámie je nazývána Akkad, část jižní se nazývá Sumer, tato dvě území byla obydlena dvěma stejnojmennými etniky. Přesné hranice těchto území je velmi těžké určit, neboť žádná taková hranice ani v tehdejší době neexistovala. Za takovou hranici mezi oběma územími je podle mne považováno město Kiš.

---

<sup>2</sup> NOVÁKOVÁ, N., PECHA, L., RAHMAN, F.: *Dějiny Mezopotámie.*, s. 44., 1998.

<sup>3</sup> CHARVÁT, P.: *Zrození státu.*, s. 71., 2011.

<sup>4</sup> NOVÁKOVÁ, N., PECHA, L., RAHMAN, F.: *Dějiny Mezopotámie.*, s. 44., 1998.

<sup>5</sup> CHARVÁT, P.: *Zrození státu.*, s. 71., 2011.

<sup>6</sup> NOVÁKOVÁ, N., PECHA, L., RAHMAN, F.: *Dějiny Mezopotámie.*, s. 16., 1998.

Klimatické podmínky jsou na různých místech Mezopotámie rozdílné. Na severu se častěji vyskytují srážky než na jihu, kde je podnebí sušší. Zhruba okolo roku 4000 př. n. l.<sup>7</sup> došlo k poměrně výraznému oteplení a většímu množství srážek.

Na území starověké Mezopotámie se díky dostatku vody a vhodnému klimatickému prostředí dařilo fauně a flóře. V jižní části Mezopotámie rostl převážně tamaryšek, vrba, rákos a další. Na území Sumeru se převážně nacházely mokřiny, a proto zde bylo množství „*různého ptactva*“.<sup>8</sup> Byly zde také příhodné podmínky pro obojživelníky například: „*želvy, hady, ještěrky a žáby*“.<sup>9</sup>

Ovšem v hornatých oblastech Mezopotámie nebo na pláních se dařilo i jiným druhům živočichů, například se jednalo o laně, kamzíky, jeleny atd. Z toho je možné vyvodit, že pokud zde byly vhodné podmínky pro faunu a flóru, pak je usazení člověka zde více než na místě.

Ukázka z mýtu: Zúrodnění Sumeru

*„Tehdy se dobrá voda, jež ze země vychází, na pole nevylévala,  
studená voda, jež jako zář denní plní vše, z hor přinášela zkázu...“*

*„... Tigris ve velikosti své záplavě až k nebi nesahal,  
do moře neústil ještě, nerozléval sladkou vodu.*

*Do svatyně v přístavu nechodil nikdo,  
hlad hrozný netišil chléb.*

*Malé kanály nikdo nečistil, nevybíral bláto,*

*Dobrá pole nikdo nezavlažoval, nikdo nekopal příkopy,*

<sup>7</sup> NOVÁKOVÁ, N., PECHA, L., RAHMAN, F.: *Dějiny Mezopotámie.*, s. 17., 1998.

<sup>8</sup> ROAF, M.: *Svět Mezopotámie.*, s. 23., 1996.

<sup>9</sup> Tamtéž.

*v zemích se brázdy neoraly, obilí rostlo divoce.*

*Pán zamyslel se nad tím,*

*Ninurta, Enlilův syn, udělal velikou věc:*

*Navršil v horách hromadu kamení,*

*jak oblak na nebi potom k ní táhl.*

*Jak mocnou hradbu zem uzavřel,*

*přehradu na obzor postavil.*

*Sklonil se hrdina a sjednotil města.*

*Vody mocné zápasí s kamením.*

*Odnyní až na věky vody zemské na hory nebudou stoupat,*

*ty, co rozptýleny byly, (Ninurta), dohromady svedl,*

*ty, co v horách bažiny pohltily,*

*(Ninurta) shromáždil a do Tigridu vrhl.*

*Jarní záplavou zavlažil pole.*

*Odnyní až navěky*

*se vladaři země nad pánem Ninurtou radují.*

*On klasům mnoha zrn na polích vyrůst dal,*

*plody ovoce dal sadům nésti,*

*hromady obilí jak pahorky navršil.*

*Pán učinil ze země přístav,*

*mysl bohů tím rozveselil.*

*Ninurtu, otce svého, stále teď velebí.“<sup>10</sup>*

---

<sup>10</sup> Dostupné z <http://www.grimoar.cz/msm/kap13.php?&>, [vid., 15. března 2012].

### 3 TELL BISMÁJA–ADAB

Starověké sumerské město Adab (současný název Tell Bismája) se nachází v dnešním středním Iráku mezi Bagdádem a Basrou, provincie nese název Wasit.<sup>11</sup> Ve starověku město leželo mezi Girsou a Nippurem (viz obrázek 2).

Adab je nejčastěji používaný termín,<sup>12</sup> kterým se dnes označuje název zaniklého starověkého města. Název vznikl pravděpodobně v době, kdy město obývali Sumerové. Sumerský název města je zapisován UD-NUN-KI<sup>13</sup> (viz obrázek 3), v některých raných textech se název města objevoval vedle slova „Mušen“, což znamená v překladu „pták“, to patrně poukazuje, na to, že se název města vyvinul z městského totemu<sup>14</sup>, kterým byl podle Frayeneho Douglase pták. „*Lexikální a literární zdroje udávají několik forem zápisu pro město a ptačí jméno: /udubu/, /usad/, /adab/, a /arab/*“.<sup>15</sup> Ovšem teorie o totemu na Předním východě zatím nebyla potvrzena, a pokud si kdysi badatelé tuto teorii připouštěli, v dnešní době se od této teorie spíše odvracejí.

#### 3.1 Osídlení města Adab

Podle archeologických nálezů víme, že město bylo osídleno již v džemdetnasrském období (3200–3000 př. n. l.). Z tohoto období pochází například váza z lapisu lazuli.<sup>16</sup> V některé literatuře se udává, že město bylo pravděpodobně osídleno již v období uruckém<sup>17</sup>, které se datuje zhruba k letům 3500–3200 př. n. l., ale i zde autor uvádí, že toto osídlení je nejisté. Podle mého názoru mělo urucké a džemdetnasrské

<sup>11</sup> Dostupné z [http://en.wikipedia.org/wiki/Wasit\\_Governorate](http://en.wikipedia.org/wiki/Wasit_Governorate)., [vid. 25. listopadu 2011].

<sup>12</sup> FRAYNE, D.: *The Royal Inscription of Mesopotamia Early Periods Volume 1: Presargonic Period (2700-2350 BC)*., s. 17., 2008.

<sup>13</sup> Tamtéž.

<sup>14</sup> Tamtéž.

<sup>15</sup> Tamtéž.

<sup>16</sup> NOVÁKOVÁ, N., PECHA, L., RAHMAN, F.: *Dějiny Mezopotámie*, s. 175., 1998.

<sup>17</sup> ROAF, M.: *Svět Mezopotámie*, str. 59., 1996.

období hodně společných prvků a zároveň se tato období prolínají, takže je těžké určit přesně, v jakém z těchto období byl Adab osídlen.

Díky mapkám Harriet Crawfordové v knize „Sumer and the Sumerians“ se můžeme podívat, jak bylo město Adab ale i další okolní města osídlena v první fázi raně dynastického období 3000–2600 př. n. l. (viz obrázek 4) a v pozdější fázi tohoto období (viz obrázek 5), které se datuje do let 2600–2340 př. n. l. V raně dynastickém období již zabíralo město Adab 50 ha plochy.<sup>18</sup> Největším městem v regionu ovšem zůstával Uruk, který zahrnoval až 400 ha<sup>19</sup> plochy. Adab se stal v raně dynastickém období i poměrně důležitým politickým centrem.<sup>20</sup> Město zůstalo významným ještě v akkadském období (2340–2159 př. n. l.). Tomu nasvědčuje řada nálezů, které byly v Adabu objeveny například „Sémitská čtvrť“<sup>21</sup>, která byla podle archeologických nálezů jako první obydlena za panování Sargona z Akkadu (2334–2279 př. n. l.) neboť právě jemu náležely pečetní válečky, které zde byly nalezeny. Dále zde byly nalezeny pozůstatky z III. dynastie urské, například zde byla nalezena cihla s vyraženým nápisem Gimil Sín<sup>22</sup>, pro nás většinou známý pod jménem Šu–Sín (2037–2029 př. n. l.) a také časté odkazy na krále Šulgiho (2094–2047 př. n. l.). Později bylo toto město osídleno kassitskou dynastií,<sup>23</sup> která se dostala k moci na území Mezopotámie asi okolo 15.–16. století př. n. l.<sup>24</sup> Po kassitském období již město starověkým obyvatelstvem osídleno nebylo. Snad o něco později jej obývali Parthové a Arabové<sup>25</sup>, ale ti už sídlili nad archeologickým nánosem vrstev a možná ani netušili, že toto místo již někdo obýval.

<sup>18</sup> CRAWFORD, H.: *Sumer and The Sumerians*, s. 44., 2004.

<sup>19</sup> Tamtéž.

<sup>20</sup> Tamtéž.

<sup>21</sup> Sémitská čtvrť – zde jsem ponechala původní pojmenování pahorku, tak jej nazýval E. J. Banks.

<sup>22</sup> BANKS, E. J.: *Bismya or The Lost City of Adab.*, s. 107., 1912.

<sup>23</sup> NOVÁKOVÁ, N., PECHA, L., RAHMAN, F.: *Dějiny Mezopotámie*, s. 175., 1998.

<sup>24</sup> Tamtéž., s. 98.

<sup>25</sup> BANKS, E. J.: *Bismya or The Lost City of Adab.*, s. 103., 1912.



Až v 19. a 20. století se na místa dávno opuštěná vracejí badatelé a začínají vážněji zkoumat biblickou zemi. V této době jsou na území Mezopotámie zahájeny první archeologické práce. Tito první vědci, kteří přišli do Mezopotámie, znali tato místa většinou z Bible anebo od antických historiků. Snažili se hledat své biblické předky. Musím připomenout, že lidé se zajímali o tuto část světa již ve středověku, ale byli to spíše dobrodružní cestovatelé, kteří chtěli vidět biblická místa, aniž by je zkoumali.

## 4 ARCHEOLOGICKÝ VÝZKUM

### 4.1 Edgar James Banks

Edgar J. Banks (viz obrázek 6) se narodil roku 1866 ve Spojených státech. Nejdříve studoval na Harvardské univerzitě, později pokračoval ve studiu ve městě Breslau, které se v té době nacházelo na území Rakousko-Uherska, kde roku 1897 dokončil své doktorské vzdělání.

Následně získal práci v Bagdádu na americkém konzulátu. Od práce si sliboval, že jako americký konzul bude moci provádět vykopávky. Mezitím ale osmanská vláda vydala nový zákon, který zakazoval všem úředníkům konzulátů vykonávat archeologické vykopávky. Roku 1899 se svého místa na bagdádsém konzulátu vzdal, neboť si přál pracovat na archeologických vykopávkách.<sup>26</sup>

Z toho důvodu se vrátil zpět do New Yorku, kde byla založena nová komise, jež se snažila získat finanční prostředky na vykopávky v Uru. Členy této komise byli William R. Harper, John P. Peters<sup>27</sup> a Henry Morton, prezident Stevensova institutu.<sup>28</sup> Po třech letech získala komise dostatek financí a jmenovala Edgara J. Bankse ředitelem vykopávek v Uru. Banks se tedy vydal roku 1900 do Konstantinopole, aby získal od

---

<sup>26</sup> Dostupné z <http://oi.uchicago.edu/pdf/nn181.pdf>, [vid. 8. října 2011].

<sup>27</sup> John P. Peters – vedl vykopávky ve městě Nippur.

<sup>28</sup> Dostupné z <http://oi.uchicago.edu/pdf/nn181.pdf>, [vid. 8. října 2011].

osmanské vlády *irade*<sup>29</sup> k vykopávkám. Tato komise se však po smrti Henryho Mortona rozpadla.

Banks zůstal v Konstantinopoli a nadále se snažil získat od osmanské vlády *irade* k vykopávkám na různých lokalitách. V průběhu čekání vyučoval Banks historii na Bosporské univerzitě.<sup>30</sup>

Roku 1903 se William R. Harper vydal do Konstantinopole již jako ředitel univerzity Chicago a s dotací na vykopávky od Johna D. Rockefellera ve výši 50 000 USD.<sup>31</sup> Harper se opětovně setkává s Banksem a jmenuje ho ředitelem „Orientálního výzkumného fondu“.<sup>32</sup> V tentýž rok získává Banks od osmanských úřadů *irade* k vykopávkám v lokalitě s názvem Tell Bismája.

Je třeba zmínit, že Edgar J. Banks nebyl první, kdo objevil tuto archeologickou lokalitu. Již před ním zde byli William W. Ward a John P. Peters,<sup>33</sup> kteří prováděli výkopy ve starověkém městě Nippur.

Na území města Adab začaly první archeologické výkopy pod vedením Edgara J. Bankse 25. prosince 1903 a pokračovaly do 25. května 1904. Vykopávky byly sponzorovány Univerzitou Chicago. Po Banksovi pokračoval v archeologických výkopech Victor S. Persons, který zůstal v Bismáje do roku 1905.<sup>34</sup>

Důvodem proč byly práce na výkopech Banksovi pozastaveny, bylo to, že jej Osmanská říše nařkla, že byl zapleten do loupeže některých nalezených artefaktů. Banks ovšem ve své knize uvádí, že v té době na Bismáje ani nebyl a že tato loupež nebyla jediná, která se za jeho působení při výkopech odehrála. Zda je toto tvrzení pravdivé, se již dnes

<sup>29</sup> *Irade*, povolení od osmanských úředníků, slovo bylo pravděpodobně převzato Osmanly z arabštiny, v překladu znamená vůle. (Konzultováno s Mgr. Ivanem Ramadanem).

<sup>29</sup> Dostupné z <http://oi.uchicago.edu/pdf/nn181.pdf>, [vid. 8. října 2011].

<sup>30</sup> WILSON, K.: *Leaving No Stones Unturned: The Temple Mound at Bismaya*, s. 279., 2002.

<sup>31</sup> Tamtéž.

<sup>32</sup> Tamtéž.

<sup>33</sup> BANKS, E. J.: *Bismya or The Lost City of Adab*, s. 101., 1912.

nedovíme. Také vztah mezi Univerzitou Chicago a Banksem nebyl po této situaci zrovna nejlepší<sup>35</sup>, a možná proto ani nikdy řádně nepublikoval svoji vědeckou práci na Bismáje. O několik let později vydal knihu „Bismaya or The Lost City of Adab“, za kterou byl odborníky převážně kritizován. Podle jedné z publikací Karen Wilsonové je kniha snadno čitelná a Banksovy denní poznámky, které posílal univerzitě v době vykopávek na Adabu se v některých případech liší od závěrů v knize.

Po vydání Edgarovy knihy: „Bismaya or The Lost City of Adab“ z roku 1912 bylo na archeologickou lokalitu po nějakou dobu zapomenuto, řada z jeho nálezů nikdy nebyla řádně publikována a některé fragmenty nebyly zveřejněny vůbec<sup>36</sup>, dokonce ani v některých novodobých mapách starověké Mezopotámie se Adab ani nevyskytuje.

Po ukončení výzkumu na Tell Bismáje přednášel Banks na univerzitách v USA. Roku 1921, během jedné ze svých cest po Spojených státech, se rozhodl usadit na Floridě, kde také roku 1945 zemřel.

## 4.2 Plán města

Podle měření provedených Banksem byla délka města Adabu 1695 m<sup>37</sup> a v jeho nejširším místě byla naměřena šířka 840 m.<sup>38</sup> Město bylo obeháno hradbami, jež byly postupem času pravděpodobně několikrát zrekonstruovány, a ty byly obklopeny vodním kanálem.<sup>39</sup>

Půdorys města byl téměř obdélníkového tvaru (viz obrázek 7) a opticky byl rozdělen do tří částí. Jednalo se o vnitřní uspořádání města. V jeho největší části byl objeven např. palác s knihovnou a pohřebiště.

---

<sup>34</sup> WILSON, K.: *Leaving No Stones Unturned: The Temple Mound at Bismaya.*, s. 280., 2002.

<sup>35</sup> Tamtéž.

<sup>36</sup> Dostupné z [http://www.fas.harvard.edu/~semitic/wl/digsites/Mesopotamia/Bismaya\\_04/](http://www.fas.harvard.edu/~semitic/wl/digsites/Mesopotamia/Bismaya_04/), [vid. 12. listopadu 2011].

<sup>37</sup> BANKS, E. J.: *Bismaya or The Lost City of Adab.*, s. 151., 1912.

<sup>38</sup> Tamtéž.

<sup>39</sup> WILSON, K.: *Leaving No Stones Unturned: The Temple Mound at Bismaya.*, s. 281., 2002.

„Banks rozlišil dvanáct poměrně nízkých pahorků, ke kterým přiřadil římské číslice, které byly používány pro evidenční účely.“<sup>40</sup>

Přímo napříč městem vedl z jihozápadu na severovýchod<sup>41</sup> uměle vytvořený vodní kanál a dělil město na dvě části. Kanál Šatt an-Nil propojoval Adab s městem Nippur<sup>42</sup>, a podél kanálu mezi městy se také našla celá řada menších pahorků<sup>43</sup>, které mohly kdysi sloužit jako majáky nebo jako menší budovy pro mezi přistávání lodí a odpočinek posádky. Tok kanálu se ve městě rozdvojoval a tvořil tak ostrov, na kterém byl pahorek V.

### 4.3 „Chrámový pahorek“, Pahorek V.

Nejzajímavější nálezy, které v této lokalitě byly objeveny, pocházely podle mého názoru právě z „Chrámového pahorku“ neboli pahorku číslo V, kde většina z nich pochází právě z raně dynastického období. Nalezena zde byla například socha adabského panovníka Lugalda-lu a samozřejmě samotný chrám, tak jak Banks předpokládal ještě před tím, než začal provádět jakékoliv archeologické práce. Pahorek měřil na výšku 11 m<sup>44</sup> a jeho obvod byl 90 m<sup>45</sup>.

Archeologické práce na pahorku V. byly prováděny tak, že do jeho nitra byly vyhloubeny dvě šachty, jedna jihozápadní a druhá centrální (viz obrázek 8). Banks ve své práci zveřejnil a popsal pouze šachtu jihozápadní, ta je uvedena na (obrázku 9). Rozdíl v popisu mezi centrální a jihozápadní šachtou je patrný z obrázku 8, který ve své práci použila Karen Wilsonová. Dle její publikace jsou šachty mezi sebou vzdáleny 9 m.<sup>46</sup> Z jejího podrobného popisu těchto šachet je patrné, že mezi sebou

<sup>40</sup> WILSON, K.: *Leaving No Stones Unturned: The Temple Mound at Bismaya.*, s. 281., 2002.

<sup>41</sup> BANKS, E. J.: *Bismya or The Lost City of Adab.*, s. 151., 1912.

<sup>42</sup> Tamtéž., s. 104.

<sup>43</sup> BANKS, E. J.: *Bismya or The Lost City of Adab.*, s. 104., 1912.

<sup>44</sup> WILSON, K.: *Leaving No Stones Unturned: The Temple Mound at Bismaya.*, s. 281., 2002.

<sup>45</sup> Tamtéž.

<sup>46</sup> Tamtéž., s. 282.

nebyly propojeny.<sup>47</sup> Podle mne je důležité si tyto šachty ukázat, abychom z nich lépe pochopili charakteristiku vrstev a také v jakých vrstvách se nálezy nacházely. Jak můžeme vidět, Banks rozpoznal deset různých období, které byly později označeny římskými číslicemi pravděpodobně Carolinou Nestmannovou.<sup>48</sup>

### 4.3.1 Chrámy

Na pahorku V. byly nalezeny chrámy dva. Archeologické výzkumy nám ukazují, že chrámy byly vystavěny na sobě. Ranější chrám se nazývá E-sar a pozdější chrám nese název Emach. Oba chrámy byly vystavěny pravděpodobně v raně dynastickém období, i když chrám Emach zřejmě až ke konci tohoto období. E. J. Banks si myslel, že se jedná pouze o jeden chrám, který sice byl zapisován dvěma různými způsoby, ale výslovnost a čtení je E-sar nebo Emach. Jediné o čem pochyboval, byla výslovnost, ale byl si jist, že jedna z těchto dvou variant byla ta správná.<sup>49</sup> Vůbec ho v té době nenapadla varianta, že chrám mohl postupem času získat jiné jméno. To také napovídá tomu, co již napsala Karen Wilsonová, že byl Banks pravděpodobně zmatený a nedokázal zcela jasně rozpoznat archeologické vrstvy chrámu.

#### 4.3.1.1 E-sar

Chrám z nejranějšího období, byl vystavěn z vypalovaných plankonvexních cihel, které se v raně dynastickém období začaly nově využívat. Plankonvexní cihly byly většinou z jedné strany ploché a z druhé strany vypouklé. Jako spojovací materiál se používal tzv. bitumen neboli

<sup>47</sup> WILSON, K.: *Leaving No Stones Unturned: The Temple Mound at Bismaya.*, s. 281., 2002

<sup>48</sup> Carolin Nestmannová – pracovala na univerzitě Chicago, a po smrti Bankse navštívila jeho manželku, která ji nechala okopírovat Banksovy záznamy, které si dělal do svého deníku, když vedl výzkum na Bismáje. [http://www.brown.edu/Research/Breaking\\_Ground/bios/Peck\\_Caroline%20Nestmann.pdf](http://www.brown.edu/Research/Breaking_Ground/bios/Peck_Caroline%20Nestmann.pdf), [vid. 23. října 2011].

<sup>49</sup> BANKS, E. J.: *Bismaya or The Lost City of Adab.*, s. 199., 1912.

živice.<sup>50</sup> Živice ovšem nebyla využívána jen jako spojovací materiál, ale byla využívána i v mnoha dalších směrech. Tento nejranější chrám byl menší než chrám, který byl vystavěn nad ním, chrám E-sar se rozprostírá pouze na západní části staršího chrámu.<sup>51</sup> Obrys tohoto chrámu se jeví spíše jako obdélníkový, než čtvercový (viz obrázek 10). V nejširším místě měly obvodové zdi chrámu šířku 1 metr a sahaly do hloubky 1,5 metru.<sup>52</sup>

Zajímavostí je, že v každém rohu tohoto chrámu byla jakási dutina nebo prohloubenina, ve které byla podle Personse pamětní deska nebo urna.<sup>53</sup> Podle Bankse se tam mohly nacházet popsané válce.<sup>54</sup> Dle Karen Wilsonové jsou podobné dutiny k vidění v Girsu<sup>55</sup>, kde vedli výzkum významní francouzští archeologové. Podle pana L. Heuzeye tyto dutiny kdysi sloužily na připevnění košů, které byly potaženy bitumenem a v nichž se uchovávala voda.<sup>56</sup> Ovšem toto není jediná podobnost mezi chrámem v Adabu a v Girsu, další podobností jsou poměrně rozsáhlé konstrukce, které se v této době nacházejí pouze u těchto dvou chrámů. Kvůli těmto podobnostem a také stejnému postupu při pozdější nástavbě a rekonstrukci druhého chrámu navrhuje Karen Wilsonová použít lépe zdokumentovaný a popsaný chrám v Girsu jako předlohu našeho chrámu E-sar (viz obrázek 11).

Chrám E-sar byl zřejmě zasvěcen bohyni Inanně,<sup>57</sup> na což můžeme usuzovat z nalezených předmětů.

---

<sup>50</sup> Bitumen neboli živice „je obecně viskózní až pevná organická látka fosilního původu, rozpustná v organických rozpouštědlech (sirouhlík, aromatické uhlovodíky). V užším významu asfalt.“ <http://www.petroleum.cz/slovník.aspx?pid=57>., [vid. 3. prosince 2011].

<sup>51</sup> WILSON, K.: *Leaving No Stones Unturned: The Temple Mound at Bismaya*., s. 292., 2002.

<sup>52</sup> Tamtéž.

<sup>53</sup> Tamtéž., s. 294.

<sup>54</sup> Tamtéž.

<sup>55</sup> Girsu starověké sumerské město, které se nachází zhruba 80 km od města Adab. Ve starověku je také spojovalo jedno z ramen řeky Eufrat.

<sup>56</sup> WILSON, K.: *Leaving No Stones Unturned: The Temple Mound at Bismaya*., s. 297., 2002.

<sup>57</sup> FRAYNE, D.: *The Royal Inscription of Mesopotamia Early Periods Volume 1: Presargonic Period (2700 – 2350)*., s. 18., 2008.

### 4.3.1.2 Emach

Dnes již víme, jak jsem se již výše zmínila, že Emach byl chrám, vystavěný na základech ranějšího chrámu E-sar.

Nejstarší pozůstatky chrámu, které byly nalezeny, patří do III. dynastie z Uru. Pod pozůstatky III. urské dynastie bylo nalezeno také několik tabulek a pečetních válečků, které odkazují na Sargona Akkadského. Tyto nalezené pozůstatky podporují domněnku, že zde mohl existovat Sargonův chrám.<sup>58</sup>

Chrám Emach (viz obrázek 12) nechal pravděpodobně vystavět král E-iginim-pae pro bohyni Ninchursangu. Datace adabského krále E-iginim-pae je kolem roku 2450 př. n. l., a proto se budu držet této přibližné datace. To, že právě král E-iginim-pae nechal vystavět tento chrám, nám dokazuje jeden text, který zde byl nalezen. Text v překladu zní: „*Pro bohyni Dingirmach. E-iginim-pae, ensi Adabu..., ten který nechal vystavět Emach.*“<sup>59</sup>

Chrám se nacházel na ostrůvku, který z obou stran obklopovala řeka. Ve středu celého chrámového komplexu se nacházel zikkurat, sumersky „*unir*“<sup>60</sup>, který byl vystavěn z hliněných cihel. Z jihovýchodní strany obklopovalo zikkurat několik místností, které sloužily pro přípravu jídla.<sup>61</sup> Banks ve své knize napsal: „*I když se tvrdí, že kremace v rané době babylonské neexistovala, já věřím, že tyto dvě komory byla krematoria spíše než komory pro pálení zvířat a podávána bohům.*“<sup>62</sup>

<sup>58</sup> WILSON, K.: *Leaving No Stones Unturned: The Temple Mound at Bismaya.*, s. 286., 2002.

<sup>59</sup> FRAYNE D.: *The Royal Inscription of Mesopotamia Early Periods Volume 1: Presargonic Period (2700 – 2350).*, s. 29., 2008. Ninchursanga, Dingirmach, Nintu aj., - jedná se o jednu a tutéž bohyni, více s.23.

<sup>60</sup> *Unir* do češtiny můžeme přeložit jako „*vyčnívající*“ nebo „*postavený do výše*“. Zikkurat pochází z akkadského názvu *zikkuratu*. Zikkurat je stupňovitá věž a na jejímž úplně posledním stupni se nacházela svatyně. PROSECKÝ, J., a kol.: *Encyklopedie Starověkého Předního východu.*, s. 426., 1999.

<sup>61</sup> WILSON, K.: *Leaving No Stones Unturned: The Temple Mound at Bismaya.*, s. 290., 2002.

<sup>62</sup> BANKS, E. J.: *Bismaya or The Lost City of Adab.*, s. 244 – 5., 1912.

I Persons označuje ve své zprávě tyto místnosti jako krematorium.<sup>63</sup> Dnes již víme, že se mezopotamskému božstvu připravovaly různé pokrmy, a proto mohou být tyto místnosti označeny jako přípravny jídla. V těchto místnostech byly nalezeny dvě pece, které byly postaveny z plankonvexních cihel a také nádrž, která byla vyložena živíci.<sup>64</sup>

Na severozápadní straně se nacházelo několik dalších místností. Persons popsal severozápadní část takto: *„Řada místností bez severozápadní zdi představuje nejzajímavější i nejzáhadnější studii, neboť jak se rozpadlé zdi mísí s pískovou výplní z bouří, není přesná lokalizace chybějících rohů žádným triviálním úkolem a sama bohatá obrazotvornost může dodat různé chybějící detaily... Napříč celým prostorem je možno vysledovat dvě řady a v severní části bylo nalezeno několik dalších menších, byť vchody a východy jsou často zataraseny a zdi jsou fragmentární. Západní část zabírá terasa, která zřejmě byla postavena na pozůstatcích dřívějších místností....“*<sup>65</sup> Banks uvádí o západním rohu ve své knize pouze zmínku, že v něm byla nalezena váza ve tvaru lodě a několik dalších fragmentů.

V severovýchodní části chrámu se nacházelo schodiště, které stoupalo nahoru k zikkuratu. Vedle širokého schodiště se nacházel hrob, který byl pravděpodobně vystavěn později.<sup>66</sup>

Poslední jihozápadní část tvoří tři místnosti, které stejně jako místnosti na severozápadě jsou bez obvodové zdi. Podle dalších úlomků zdi, lze předpokládat, že zde bylo více místností.<sup>67</sup> V jedné z těchto

---

<sup>63</sup> WILSON K.: *Leaving No Stones Unturned: The Temple Mound at Bismaya.*, s. 290., 2002.

<sup>64</sup> Tamtéž., s. 291.

<sup>65</sup> Tamtéž., s. 290.

<sup>66</sup> Tamtéž.

<sup>67</sup> Tamtéž., s. 292.



místností se nacházel v obvodové zdi pilíř, který Personsovi připomínal kuchyňský krb, který se používal v Bagdádu.<sup>68</sup>

I v případě tohoto chrámu můžeme nalézt podobnost s chrámy v Chafádží<sup>69</sup> a Tell Ubajd (Obejd)<sup>70</sup>. Jedná se například o stejné terasy, které jsou obdélníkového tvaru a také jejich velikosti se téměř shodují. Zajímavé také je, že jak v Tell Ubajd, tak i v Tell Bismáje byly nalezeny pozůstatky z III. dynastie urské i s jejich odkazy na bohyni Ninchursangu.<sup>71</sup>

#### 4.4 Pahorek I., Palác

Palác (viz obrázek 13) se nacházel na pahorku I., kde archeologické práce pokračovaly. K popisu paláce mi také zbývá pouze samotná kniha E. J. Bankse. Podle Banksovy knihy obsahoval palác velké množství zachovaných tabulek ale i fragmentárních tabulek, které dle Banksových odhadů spadají do vlády Chammurapiho<sup>72</sup> (1792–1750 př. n. l.); usuzoval tak podle písma, které na tabulkách našel.

Můžeme předpokládat, že na tomto místě stál i palác, který byl vystavěn v raně dynastickém období, neboť Banks ve své knize uvádí že: *„Stavitel paláce nebyl prvním, kdo si vybudoval svůj domov na tomto místě, protože v několika bodech, kde jsme kopali do hloubky čtyř metrů, jsme v podloží narazili na stěny z hliněných cihel. Byly pouze půl metru vysoké a vedly ve stejném základním směru jako čelní stěna paláce, ale protože mezi nimi nebyly odhaleny žádné tabulky, zanechali jsme výkopů na této nižší budově a odešli na příhodnější místo. Jak jsme se dozvěděli*

<sup>68</sup> WILSON, K.: *Leaving No Stones Unturned: The Temple Mound at Bismaya.*, s. 290., 2002.

<sup>69</sup> Chafádží lokalita nedaleko Bagdádu směrem na východ, osídlena v pozdní době urucké., (PROSECKÝ, J., a kol.: *Encyklopedie starověkého Předního východu.*, s. 127., 1999).

<sup>70</sup> Tell Ubajd – archeologická lokalita, která se nachází mezi starověkými městy Ur a Uruk, podle tohoto místa také vznikl název pro kulturu obejdskou, která byla rozšířena v Mezopotámii v letech 6000 – 3500 př. n. l.

<sup>71</sup> WILSON K.: *Leaving No Stones Unturned: The Temple Mound at Bismaya.*, s. 299., 2002.

*později, kdekoliv jsme začali kopat, nacházeli jsme pod zdmi další zdi a pod paláci další paláce...“<sup>73</sup>*

Z Banskovy knihy je tedy zřejmé, že se dál nesnažil s průzkumem nižších vrstev paláce pokračovat, i když víme, že se pod tímto palácem nacházely další vrstvy. Z důvodu nedostatku materiálu k raně dynastickému paláci se archeologickým popisem tohoto paláce nebudu hlouběji zabývat.

#### **4.5 Archeologické nálezy**

Fragmenty, které byly na pahorcích Adabu nalezeny, jsou převážně z bílého kamene (pravděpodobně se jednalo o vápenec), ovšem najdeme výjimky z alabastru a dioritu.

Jeden z nalezených fragmentů, který spadá do raně dynastického období, je hlava zřejmě muže (viz obrázek 14). Hlava měří na výšku 6,5 cm a na šířku 7 cm. Byla nalezena v severní straně chrámu.

Dalším nalezeným artefaktem je hlava z alabastru, která měří 10 cm (viz obrázek 15). Hlava se od předchozí sochy typově odlišuje. Obličej je spíše špičatý než kulatý. Muž má také jakousi čapku a nosí plnovous. Jeho oči jsou zvýrazněny, černou tuší. Podle Bankse je tato vizáž typická spíše pro obyvatele severní části Mezopotámie, jedná se tedy pravděpodobně o muže pocházejícího z Akkadu. I bez Banksovy poznámky je patrné, že socha je odlišná a že se více přibližuje sochám vyobrazovaným později, tedy za doby akkadské a asyrské. Banks také uvádí, že hlava patří přibližně do stejné doby jako král Lugalda-lu<sup>74</sup>, zřejmě má namysli dobu zhruba raně dynastickou. Podle mého názoru je hlava o něco mladší a patří již do doby, kdy Adab spadal pod akkadskou nadvládu.

---

<sup>72</sup> BANKS, E. J.: *Bismaya or The Lost City of Adab.*, s. 165., 1912.

<sup>73</sup> Tamtéž., s. 165– 166 – 167.

<sup>74</sup> Tamtéž., s. 252.

Dalším z nálezů je malá soška bohyně (viz obrázek 16), která ovšem nebyla původně nalezena v chrámu, ale v Semitské čtvrti na pahorku VI., kam byla pravděpodobně odnesena nebo odhozena. Tato socha je vysoká 8,5 cm a je z bílého kamene.<sup>75</sup> Pravděpodobně se jedná o bohyni Ninchursangu, jejíž sochy byly nalezeny i v několika dalších vrstvách.<sup>76</sup>

#### 4.5.1 „Nejstarší socha světa“

Jedním z nejvýznamnějších artefaktů, který byl v chrámu objeven, byla vápencová socha místního panovníka Lugalda -lu (viz obrázek 17). Socha pochází z raně dynastického období, přesněji je datována okolo roku 2500, kdy tento král panoval. Tento objev byl pro Banksa velmi důležitý, neboť socha měla na pravém rameni čtvercový nápis (viz obrázek 18), který měří 6 x 8 centimetrů a obsahuje pouze devět znaků.<sup>77</sup> Nápis obsahoval název města a chrámu, ve kterém byly právě prováděny výkopy. Banks ihned rozpoznal, že jazyk, kterým je socha obohacena, je starší než očekával, a nebyl schopen jej okamžitě přečíst. Nápis se mu později podařilo rozluštit, i když ne všichni vědci s jeho překladem souhlasili.

Celá socha na délku měří 88 cm. Lugalda-lu je vyobrazen pouze v dlouhé sukni, která je poskládána z několika záhybů, s páskem. Hlava tohoto panovníka je zcela holá a nohy jsou bosé. Panovník má na této soše ruce nábožně sepnaté a jeho úsměv příjemně pohladí. Gesto sepnatých rukou je typické pro všechny sumerské sochy z raně dynastického období. Na rozdíl od soch, které pocházejí z pozdější doby, například vyobrazení soch asyrských nebo babylonských panovníků, pro které jsou typické jejich kudrny ve vousech a na vlasech.

<sup>75</sup> BANKS, E. J.: *Bismaya or The Lost City of Adab.*, s. 257., 1912.

<sup>76</sup> Tamtéž., s. 259.

<sup>77</sup> Tamtéž., s. 197.

Sochu krále Lugalda-la, je dnes možné nalézt v archeologickém muzeu v Istanbulu.

## 5 RANĚ DYNASTICKÉ OBDOBÍ

Raně dynastické období se datuje přibližně do let 3000 – 2340 př. n. l. Počátkem raně dynastického období se v Mezopotámii začíná objevovat větší množství písemných dokladů. Převážně se jednalo o texty hospodářského a správního rázu. Začínají se ovšem objevovat i literární texty (hymny, modlitby atd.)<sup>78</sup> Největším zdrojem písemných dokladů z tohoto období byla města Uruk, Nippur, Kiš, Adab, Ur a Umma.<sup>79</sup>

Na území Mezopotámie se v raně dynastickém období nacházejí dvě etnika. Jedním z těchto etnik byli Sumerové (sumersky „*sag-gí*“ – „černošlanci“)<sup>80</sup> takhle se nazývali sami lidé, kteří pro nás asi zůstanou už navždy velkou neznámou. Jejich původ nám do dnešní doby není jasný, i když teorií odkud by mohli pocházet, se již vyskytla celá řada.<sup>81</sup> V Mezopotámii se pravděpodobně usadili již ve 2. pol. 4. tis. př. n. l.<sup>82</sup> Další etnickou skupinou, která obývala území Mezopotámie v raně dynastickém období, byli Semité, kteří obývali hlavně sever, kde se usadili přibližně ve stejnou dobu jako Sumerové<sup>83</sup> na jihu Mezopotámie.

Neměla bych ale zapomenout ani na obyvatele, kteří tuto zemi obývali ještě před příchodem Sumerů a Semitů. Jsou to lidé nazývaní Protosumerové, kteří obývali Mezopotámii před příchodem Sumerů, ale informací o těchto obyvatelích nemáme mnoho. Víme ovšem, že jejich zemědělství bylo značně vyvinuté a že se věnovali také hrncířství.<sup>84</sup> Postupem času splynuli tito obyvatelé pravděpodobně s nově, nám neznámo odkud přicházejícím sumerským obyvatelstvem.

<sup>78</sup> NOVÁKOVÁ, N., PECHA, L., RAHMAN, F.: *Dějiny Mezopotámie*, s. 43., 1998.

<sup>79</sup> VAN DE MIEROOP, M.: *Dějiny starověkého Blízkého východu.*, s. 54., 2010.

<sup>80</sup> PROSECKÝ, J., a kol.: *Encyklopedie Starověkého Předního Východu.*, s. 271., 1999.

<sup>81</sup> Sumerský problém – takto se také často nazývá, neobjasněná situace okolo Sumerů.

<sup>82</sup> NOVÁKOVÁ, N., PECHA, L., RAHMAN, F.: *Dějiny Mezopotámie*, s. 43. 1998.

Pro raně dynastické období jsou typické městské státy, kterých bylo v jižní Mezopotámii asi třicet pět.<sup>85</sup> Každý takový městský stát se skládal ze zemědělské půdy, pastvin a různých vodních kanálů. Vznikaly v důsledku usazování kočovného obyvatelstva, dále rozmachu zemědělství a prací na zavlažovacích kanálech. Městské státy měly vždy hlavní město, které bylo sídlem panovníka. Panovníci těchto městských států svůj titul většinou dědili. V tomto období dochází k oddělení světské a náboženské moci. Světskému panovníkovi připadl název *lugal*, což znamená král. Ovšem ne vždy tento titul označoval panovníka. Na počátku vzniku městských států se jednalo spíše o jakéhosi hodnostáře<sup>86</sup> než o opravdového vladaře. Až postupem času se z něho stal panovník se zcela neomezenou mocí.

V Adabu, ale i v dalších městech se setkáváme ještě s dalším titulem *ensi*. Tento název podle všeho označuje pouze místního nebo regionálního panovníka.<sup>87</sup> Tito regionální panovníci se většinou zodpovídali *lugalovi*, neboť právě jejich město bylo v tu dobu pod nadvládou jiného města.

Městské státy spolu také často spolupracovaly, ale postupem času a s rozvojem měst a zemědělství přestala městům stačit půda, a tak si začaly zasahovat do vzájemných hranic. Je tedy samozřejmé, že města spolu začala také válčit. Společně s prvními válečnými konflikty pravděpodobně stoupla chuť na ovládnutí dalších měst. Řadě panovníků se to také částečně podařilo, některá města jižní Mezopotámie byla opravdu pod nadvládou silnějších měst. Ale v tomto období zatím nedošlo

---

<sup>83</sup> NOVÁKOVÁ, N., PECHA, L., RAHMAN, F.: *Dějiny Mezopotámie.*, s. 43., 1998.

<sup>84</sup> KLÍMA, J.: *Lidé Mezopotámie*, s. 42., 1976.

<sup>85</sup> VAN DE MIEROOP, M.: *Dějiny starověkého Blízkého východu.*, s. 56., 2010.

<sup>86</sup> CHARVÁT, P.: *Zrození státu.*, s. 116., 2011.

<sup>87</sup> Dostupné z [http://www.enenuru.net/html/sumerian\\_hist/adab\\_main.htm](http://www.enenuru.net/html/sumerian_hist/adab_main.htm), [vid. 26. února 2012].

k celkovému sjednocení, tak aby se o něm dalo hovořit jako o fungujícím státu.

## 5.1 Sumerská teologie

Proto, abychom mohli aspoň částečně pochopit sumerský lid, je třeba si něco říci o jejich náboženství, protože právě to v jejich životech hrálo velkou roli. Sumerové byli polyteisté, představu o tom jak vypadali bohové, měli většinou antropomorfní.

### 5.1.1 Bohové

Sumerové měli panteon bohů, většinou byli řazeni podél čísel a důležitosti každého z těchto bohů. Nejvyšším bohem pantheonu byl An, byl chápán jako otec všech bohů a vládce nebes, a s nebesy byl také ztotožňován. Mezi další dva významné bohy patřili Enlil a Enki. Existovali také astrální bohové, jako například bohyně Inanna, bůh Utu a Nanna. Každý bůh měl své vlastní číslo a atribut božství. Například Enki je vyobrazován s vodou, která mu stříká z ramenou (viz obrázek 19). Mezopotamští bohové měli také mezi sebou různě komplikované rodinné vztahy. V sumerských a akkadských eposech se bohové většinou chovají jako lidé. Jedním z mýtů, který připomíná lidské chování je například Inanna a Enki, kdy bohyně Inanna využívá svých ženských předností k rozšíření své moci a snaží se Enkiho obelstít.

#### 5.1.1.1 Inanna

Inanna je odvozený sumerský název, který se překládá jako „*paní nebes*“<sup>88</sup>, další variantou překladu je „*paní datlového stromu*“<sup>89</sup>. Jejím akkadským protějškem byla bohyně Ištar, která byla později zřejmě také

<sup>88</sup> PROSECKÝ, J., HRUŠKA, B., SOUČKOVÁ, J., BŘEŇNOVÁ, K.: *Encyklopedie mytologie starověkého Předního východu.*, s. 97., 2003.

<sup>89</sup> PROSECKÝ, J., a kol.: *Encyklopedie starověkého Předního východu.*, s. 143., 1999

uctívána v Adabu a to především akkadským králem Naram-Sínem (2259–2223 př. n. l.). Důkazem by mohla být nalezená cihla s nápisem: „*Naram–Sín stavitel Ištařina chrámu*“.<sup>90</sup> Je pravděpodobné, že tyto dvě bohyně postupem času splynuly v jednu.

Sumerské jméno bohyně se objevuje již při formování prvních městských států, tudíž není žádným překvapením, že byla uctívána také v Adabu. Jejím hlavním kultovním centrem byl Uruk.<sup>91</sup> A jejími hlavními atributy byl lev a číslo patnáct, nejčastěji je vyobrazována s rákosovým věncem a osmicípou hvězdou. Byla chápána jako bohyně války, čemuž nasvědčuje další časté vyobrazení bohyně a Iva (viz obrázek 20). Dále bývá vyobrazována nahá, což na ni poukazuje jako na bohyni lásky (viz obrázek 21). Její průvodkyní a „*opourou*“<sup>92</sup> byla bohyně Ninšubura, v mýtu „Sestup Inanny do podsvětí“ ji bohyně nazývá „*správkyní dobrých slov*“<sup>93</sup> a poslem dobrých zpráv.

Ukázka textu z mýtu Sestup Inanny do podsvětí:

*„... V Adabu chrám Ešarra opustila, na onen svět se vydala.  
V Nippuru chrám Baradurgarra opustila, na onen svět se vydala.  
V Kiši chrám Chursagkalamma opustila, na onen svět se vydala.  
V Akkadu chrám Eulmaš opustila, na onen svět se vydala.  
Vyzbrojila se veškerou božskou mocí  
a do svých rukou vložila ji beze zbytku.  
Když tak pevnost dala krokům svým,  
na hlavu uložila korunu velkou,*

<sup>90</sup> BANKS, E. J.: *Bismya or The Lost City of Adab.*, s. 342., 1912.

<sup>91</sup> PROSECKÝ, J. a kol.: *Encyklopedie Starověkého Předního východu.*, s. 146., 1999.

<sup>92</sup> Dostupné z <http://www.grimoar.cz/msm/kap05.php?&>, [vid. 18. února 2012].

<sup>93</sup> Dostupné z <http://www.grimoar.cz/msm/kap05.php?&>, [vid. 18. února 2012].

*na čele si kadeře přičísla,  
uchopila hůlku z lazuritu....“<sup>94</sup>*

### 5.1.1.2 Ninchursanga

Jak již bylo výše řečeno bohyně Ninchursanga neboli „*paní hory*“, již byl zasvěcen chrám Emach, byla patronkou města Adab. Její jméno se nachází na čtvrtém místě v sumerském seznamu bohů, hned za Enkim, který byl zároveň jejím manželem.<sup>95</sup> Na některých místech Mezopotámie je za jejího manžela považován Enlil. Ninchursanga byla chápána jako „*matka bohů*“, „*matka všech dětí*“, „*porodní bába nebes a země*“.<sup>96</sup> Často je také nazývána Bélet-ilí, Nintu a Ninmach či Dingirmach. Zřejmě se asi jednalo o jiné bohyně, které byly také chápány jako bohyně matky a postupem času všechny splynuly v jednu.

Tato bohyně byla uctívána mnoha panovníky, v Adabu se jednalo o panovníka E-iginim-pae (kolem 2450 př. n. l.). Na jedné z nalezených cihel v Adabu byl objeven věnovací nápis od krále Šulgiho (2093-2046 př. n. l.), který byl věnován bohyni Ninchursanga. Nápis zněl: „*Své bohyni Ninhar-sag, Dungi mocný hrdina, král Uru, král Sumeru a Akkadu, zasvětil tento prostor, který miluje.*“<sup>97</sup>

Kromě Adabu byla v raně dynastickém období uctívána v Kiši a Lagaši.<sup>98</sup>

<sup>94</sup> Dostupné z <http://www.grimoar.cz/msm/kap05.php?&>, [vid. 3. prosince 2011].

<sup>95</sup> PROSECKÝ, J., HRUŠKA, B., SOČKOVÁ, J., BŘEŇOVÁ, K.: *Encyklopedie mytologie starověkého Předního východu.*, s. 174., 2003.

<sup>96</sup> Tamtéž.

<sup>97</sup> BANKS, E. J. *Bismya or The Lost City of Adab.*, s. 133., 1912. Zde je třeba podotknout, že dříve se užívalo jména Dungi. Dnes již panovník znám pod jménem Šulgi.

<sup>98</sup> PROSECKÝ, J., HRUŠKA, B., SOČKOVÁ, J., BŘEŇOVÁ, K., *Encyklopedie mytologie starověkého Předního východu.*, s. 174., 2003.



### 5.1.2 Démoni

Sumerové věřili také v různé demony, kteří byli neodmyslitelnou součástí jejich života. Víme, že lidé v Mezopotámii rozlišovali demony na dobré a zlé.<sup>99</sup> Démoni dobří byli chápáni sumerským lidem, tak jako dnešní člověk chápe anděly. „*Zlí démoni byli považováni nikoliv za původce neštěstí (to bylo součástí bohy předem určeného lidského osudu), ale za jeho nositele a vykonavatele.*“<sup>100</sup>

### 5.1.3 Podsvětí

Neboli sumersky *kur, kigal, urugal, erigal*<sup>101</sup>, takto nazývali Sumerové říši mrtvých. Představa podsvětí byla dosti nelichotivá, mrtví v něm žili ve tmě a živili se hlínou, nebo prachem. Mrtvého přes řeku převezl převozník a mrtvý dále sestupoval do podsvětí sedmi branami. Bohyní podsvětí byla Ereškigal.

## 5.2 Chrám a jeho funkce

Chrám byl nedílnou součástí starověkých mezopotamských měst. Většinou na sebe upozorňoval svou velikostí a okázalostí. Stejně tak tomu bylo i v Adabu, kde byl chrám vystavěn na vyvýšeném ostrůvku, který z obou stran oddělovala řeka.

V chrámech se prováděly různé náboženské obřady, jako oslavy svátků, které byly většinou spojovány s ukončeným obdobím sucha, nebo zimy. Chrám byl příbytkem určitého božstva, které bylo také patronem a ochráncem města. Pokud město postihla nějaká katastrofa, lidé věřili, že se na ně bůh hněvá a že opustil chrám. V Adabu se vystřídaly dvě

<sup>99</sup> PROSEKČÝ, J., HRUŠKA, B., SOUČKOVÁ, J., BŘEŇNOVÁ, K.: *Encyklopedie mytologie starověkého Předního východu.*, s. 54., 2003

<sup>100</sup> Tamtéž., s. 53.

<sup>101</sup> Tamtéž., s. 192.

bohyně, které zde byly uctívány. První bohyní byla Inanna, které byl zasvěcen chrám E-sar a další byl Ninchursanga, jejímž příbytkem byl chrám nesoucí název Emach.

### 5.2.1 Chrámové hospodářství

Chrám byl většinou ekonomicky nezávislý, protože měl vlastní pozemky (pole, pastviny a zahrady). Také zaměstnával velký počet lidí, kteří byli zřejmě vypláceni v podobě přidělu jídla, vlny, piva aj.<sup>102</sup> Dle svého postavení byli placeni i zaměstnanci ale i podle pohlaví pracovníka.<sup>103</sup> Příjem byl jednou za měsíc, nebo jednou ročně. Připomeňme si, že chrám byl do jisté doby nejvyšší institucí a až v raně dynastické době začalo docházet ke změnám, kdy se moc začala dělit mezi vladaře a chrám. I přes toto rozdělení, chrámům stále zůstalo velké ekonomické a náboženské postavení.

Víme, že kišský král Enmebaragesi (2630–2600 př. n. l.) nechal během své vlády vystavět chrám Tummal,<sup>104</sup> do kterého ostatní sumerská města a chrámy, jako například Adab, Ur, Uruk a další, odváděly část ze své výroby.<sup>105</sup> Z toho vyplývá, že i chrámy se musely účastnit daňové povinnosti, pokud město bylo pod kontrolou jiného města.

### 5.2.2 Zaměstnanci chrámu

Nejvyšším postavením v chrámu byl velekněz sumersky „En“ nebo velekněžka „Nin“.<sup>106</sup> Dále zde existovali kněží, kteří měli převážně za úkol starat se o boha, nebo bohyni. V našem případě se jednalo o pečování o Inannu nebo Ninchursangu, kterým kněží přinášeli oběti, připravovali jídlo,

<sup>102</sup> NOVÁKOVÁ, N., PECHA, L., RAHMAN, F.: *Dějiny Mezopotámie.*, s. 53 – 54., 1998.

<sup>103</sup> Tamtéž., s. 54.

<sup>104</sup> Tummal, je chrám zasvěcen bohu Enlilovi a jeho manželce Ninlil. Chrám nebyl zatím přesně lokalizován. (PROSECKÝ, J., a kol.: *Encyklopedie starověkého Předního východu.*, s. 389., 1999.)

<sup>105</sup> PROSECKÝ, J., a kol.: *Encyklopedie starověkého Předního východu.*, s. 143., 1999.

<sup>106</sup> CHARVÁT, P.: *Zrození státu.*, s. 116., 2010.

mazali vonnými mastmi, převlékali atd. Dále v chrámech pracovali administrativní úředníci, kteří měli na starost chrámové hospodářství. Ovšem rozhodující slovo v hospodářství chrámu měl vždy nejvyšší kněz nebo knězka. Kněží v chrámech byla celá řada, měli různá hierarchické postavení a také často fungovali jako léčitelé, zaříkavači a věštcí.

### 5.3 Lidé Sumeru

„Obyčejný“ sumerský lid žil převážně ve vesnicích nebo na okraji měst, práce těchto lidí byla většinou spojená se zemědělstvím nebo pastevectvím. Tito lidé se starali o svoji úrodu nebo úrodu chrámu a paláce. Zemědělské práce byly samozřejmě odvislé od záplav. Nejvíce se pěstoval ječmen a pšenice, ale i jiné plodiny. Lidé také pěstovali palmy datlové, které jim poskytovaly medově sladké plody, ty většinou dozrávaly v září.<sup>107</sup> Je také možné, že lidé si z datlí vyráběli různé nápoje. Sklizeň převážně ječmene a pšenice nastala někdy v květnu, o něco dříve, než tomu bylo například na severu Mezopotámie. Dále lidé pěstovali granátová jablka, luštěniny a konopí.<sup>108</sup>

Pastevci měli na starost chov dobytka, převážně ovcí a koz a dalších dobytčat. Tato zvířata byla používána pro různé účely, například pro jejich vlnu a kůži a samozřejmě ke konzumní spotřebě. Víme, že pastevec, který chodil pást stáda, měl celkem nebezpečný život, neboť na něj číhaly různé nástrahy, ať už to byli potulující se lidé nebo kočovné kmeny, nebo například lvi, kteří v té době ještě v tomto prostředí žili.

#### 5.3.1 Lidé ve městech

Lidé, kteří žili ve městech, se patrně živilo jako zaměstnanci v chrámu nebo v paláci. Ve městech, která již měla dosti vysoký počet

<sup>107</sup> KLÍMA, J.: *Lidé Mezopotámie.*, s. 117., 1976.

<sup>108</sup> CHARVÁT, P.: *Zrození státu.*, s. 129., 2011.

obyvatel, byly i další profese jako hrnčíři, tesaři, švadleny anebo pomocníci všeho druhu.

Na konci 3 tis. př. n. l. je ve městech již také známá tzv. „*profánní prostituce*“<sup>109</sup>. Tento název se používal proto, že vedle této prostituce, zde existovala také prostituce chrámová, ale slečny z tohoto oboru již pocházely z lepších rodin<sup>110</sup> na rozdíl od slečen, které se zabývaly „*profánní prostitucí*“. Ve městech také probíhala rozsáhlá administrativní činnost, ale i ta byla určena lidem z vyšší společnosti nebo dokonce lidem, kteří byli nějakým způsobem příbuzní s králem.

Dále zde existovali otroci „*igi-nu-du*“<sup>111</sup>, kteří vykonávali tu nejtěžší práci. Většina otroků pravděpodobně pocházela z různých vojenských střetů, při nichž byli ať již vojáci nebo lidé z města zajati a odvečeni, aby sloužili svému novému pánovi. Je také třeba říci, že otroci v Mezopotámii neplnili veškerou pracovní sílu. Vedle této možnosti zde také již existoval obchod s otroky. Otroci se od ostatních lidí lišili svým účesem<sup>112</sup>, a v pozdějších dobách jim bylo vypalováno na kůži jméno majitele.

### 5.3.2 Panovník a jeho blízcí

Mezi sumerskou společností patřil také panovník a jeho nejbližší. Panovníkova práce, byla zastupovat jeho lid a také měl za úkol zastupovat boha Dumuziho<sup>113</sup>, hlavně při posvátném sňatku neboli hieros gamos, kdy měl panovník za úkol s jednou z kněžek vykonat rituál, který zajišťoval plodnost a blahobyt celému Sumeru.

<sup>109</sup> PROSECKÝ, J. a kol.: *Encyklopedie starověkého Předního východu.*, s. 314., 1999.

<sup>110</sup> Tamtéž.

<sup>111</sup> CHARVÁT, P.: *Zrození státu.*, s. 131., 2011.

<sup>112</sup> Tamtéž.

<sup>113</sup> Dumuzi – podle sumerského královského seznamu jeden z panovníků, kteří vládli před velkou potopou. Zároveň byl panovníkem I. dynastie z Uru. I v mýtech se objevuje různě, ale v tomto případě je pro nás důležité asi to, že byl manželem bohyně Inanny.

Panovník pocházel většinou z bohaté rodiny, a tak po nástupu na trůn mohl dále pokračovat ve svém podnikání. Kromě toho zastával roli soudce, což můžeme pozorovat například u krále Mesalima, o kterém budu ještě hovořit. Panovník měl kromě výše uvedených povinností za úkol starat se převážně o nejchudší vrstvu obyvatel. Ty většinou zaměstnával u sebe v paláci, převážně se jednalo o sirotky.<sup>114</sup> Kromě těchto královských povinností musel být panovník také připraven táhnout do války, pokud toho bylo třeba.

Příbuzní krále pracovali většinou v různých administrativních odvětvích. Pokud měl král dcery, většinou se z nich stávaly kněžky, které sloužily vždy tomu božstvu, kterému byl panovník zasvěcen. Pokud měl panovník mezi potomky syny, nejstarší z nich se pravděpodobně připravoval na kariéru krále.

V Sumeru ovšem nevládli vždy jen muži, máme také doloženou královnu Pu-abí, která patří do I. urské dynastie a vládla někdy okolo roku 2600 př. n. l. O jejím panování nevíme mnoho, ale zato se nám zachovala její pohřební výbava se šperky i s jejím služebnictvem.

### **5.3.3 Sumerské menu**

Představme si sumerský jídelníček. Jeho skladba se jistě lišila v závislosti na postavení jedince, ale všeobecně můžeme říci, že nejčastější potravinou byl chléb připravený jednou z výše jmenovaných obilnin, dále luštěniny a maso. Jednalo se nejen o maso z dobytčat, ale také o kury, například kachny a kuřata, ale všeobecně se má zato, že kur patřil spíše na královský stůl než do jídelníčku prostého obyvatelstva. A protože se lidé nacházeli v blízkosti řek a řada z nich také rybařila, byly poměrně častou potravou i ryby. Není vyloučené, že by se lidé mohli živit

---

<sup>114</sup> CHARVÁT, P.: *Zrození státu.*, s. 123., 2011.

i jinými vodními živočichy. Vepřové maso bylo sice také konzumováno, ale už v této době byl vepř považován za nečisté zvíře. Můžeme tak usuzovat z jedné sbírky, která nám říká: *“Prase nikdy není čisté, kudy projde, nechá svinstvo, zaneřádí cesty a zamoří obydlí.”*<sup>115</sup> Ani nápojů nebyl nedostatek, již sumerští obyvatelé měli v oblibě pivo, které bylo vyráběno z ječmene, a také různé nápoje z datlí. Ani víno jim nebylo cizí, vyrábělo se ze šťávy, která vytékala z palmy po nařiznutí jejího kmene.<sup>116</sup>

K čemu mohli sumerští obyvatelé používat konopí? Pravděpodobně se používalo jako lék na různé neduhy, které trápily sumerské obyvatelstvo. Další variantou je, že se zpracovávalo jako textil. Anebo tak, jak jej používali a stále používají některé kultury k lepším a otevřenějším rozpravám s bohy. Není vyloučeno, že Sumerům dobře posloužily všechny tyto varianty.

## 6 POLITICKÉ DĚJINY

Víme, že někdy na počátku raně dynastického období zaniklo společné politicko-náboženské centrum, které tvořilo několik měst společně, jednalo se například o města Adab, Keš, Larsa, Nippur, Ur, Umma, Zabalam a další.<sup>117</sup> Hlavním centrem byl Uruk – dnešní Varka, jež se nachází na jihu Mezopotámie. Jedním z důkazů, které podporují toto uspořádání, jsou například městské pečeti již výše uvedených měst, které byly nalezeny v Uruku (viz obrázek 22).

V této době je pravděpodobně stále ještě nejvyšším postaveným kněz *en* nebo kněžka *nin*. Funkci jakého si hodnostáře nebo nejvyššího

<sup>115</sup> KLÍMA, J.: *Lidé Mezopotámie.*, s. 123., 1976.

<sup>116</sup> CHARVÁT, P.: *Zrození státu.*, s. 129., 2011.

<sup>117</sup> Tamtéž.

muže, který nepocházel z chrámové společnosti, se nazýval *Namešda*, ovšem o jeho funkci v tomto období nemáme téměř žádné informace.<sup>118</sup>

## 6.1 Městská liga

Po rozpadu tohoto zřízení vystupovalo každé město samostatně, i když se města sjednotila do „městské ligy“.<sup>119</sup> Jakýmsi nejvyšším zástupcem tohoto nového zřízení se stal *Namešda*, o kterém jsme do této doby nebyli řádně informováni. *Namešda* vybíral v každém městě, které bylo součástí tohoto politického systému, daně.<sup>120</sup>

Zániku se dostalo i městské lize někdy okolo 27. století př. n. l.<sup>121</sup> Dle knihy „Zrození státu“ od profesora Charváta, mohly stát za koncem městské ligy a jejího fungování hned tři faktory. Jedním z nich by mohly být velké záplavy, čemuž by mohly nasvědčovat i archeologické nálezy z Kiše.<sup>122</sup> Další faktor může být ekonomický, kdy města vyráběla luxusní a dražší věci, které bez jakéhokoliv dalšího využití skončily v hrobech královských rodin. Posledním faktorem mohlo být, že „*system mohl ztratit věrohodnost i působením činitelů dnes nevystopovatelných.*“<sup>123</sup>

Sama se kloním spíše k první nebo poslední variantě. K první z toho důvodu, že se přírodní podmínky neustále mění, a to že byl Přední východ často zaplavován, dokazují archeologické nálezy nejen z Kiše, ale například Uru, Uruku a Šuruppaku. A pokud můžeme aspoň částečně věřit mýtům, tak sumerské ale i akkadské mýty nás celkem hojně informují o záplavách na Předním východě.

<sup>118</sup> CHARVÁT, P.: *Zrození státu.*, s. 113., 2011.

<sup>119</sup> Tamtéž., s. 115.

<sup>120</sup> Tamtéž.

<sup>121</sup> Tamtéž.

<sup>122</sup> Tamtéž., s. 118.

<sup>123</sup> Tamtéž.

K poslední variantě zániku z důvodu, že i přes vyspělou archeologii, která se určitě bude vyvíjet, existuje v naší historii mnoho míst, která pravděpodobně nebudeme moci nikdy objasnit. Možná právě díky pokroku a vymoženostem dnešní doby nejsme schopni zcela porozumět životu mezopotamského obyvatelstva a nejen jim.

## 6.2 Kišská nadvláda

V oblasti mezi dvěma řekami si začíná získávat nadvládu další město, které na nějakou dobu strhne pozornost sumerských obyvatel. Jedná se o starověké město Kiš, které se nachází zhruba 80 km na jih od dnešního Bagdádu.

Jak jsem již výše uvedla, dostal se Adab pod kišskou kontrolu zhruba v letech kolem 2630 př. n. l., kdy panovník Kiše Enmebaragesi vystavěl chrám Tummal a ostatní sumerská města včetně Adabu odváděla část ze svých výdělků. Někdy okolo roku 2550 př. n. l. se objevuje na scéně kišský panovník Mesalim, který pokračoval v hegemonii nad sumerskými městy. Doklady o tom nacházíme jak v Adabu, tak v Girsu.<sup>124</sup>

Někdy v této době se město Šurupak stává hlavním administrativním a organizačním centrem,<sup>125</sup> odkud byla řízena ostatní města a kam také města musela odvádět daně. Máme doloženo, že se zde nacházela čtyři ministerstva: „*Ministerstvo zahraničního obchodu*“, „*Ministerstvo dopravy a spojů*“, „*Ministerstvo kultů*“ a „*Ministerstvo zásobování*“<sup>126</sup>. Již z těchto příkladů vyplývá, že kišská nadvláda měla dobře našlápnuto, aby se z ní stal hegemon Sumeru a také aby došlo dříve či později k centralizaci státu. Ale bohužel k tomu nedošlo, neboť

<sup>124</sup> ROAF, M.: *Svět Mezopotámie.*, s. 88., 1996.

<sup>125</sup> CHARVÁT, P.: *Zrození státu.*, s. 120., 2011.

<sup>126</sup> Tamtéž., s. 124.



kišská nadvláda končí pravděpodobně po střetnutí vojsk mezi Kiší a Urem, který v té době hrál také velice důležitou roli. Urský panovník Mesanepada (2563–2524 př. n. l.) zřejmě po porážce Kiše sám přijímá titul kišský král.<sup>127</sup> Nejspíš tak učinil na důkaz své nadvlády.<sup>128</sup>

### 6.2.1 Mesalim

Prvním panovníkem, který začal používat titul „*král Kiše*“ byl Mesalim.<sup>129</sup> Titul zřejmě poukazoval na nadvládu nad dalšími sumerskými městy. Panovník Mesalim se ve sporu mezi Lagašem a Ummou objevuje jako soudce, který vyznačí hranice mezi těmito městy, aby mezi sebou již neválčila o půdu. Král Mesalim se v adabských nálezech reprezentuje jako obnovitel chrámu E-sar.<sup>130</sup>

V Adabu v té době panoval místní *ensi* jehož jméno je Nin-kisal-si (2550 př. n. l.).<sup>131</sup> Bohužel bližší informace o tomto adabském panovníkovi zatím nemáme.

### 6.3 Mesanepada panovník Uru

Jeho jméno se ze sumerštiny překládá jako „*bohatýr povoláný bohem Anem*“<sup>132</sup>, nenárokoval si stejně jako jeho předchůdci, aby mu ostatní sumerská města opět odváděla své daně? Je pravděpodobné, že ano, neboť po porážce Kiše si Menasepada na krátkou dobu podrobil sumerská města<sup>133</sup>, z čehož můžeme usuzovat, že se jeho nadvláda vztahovala i na Adab.

<sup>127</sup> Mesanepada ovšem není zcela ojedinělým panovníkem, který přijímá titul „kišský král“. Po něm následovali další panovníci z různých měst.

<sup>128</sup> PROSECKÝ, J. a kol.: *Encyklopedie starověkého Předního východu.*, s. 234., 1999.

<sup>129</sup> Tamtéž.

<sup>130</sup> BANKS, E. J.: *Bismya or The Lost City of Adab.*, s. 247., 1912.

<sup>131</sup> FRAYNE, D.: *The Royal Inscription of Mesopotamia Early Periods Volume 1: Presargonic Period (2700–2350)*, s. 19., 2008.

<sup>132</sup> PROSECKÝ, J. a kol.: *Encyklopedie starověkého Předního východu.*, s. 234., 1999.

<sup>133</sup> Tamtéž., s. 397.

## 6.4 Nezávislost?

Tomu, že se město Adab po urské nadvládě osamostatnilo, by mohly nasvědčovat důkazy, které v Adabu byly nalezeny.<sup>134</sup> Celá řada doložených *ensiů*, kteří převážně vládli Adabu nám napovídá, že Adab byl téměř po celé raně dynastické období kontrolován dalšími významnějšími městy, jako jsou Uruk, Kiš, Ur a později také Lagaš.

V Adabu se v raně dynastickém období objevili dva panovníci, kteří sami sebe nazývali *lugal*. Jedná se o panovníka Me-ba-laka (2500 př. n. l.) a krále Lugalda-lu (po 2500 př. n. l.). Šlo tedy o zcela legitimní panovníky, kteří vládli městskému státu Adabu? Pokud přihlédneme k tomu, že většina adabských panovníků se spíše ztotožňovala s názvem *ensi*, pak si myslím, že se zcela určitě jednalo o panovníky nezávislé.

Jiným vysvětlením, proč mohl být Adab na nějakou dobu nezávislým městským státem, by nám mohlo přispět také to, že dalším panovníkem, který přijal titul „král Kiše“, byl lagašský panovník Eannatum, který je datován přibližně do let 2454–2425 př. n. l., a pokud se budeme částečně držet i těchto dat (i když jen přibližných), dojdeme k dalšímu závěru, proč město Adab bylo samostatné za panování krále Me-ba-laka a krále Lugalda-lu. Oba tito panovníci, kteří se honosili titulem *lugal*, spadají asi do roku 2500 př. n. l., a pokud titul „kišský král“ nebo „král Kiše“ označuje jakousi nadvládu nad městy Sumeru, vidíme podle data, že se tito panovníci buď časově míjejí, anebo není vyloučeno, že po příchodu lagašského krále Eannatuma byli adabští *lugalové* svrženi a nastoupili další, kteří opět přijali titul *ensi*, a Adab se opět dostal pod nadvládu, ale tentokrát lagašského krále.

## 6.5 Lagašská nadvláda

Dalším pravděpodobným adabským panovníkem, který spadá do lagašské nadvlády, je *ensi* Lum-ma.<sup>135</sup> Někdy také bývá ztotožňován se samotným lagašským panovníkem Eannatuem. Teorii o tom, zda se skutečně jednalo o jednoho a téhož panovníka, nelze zatím potvrdit ani vyvrátit.<sup>136</sup> Také jsem našla teorii, že Lum-ma nebyl ani panovníkem pocházejícím z Adabu, ale ani není ztotožňován s králem Eannatuou a jednoduše se jedná o úplně jiného panovníka z jiného města, který pouze zanechal děkovací nádoby v chrámu E-sar.<sup>137</sup> Já půjdu proti proudu a nechám tajuplného panovníka Lumm-mu pouze městu Adabu a nebudu jej ztotožňovat s Eannatuem a ani s jiným dalším králem.

Musíme si zde také upřesnit, jak taková nadvláda mohla vypadat. Podle mého názoru se moc nelišila od uruckého modelu. Města muselo odvést daň z úrody, kterou vypěstovalo nebo z dodávky živočichů, a také se zřejmě jednalo o vojenskou výpomoc, pokud byla třeba, nebo také pomoc při různých stavbách chrámu, paláce atd.

### 6.5.1 Eannatum

Tento lagašský panovník byl znám svojí vojenskou dovedností. Bojoval proti Elamu, ale také dokonce napadl městský stát Ummu,<sup>138</sup> se kterým se již delší dobu přel o půdu. Tuto bitvu můžeme nalézt vyobrazenou na Supí stéle. Ve svém tažení pokračoval i proti dalším

---

<sup>134</sup> Jedná se o keramiku, která pochází z chrámu E-sar a nápis na ní poukazuje na krále Medurbu jako na „lugala“. Nebo jde o sochu krále Lugaldala, který se také tituluje jako „lugal“.

<sup>135</sup> FRAYNE, D.: *The Royal Inscription of Mesopotamia Early Periods Volume 1: Presargonic Period (2700–2350)*, s. 25., 2008.

<sup>136</sup> Tamtéž.

<sup>137</sup> Dostupné z: [http://www.enenuru.net/html/sumerian\\_hist/adab\\_main.htm](http://www.enenuru.net/html/sumerian_hist/adab_main.htm). [vid. 6. března 2012].

<sup>138</sup> O této válce nás spravuje tzv. Supí stéla, kterou nechal vytesat sám Eannatum.

sumerským městům, ale i například proti městu Mari nebo na území Asýrie.<sup>139</sup>

### 6.5.2 E-iginim-pae

Dalším možným *ensim*, který panoval pod lagašskou nadvládou by mohl být E-iginim-pae (2454 př. n. l.). Tento panovník je doložen poměrně dobře z různých nápisů, které v Adabu byly nalezeny. Je třeba zmínit, že za jeho panování dochází k obnově chrámu a k uctívání nové bohyně. Do této doby víme, že hlavní bohyní města Adab byla Inanna a jejím chrámem byl E-sar tomu nasvědčují nápisy, ve kterých předchozí panovníci odkazují většinou na chrám E-sar. Ovšem za vlády E-iginim-paeho dochází ke změně, a novou bohyní se stává Ninchursanga, a chrám se již nenazývá E-sar, ale Emach. Dokonce E-iginim-pae nám zanechává nápis, ve kterém se označuje jako *ensi* Adabu a jako stavitel chrámu Emach.<sup>140</sup> Zde se naskytá otázka, proč došlo ke změně uctívání bohyně? Pomoci by nám mohl jeden text, který se zmiňuje o tom že, E-iginim-pae kupuje půdu od dědiců posledního kešského kněze Bil-la-la. V době kdy došlo k prodeji půdy, byl již kněz mrtev, a protože ani jeden z jeho dědiců neměl kněžský titul, půdu prodali. E-iginim-pae vyplatil dědice ječmenem a několika kousky stříbra.<sup>141</sup> Dále se E-iginim-pae zmiňuje, že ječmen, kterým vyplatil dědice, pocházel „z domu Muk-si, jeho předchůdce.“<sup>142</sup> Zde nám také E-iginim-pae poskytuje důkaz toho, že kromě výše uvedených panovníků Adabu, vládl před ním panovník jménem Muk-si. Ale vraťme se zpět k pointě prodeje. Keš ležela nedaleko Adabu (viz obrázek 23) a uctívána zde byla bohyně

<sup>139</sup> NOVÁKOVÁ, N., PECHA, L., RAHMAN F.: *Dějiny Mezopotámie.*, s. 50., 1998.

<sup>140</sup> FRAYNE, D.: *The Royal Inscriptions of Mesopotamia Early Periods Volume 1: Presargonic Period (2700–2350)*, s. 25., 2008.

<sup>141</sup> Dostupné z: [http://www.enenuru.net/html/sumerian\\_hist/adab\\_main.htm](http://www.enenuru.net/html/sumerian_hist/adab_main.htm). [vid. 8. března 2012].

<sup>142</sup> Dostupné z: [http://www.enenuru.net/html/sumerian\\_hist/adab\\_main.htm](http://www.enenuru.net/html/sumerian_hist/adab_main.htm). [vid. 8. března 2012].

Ninchursanga,<sup>143</sup> je tedy možné že při koupi pozemků se Keš stala součástí městského státu Adab a kult bohyně Ninchursangy přešel do Adabu, neboť akkadské období se o Keši již nezmiňuje.<sup>144</sup>

Konec lagašské nadvlády ukončuje panovník z Ummy, který dobyl Lagaš a podmanil si jižní Mezopotámii.

## 6.6 Král Sumeru

V závěrečné fázi raně dynastického období se na jihu Mezopotámie objevuje panovník Lugalzagesi (2340–2316 př. n. l.). Svoji kariéru velkého panovníka začíná pravděpodobně v Ummě jako místní *ensi*. Po vleklém sporu mezi Lagašem a Ummou (o kterém jsem se již výše zmiňovala) se Lugalzagesi rozhodl napadnout Lagaš, kterou také porazil a pravděpodobně znovu určil nové hranice mezi městy. Možná také proto nese jméno, které se překládá do češtiny „král, který naplňuje hranice“<sup>145</sup>. Víme, že král Lugalzagesi dobyl také Adab a řadu měst jižní Mezopotámie.

V Adabu se pod nadvládou Lugalzagesiho nachází místní *ensi*, jehož jméno je Mes-kigala, o čemž nás informuje nápis, který po sobě místní *ensi* zanechal.<sup>146</sup> Ovšem i o tomto panovníkovi Adabu se vedou mezi vědci spory – někteří ho ztotožňují s Mes-kigalem, který je znám z královských nápisů akkadského krále Rímuše (2278–2270 př. n. l.).<sup>147</sup> Podle mého názoru už při pohledu na datum panování krále Lugalzagesiho a krále Rímuše, je nepravděpodobné, že by se jednalo o jednoho a téhož adabského panovníka. S největší pravděpodobností se jednalo o dva rozdílné panovníky, kteří v Adabu vládli.

<sup>143</sup> PROSECKÝ, J., a kol.: *Encyklopedie starověkého Předního východu.*, s. 271., 1999.

<sup>144</sup> Dostupné z: [http://www.enenuru.net/html/sumerian\\_hist/adab\\_main.htm](http://www.enenuru.net/html/sumerian_hist/adab_main.htm). [vid 8. března 2012].

<sup>145</sup> PROSECKÝ, J., a kol.: *Encyklopedie starověkého Předního východu.*, s. 215., 1999.

Sumerská nadvláda nad jižní Mezopotámií končí, když se vojska panovníka Lugalzagesiho střetnou s akkadským panovníkem Sargonem. Akkadský panovník poráží sumerská vojska a Lugalzagesi je zajat a následně na to umístěn do zavřené klece před chrám boha Enlila v Nippuru.<sup>148</sup> Tímto střetem také končí raně dynastické období a začíná období akkadské. Sargonovi se podaří ovládnout celou Mezopotámii a sjednotit ji v jeden centralizovaný stát. Nadvláda akkadských panovníků trvá necelých 200 let.

## 6.7 Nezařaditelní panovníci

Před tím, než ještě uzavřu tuto kapitolu, uvedu něco o panovnících, které jsem z důvodu nezařaditelnosti a nedostatku informací v předcházejících kapitolách vynechala.

Jedním z panovníků, o kterém jsem se zmínila v souvislosti s E-iginim-paeho odkupem půdy je Mug-si. Tento panovník není až tak nezařaditelný. Podle slov E-iginim-paeho víme, že byl jeho předchůdcem. Pokud se rozhodneme E-iginim-paemu věřit, stane se z nezařaditelného panovníka předchůdce panovníka E-iginimp-aea a můžeme se domnívat, že panoval stejně jako E-iginim-pae pod lagašskou nadvládou. Nápisy, které potvrzují že Mug-si byl panovníkem Adabu jsou také doloženy.<sup>149</sup>

Dalším panovníkem, kterého je téměř nemožné kamkoli zařadit, je panovník Bara-henidu. Jediné co o něm můžeme říci je, že patřil k těm panovníkům, kteří ještě uctívali bohyni Inannu.<sup>150</sup>

---

<sup>146</sup> FRAYNE, D.: *The Royal Inscription of Mesopotamia Early Periods Volume 1: Presargonic Period (2700–2350)*, s. 33., 2008.

<sup>147</sup> Tamtéž.

<sup>148</sup> PROSECKÝ, J., a kol.: *Encyklopedie starověkého Předního východu.*, s. 215., 1999.

### 6.7.1 Lugal-ane-mundu

Na základě sumerského královského seznamu<sup>151</sup> se v Adabu nachází ještě jeden panovník, o kterém jsem se doposud nezmínila. Jedná se o panovníka Lugal-ane-mundu, který dle sumerského královského seznamu porazil Uruk a království se přesunulo do Adabu kde zůstalo 90 let, než Adab porazilo město Mari.<sup>152</sup> Kromě sumerského královského seznamu se nám Lugal-ane-mundu objevuje na tabulkách, které popisují královo tažení proti Marchaši<sup>153</sup> a dále se tabulky zmiňují o stavbě chrámu E-namzu pro bohyni Ninchursangu.<sup>154</sup> Bohužel více informací o tomto panovníkovi již nemáme. Z toho, co jsem zde uvedla, by nám mohlo historicky zapadat pouze tažení proti městu Marchaši, které v raně dynastickém období, ale i později za panování III. dynastie z Uru, bylo velmi významným městem. Také archeologické nálezy z města Adab nám zatím žádné jméno panovníka Lugal-ane-mundu neposkytují. Je tedy možné, že se jedná o bájného panovníka, který ve skutečnosti nikdy nepanoval.

## 7 POSLEDNÍ SUMERSKÝ STÁT

Po nadvládě akkadských panovníků se ještě proslaví sumerská II. dynastie z Lagaše, jejímž nejvýznamnějším panovníkem byl Gudea (2141–2122 př. n. l.) hlavně díky své stavitelské činnosti.

---

<sup>149</sup> FRAYNE, D.: *The Royal Inscription of Mesopotamia Early Periods Volume 1: Presargonic Period (2700–2350)*, s. 27., 2008.

<sup>150</sup> Tamtéž., s. 21.

<sup>151</sup> Sumerský královský seznam obsahuje seznam panovníků, kteří vládli v Mezopotámii od dávných dob před potopou až po dynastii z Isinu. Panovníkům bývá připisována dlouhověkost, někteří vládli i několik stovek let.

<sup>152</sup> Dostupné z: <http://etcsl.orinst.ox.ac.uk/cgi-bin/etcsl.cgi?text=t.2.1.1#>. [vid. 16. března 2012].

<sup>153</sup> Marchaši – starověké město na území dnešního jihozápadního Íránu.

<sup>154</sup> FRAYNE, D.: *The Royal Inscription of Mesopotamia Early Periods Volume 1: Presargonic Period (2700–2350)*, s. 31., 2008.

Další a zároveň poslední významní sumerští panovníci pocházejí z Uru. Toto období je také nazýváno jako „sumerská renesance“, neboť za panování III. dynastie z Uru dochází k rozkvětu Mezopotámie. Po několikaleté rozdrobenosti Mezopotámie a nadvládě Gutejců<sup>155</sup> přichází panovník Ur-Nammu (2112–2095 př. n. l.), který zakládá již zmiňovanou III. dynastii z Uru. Tento král se staral o obnovu jak administrativy, tak hospodářství, a také obchodu; nemůžeme ale zapomenout ani na jeho stavitelskou činnost. Jak víme z Adabu, zanechali tam panovníci z III. urské dynastie ne jeden nápis o svých náboženských ale i stavitelských činnostech.

Za skutečného revolucionáře III. dynastie urské je považován spíše jeho syn Šulgi, „urozený mladík“<sup>156</sup> (2094–2047 př. n. l.). Tento urozený mladík, byl velice významný po stránce válečnické, protože si podmanil celou jižní Mezopotámie a také Asýrii a Elam.

Hierarchie tohoto státu tvořil panovník, který byl hlavou státu, k tomu se nechával zbožštit, možná proto za jeho panování spadal chrámový majetek pod pravomoc krále. Aby měl stát pod kontrolou, nechal různé provincie spravovat místními panovníky. Ovšem na vzdálenějších místech ponechal část své armády pro kontrolu, zda se neplánuje nějaké spiknutí. Panovník pokračoval ve stopách svého otce a dále reformoval státní administrativu, zabýval se stavitelstvím a dalšími významnými činnostmi. Je také známo, že Šulgi zavedl nový kalendář a nový systém vah a měr.<sup>157</sup>

Takto dobře připravený stát zanechal Šulgi svým synům, bohužel na území Mezopotámie začali pronikat amorejské kmeny<sup>158</sup>, které výrazně

<sup>155</sup> Gutejci – etnikum, které zřejmě pocházelo z pohoří Zagros.

<sup>156</sup> PROSECKÝ, J., a kol.: *Encyklopedie starověkého Předního východu.*, s. 369., 1999.

<sup>157</sup> ROAF, M.: *Svět Mezopotámie.*, s. 102., 1996.

<sup>158</sup> Amorejci – západosemitské kmeny, které vedly do té doby kočovný život. (NOVÁKOVÁ, N., PECHA, L., RAHMAN, F.: *Dějiny Mezopotámie.*, s. 178, 1998).



svými neustálými menšími boji ohrožovaly chod státu a k tomu všemu se začaly bouřit i přilehlé státy. Panovníkům nezbylo nic jiného, než se soustředit na ofenzivu, ale ta byla příliš vyčerpávající. Nakonec došlo k úplnému kolapsu státu. O tom nás informuje literární dílo s názvem:

„Nárek nad zkázou Sumeru a Uru“

*„Čas je promarněn, plány zničeny,  
bouře jako povodeň vše smetla na hromadu,  
božské moci a obřady v Sumeru jsou zničeny,  
dobrá vláda z jeho příbytků se vyvrátila,  
město je zničeno, chrám je zničen,  
ohrada je zničena, ovčín srovnán se zemí,  
jeho býci již nestojí v ohradě,  
ovčín již není zaplněn jeho ovce,  
jeho řeky přinášejí slanou vodu,  
na úrodných polích bují plevel,  
na volných prostranstvích bodláky rostou,  
matka své dítě nehledá,  
otec neříká: „Má ženo!“  
Mladá manželka na klíně (muže) se neraduje,  
děti jí nerostou na kolenou,  
kojná už nezpívá ukolébavky,  
sídlo království je změněno,  
výrok věštby je pryč.*

*Oku (zkázy) nic neuniklo,  
 Na příkaz Ana a Enlila plány jsou zničeny.  
 Poté co An se zamračil na všechny země,  
 Vzhlédl Enlil (milostivě) k zemi nepřátelské,  
 Nintu své stvůry do všech stran rozeslala,  
 Enki (řečiště) Eufratu a Tigridu změnil.  
 Poté, co Utu proklel karavany a cesty,  
 božský řád Sumeru je zničen, plány jsou změněny,  
 božské insignie království z Uru byly zcizeny.“<sup>159</sup>*

## 8 ZÁVĚR

I když je město Adab většinu času pod nadvládou silnějších městských států, drží si status poměrně důležitého města jak v raně dynastickém období, tak v pozdějších dobách, ať se již jedná o dobu akkadskou nebo dobu III. urské dynastie. Za panování místního panovníka E-iginim-pae dochází ke změně kultu bohyně. Nevíme, zda k tomu tohoto panovníka vedl pouze zmiňovaný odkup půdy, nebo změna v hierarchii božstev, která v té době byla celkem běžná. Ale dá se předpokládat, že změna měla opravdu co do činění s hierarchickým postavením již výše uvedených bohyní, neboť víme, že i později panovníci III. urské dynastie velebili bohyni Ninchursangu.

Cílem mé práce bylo co nejlépe zdokumentovat město Adab v raně dynastickém období z dostupných materiálů. Ohledně literatury a pramenů k tomuto tématu jsem se již zmínila, že k městu Adab citelně chybí dostatek pramenů, naopak raně dynastické období je

---

<sup>159</sup> NOVÁKOVÁ, N., PECHA, L., RAHMAN, F.: *Dějiny Mezopotámie.*, s. 74–75., 1998.

dokumentováno poměrně dobře. Karen Wilsonová, která se v současné době městem Adab zabývá, podle informací univerzity Chicago brzy vydá knihu „Bismaya: Recovering the Lost City of Adab“.<sup>160</sup> A tak můžeme očekávat, že se v knize objeví veškeré dosud nezveřejněné informace, které nám pomohou vytvořit si o tomto městě úplnější obraz.

---

<sup>160</sup> Dostupné z [http://oi.uchicago.edu/pdf/08-09\\_Wilson.pdf](http://oi.uchicago.edu/pdf/08-09_Wilson.pdf), [vid. 25. března 2012].

## 9 POZNÁMKY

„The lexical and literary sources give several writings for the city and bird name: /udubu/, /usab/, /adab/, and /arab/.“ (FRAYNE, D.: *The Royail Inscription of Mesopotamia Early Periods Volume 1: Presargonic Period (2700 – 2350)*., s. 17., 2008).

„Banks distinguished twelfe relativem low Mount, to which assigned Roman numerus that were used for record – keeping purpose“. (WILSON, K.: *Leaving No Stones Unturned: The Temple Mound at Bismaya.*, s. 281., 2002).

„For the goddes Dingirmach. E-IGI.NIM-pae, (e)nsi of Adab..., who built the (E)-mah“. (FRAYNE, D.: *The Royail Inscription of Mesopotamia Early Periods Volume 1: Presargonic Period (2700 – 2350)*., s. 17., 2008).

„Though it is claimed that cremation did not exist in early Babylonian times, I believe that these two chambers were crematories rather than chambers for burning the animals offered to the gods“. (BANKS, E. J.: *Bismaya or The Lost City of Adab.*, s. 244 – 5., 1912).

„The series of rooms without the northwest wall forms a most interesting as well as a most baffling study, for a disintegrated walls mingle with sand filling from storms an accurate location of the missing details... Two rows of rooms may be traced Gross the entire area, and in the northern portion several additional smaller ones were found, though entrances and exits are often obsured and walls in fragments. The western portion is occupied by a terrace apparently built over the remains of earlier rooms...“. (WILSON, K.: *Leaving No Stones Unturned: The Temple Mound at Bismaya.*, s. 291., 2002).

„The builder of the palace was not first to occupy a home on that site, for at several points where we dug to depth of four meters, we came upon mud-brick walls beneath. They were but half a metre high, and ran

in the same general direction as the front wall of the palace, but as no tablets were recovered from among them, this lower structure was abandoned for a more favourable site. However, as we learned later, wherever we dug into the ruins, we found walls beneath walls, and palaces beneath palace...". (BANKS, E. J.: *Bismaya or The Lost City of Adab.*, s. 265 – 266 - 267., 1912).

„Naram-Sin, the builder of the temple of the Goddess Ishtar“. (BANKS, E., J.: *Bismaya or The Lost City of Adab.*, s. 342., 1912).

„To Nin-har-sag, his goddess, Dungi the mighty hero, the King of Ur, the King of Sumer and Akkad, this platform which he loves, he has dedicated“. (BANKS, E. J.: *Bismaya or The Lost City of Adab.*, s., 133., 1912).

## 10 SEZNAM POUŽITÉ LITERATURY A PRAMENŮ

CRAWFORD, Harriet.: 2004. *Sumer and The Sumerians*. Cambridge University Press: Cambridge. ISBN 978-0521-53338-6.

FRAYNE, Douglas, R.: 2008. *The Royal Inscription of Mesopotamia Early Periods Volume 1: Presargonic Period (2700 – 2350)*. University of Toronto Press: Toronto, Buffalo, London. ISBN 978-0-8020-3586-8.

HELLER, Jan, HRUŠKA, Blahoslav, CHARVÁT, Petr, NOVÁKOVÁ, Nea, PEČÍRKOVÁ, Jana, PECHA, Lukáš, PROSECKÝ, Jiří, SADEK, Vladimír, SOUČEK, Vladimír, SOUČKOVÁ, Jana.: 1999. *Encyklopedie starověkého Předního východu*. Libri: Praha. ISBN 80-85983-58-3.

CHARVÁT, Petr.: 2011. *Zrození státu*. Karolinum: Praha. ISBN 978-80-246-1682-7.

KLÍMA, Josef.: 1976. *Lidé Mezopotámie*. Orbis: Praha.

NOVÁKOVÁ, Nea, PECHA, Lukáš, RAHMAN, Furat.: 1998. *Dějiny Mezopotámie*. Karolinum: Praha. ISBN 80-7184-416-0.

ROAF, Michael.: 1998. *Svět Mezopotámie.*, Knižní klub/Balios: Praha. ISBN 80-7176-755-7.

PROSECKÝ, Jiří, HRUŠKA, Blahoslav, SOUČKOVÁ, Jana, BŘEŇOVÁ, Klára.: 2003. *Encyklopedie mytologie starověkého Předního východu*. Libri: Praha. ISBN 80-7277-188-4.

VAN DE MIEROOP, Marc.: 2010. *Dějiny starověkého Blízkého východu okolo 3000 – 323 Př. Kr.* Academia: Praha. ISBN 978-80-200-1832-8.

WILSON, Karen.: 2002. *Leaving No Stones Unturned: The Temple Mound at Bismaya*. Eisenbrauns: Winona Lake, Indiana. ISBN 978-1575060552.

## Internetové zdroje

BANKS, Edgar James.: 1912. *Bismaya or The Lost City of Adab.*, The Knickerbocker Press: New York, London.

<http://www.lib.uchicago.edu/cgi->

[bin/eos/eos\\_page.pl?DPI=100&callnum=DS70.B2&object=0.](http://www.lib.uchicago.edu/cgi-bin/eos/eos_page.pl?DPI=100&callnum=DS70.B2&object=0)

## 11 RESUMÉ

This bachelor thesis deals with the ancient city of Adab (modern Tell Bismaya) in the Early Dynastic period (3000 – 2350 BC). Adab is located between Baghdad and Basra in today's Iraq. At the beginning of the thesis I describe the natural conditions that were very important for the ancient inhabitants, especially as regards the rivers of Euphrates and Tigris which brought them regular flooding.

The local archaeological works supervised by Edgar J. Banks started on 25 December 1903 and continued until 1904. His work was followed up by Victor S. Persons, who worked there until 1905. Two temples dating back to the early dynastic period were uncovered there. The earlier one is named É-sar, and the other one, which was built as late as towards the end of the early dynastic period, is named É-mah. Furthermore, there were discovered a palace, a library and other buildings. A range of artefacts and sculptures, with the statue of Lugaldalu, the king of Adab, who reigned the city in about 2500 BC, being probably the most famous of them, was also found in the ruins of houses. Today, the sculpture of this ruler can be seen at the Archaeological Museum in Istanbul. In my thesis, I deal with the archaeology topic in Chapter Four. Subsequent chapters describe the Early Dynastic period and the population of the time, whether they were "ordinary" people or the ruler himself. In my thesis, I also describe the function of a temple, which was very important in the Early Dynastic period, stating also the goddesses that were worshiped in the city of Adab.

In the Early Dynastic period, the city was mostly under the rule of other major Sumerian cities such as Uruk, Kish, Lagash, and Ur. Only the kings Lugaldalu and Me-ba-lak were probably independent; we can think so from the found objects. This is discussed in the following chapter titled



“The Political History”, which also deals with the end of the early dynastic period.

The last chapter of my thesis is devoted to the Third Dynasty of Ur, i.e. the last Sumerian rulers and their state who managed to build a very developed and centralized state. However, their reign terminates under the weight of newly incoming tribes that settled in the surroundings of the cities. Furthermore, the more remote provinces started to rebel and the Sumerian state was not able to cope with all that.

## 12 PŘÍLOHY

Obrázek 1: Přírodní podmínky Předního východu, kdy ještě Perský záliv sahal až k městu Ur.



Zdroj: [http://www.uncp.edu/home/rwb/lecture\\_ancient\\_civ.htm](http://www.uncp.edu/home/rwb/lecture_ancient_civ.htm). [vid. 20. března 2012].

Obrázek 2: Adab a další důležitá města starověkého Předního východu.

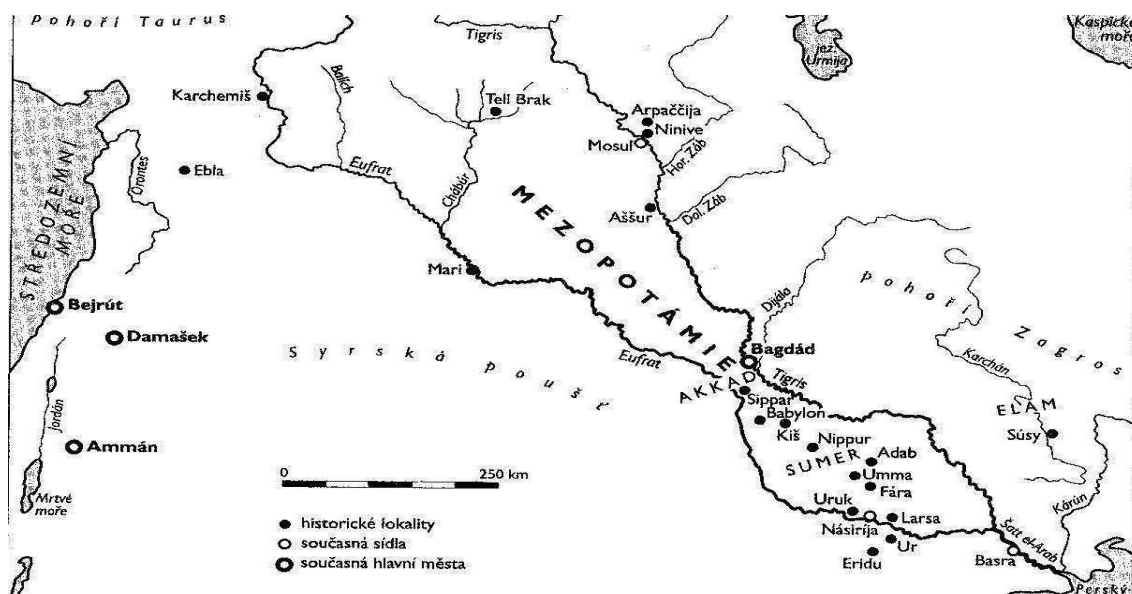

Zdroj: CHARVÁT, P: Zrození státu., 2011.

Obrázek 3: Název města Adab v klínovém písmu.



Zdroj: [http://www.enenuru.net/html/sumerian\\_hist/adab\\_main.htm](http://www.enenuru.net/html/sumerian_hist/adab_main.htm), [vid. 25. listopadu 2011].

Obrázek 4: Osídlení měst ve starší fázi raně dynastického období (3000–2600 př. n. l.).

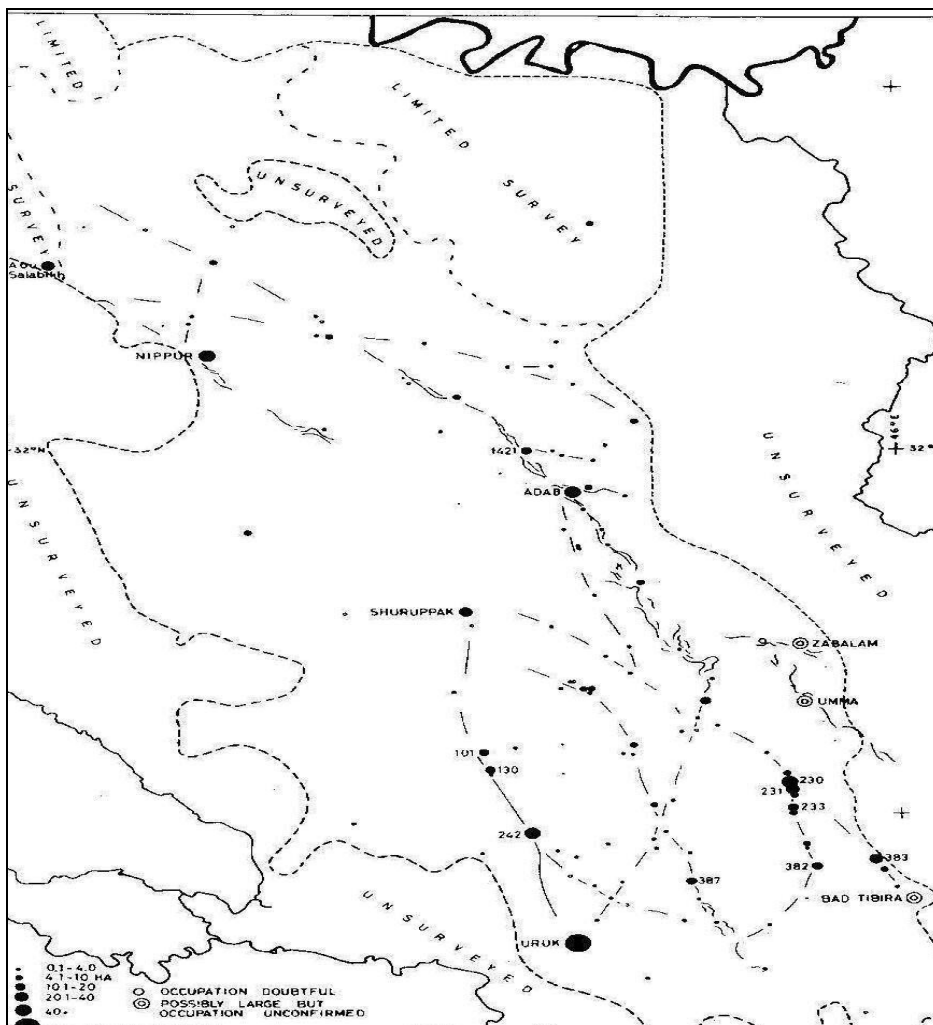

Zdroj: CRAWFORD, Harriet.: Sumer and The Sumerians., 2004.

Obrázek 5: Osídlení měst v pozdní fázi raně dynastického období (2600–2340 př. n. l.).

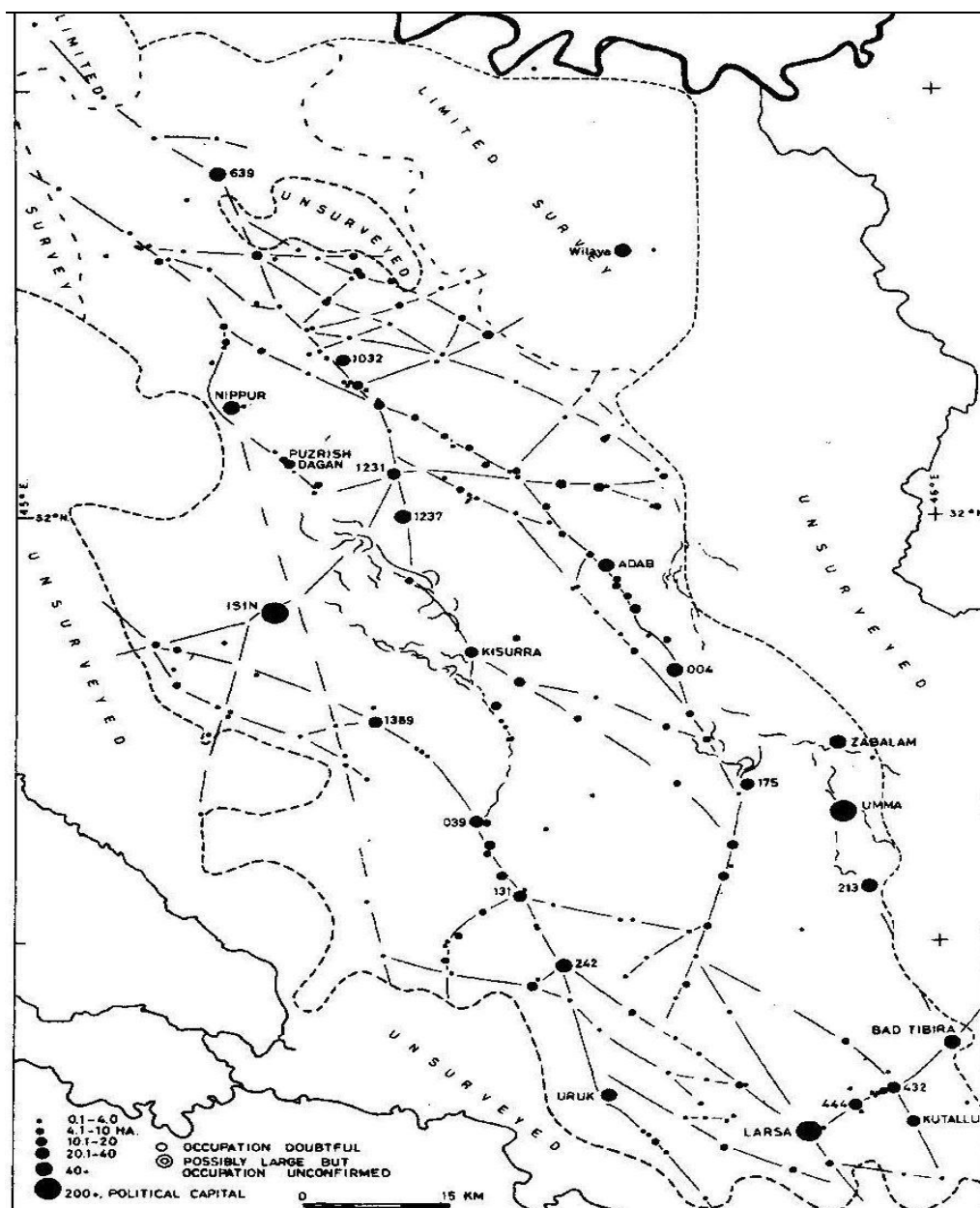

Zdroj: CRAWFORD, Harriet.: Sumer and The Sumerians., 2004.

Obrázek 6: Edgar J. Banks.



Zdroj: BANKS, E. J: Bismaya or The Lost City of Adab., 1912.

Obrázek 7: Plán pahorků města Adab.

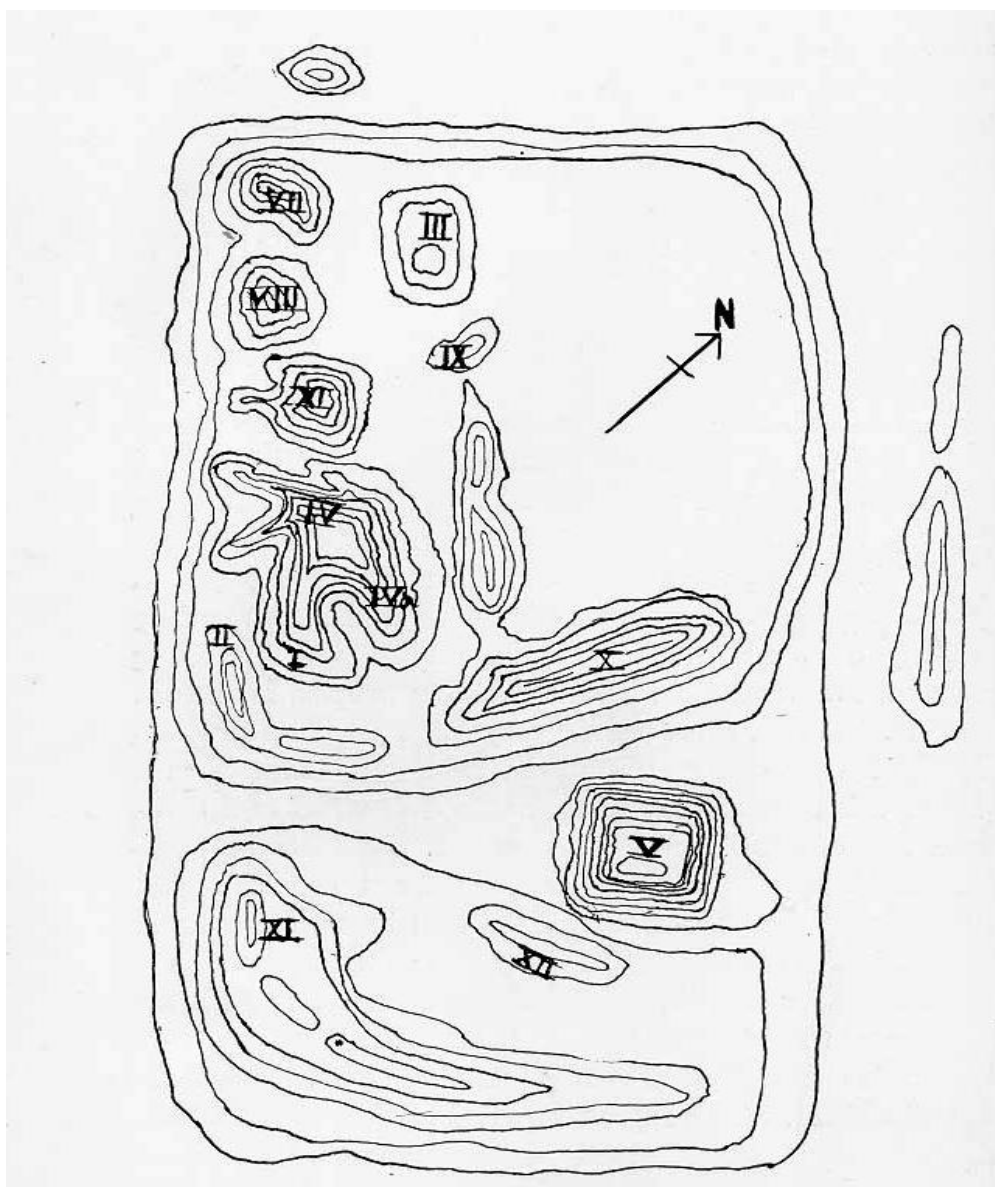

Zdroj: BANKS, E. J: Bismaya or The Lost City of Adab., 1912.

Obrázek 8: Jihozápadní a centrální šachta na pahorku V.

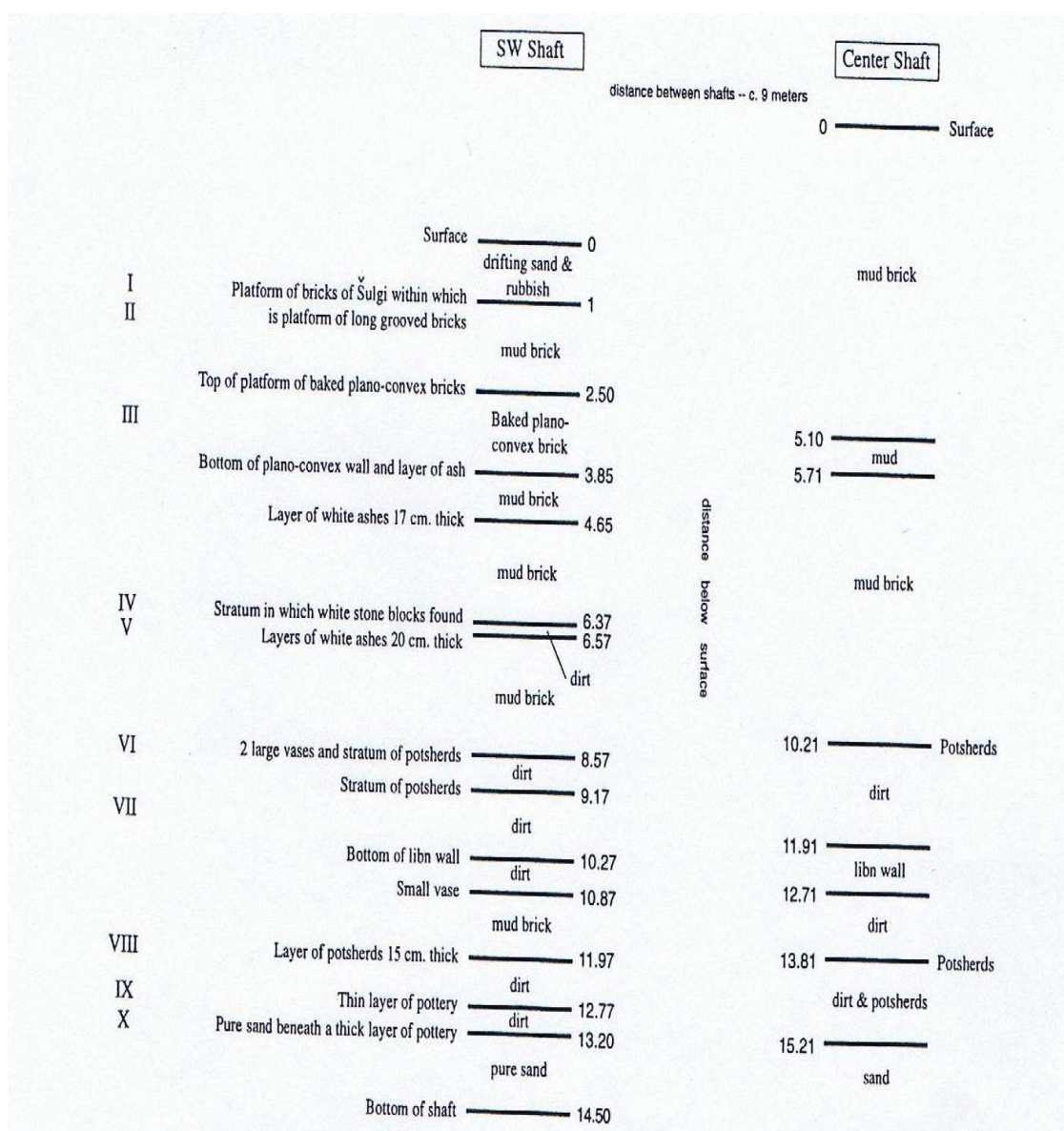

Zdroj: WISLON, K.: Leaving No Stones Unturned: The Temple Mound at Bismaya., 2002.

Obrázek 9: Jihozápadní šachta pahorku V.

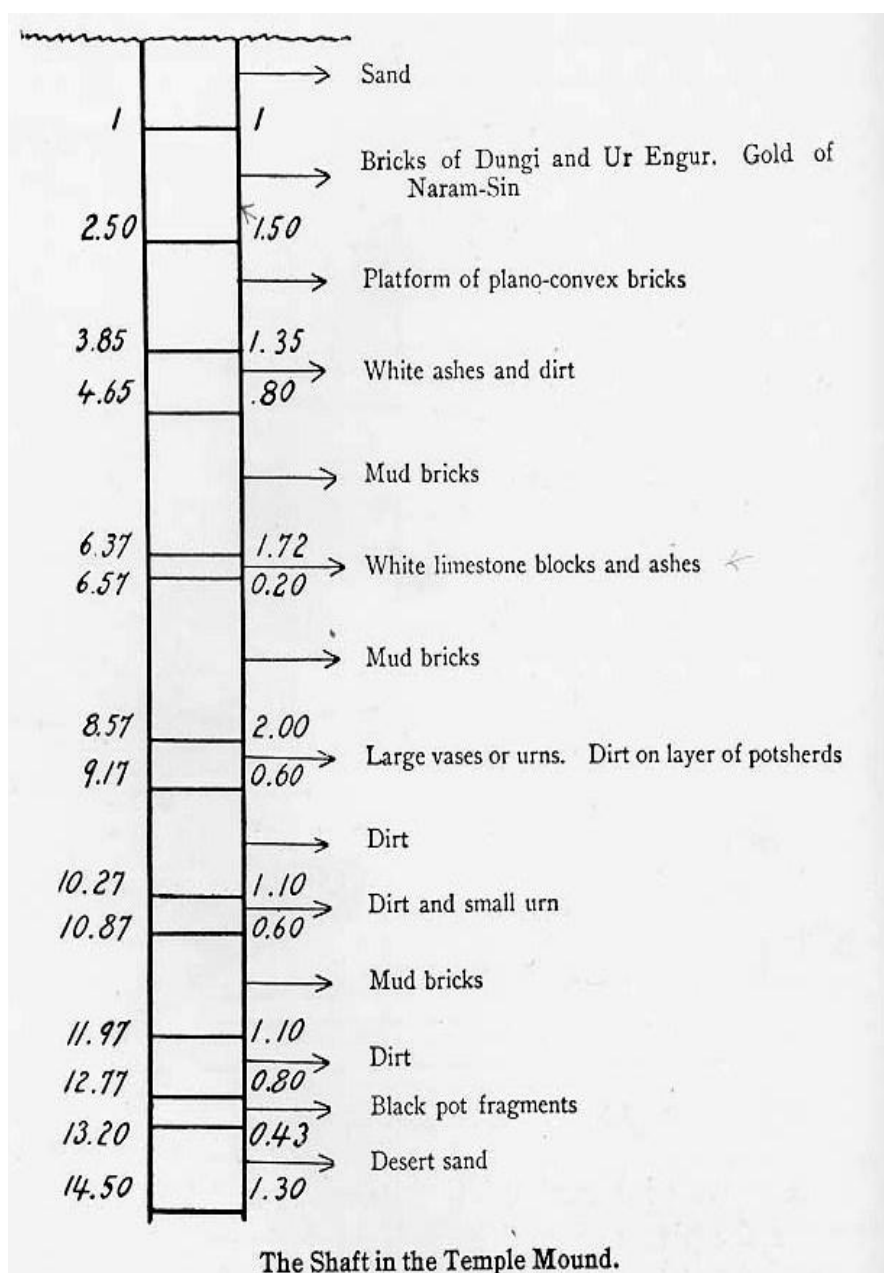

Zdroj: BANKS, E. J.: Bismaya or The Lost city of Adab., 1912.



Obrázek 10: Plán chrámu E-Sar, podle Victora S. Personse.

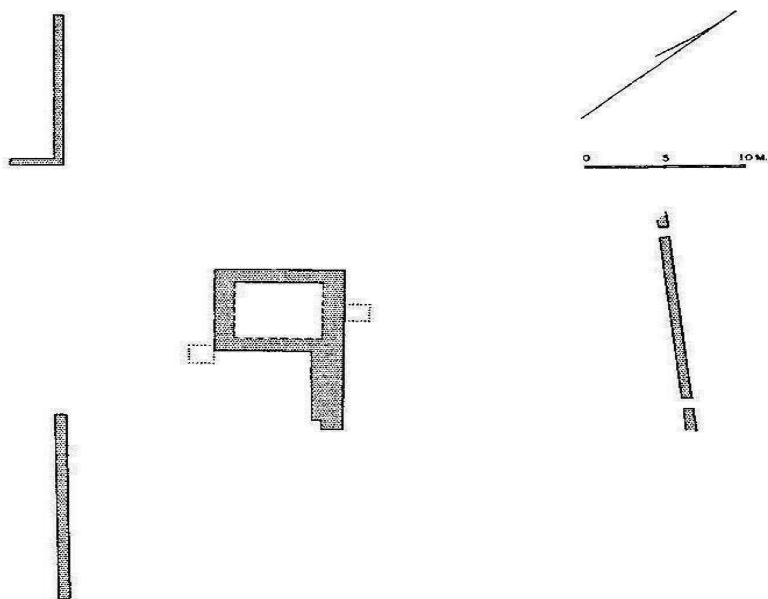

Obrázek 11: Rekonstrukce chrámu E-Sar, dle Karen Wilsonové.

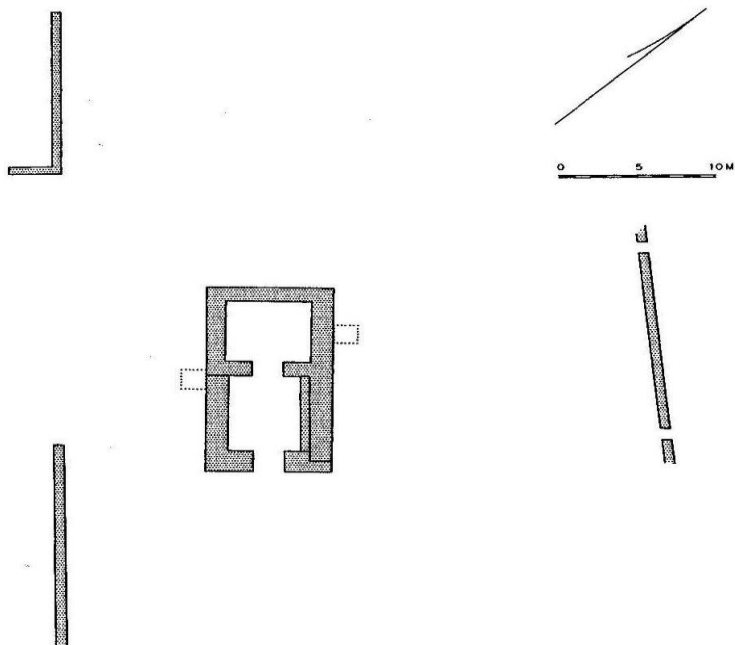

*Fig. 10. Reconstruction of the plan of the Earlier Temple.*

Obrázek 10, 11 – Zdroj: WILSON, K.: Leaving No Stones Unturned: The Temple Mound at Bismaya., 2002.

Obrázek 12: Plán pozdějšího chrámu Emach.

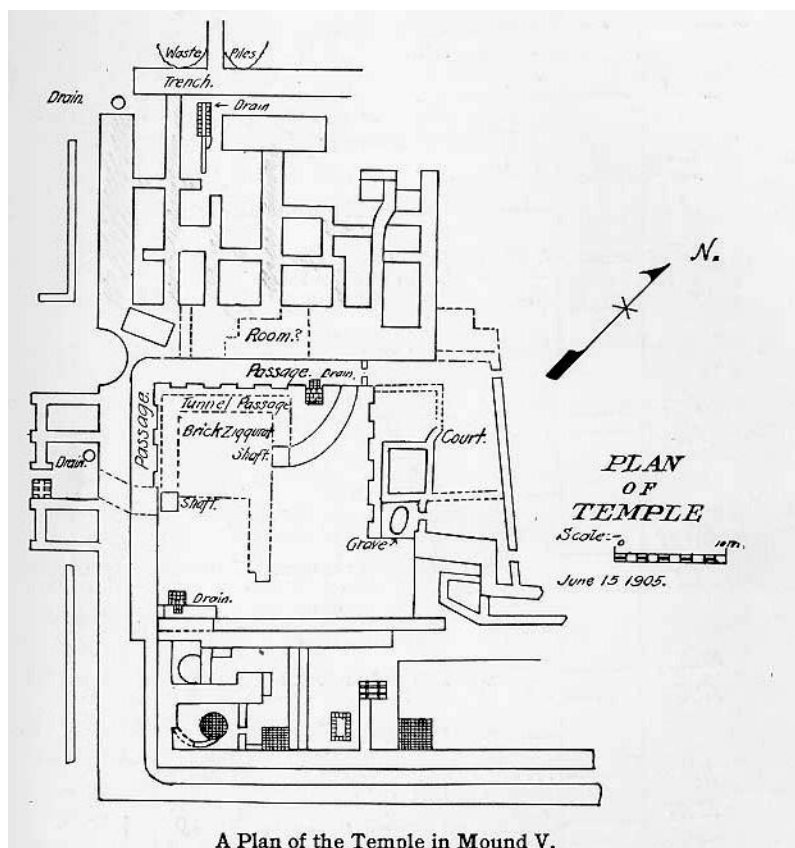

Obrázek 13: Plán paláce.

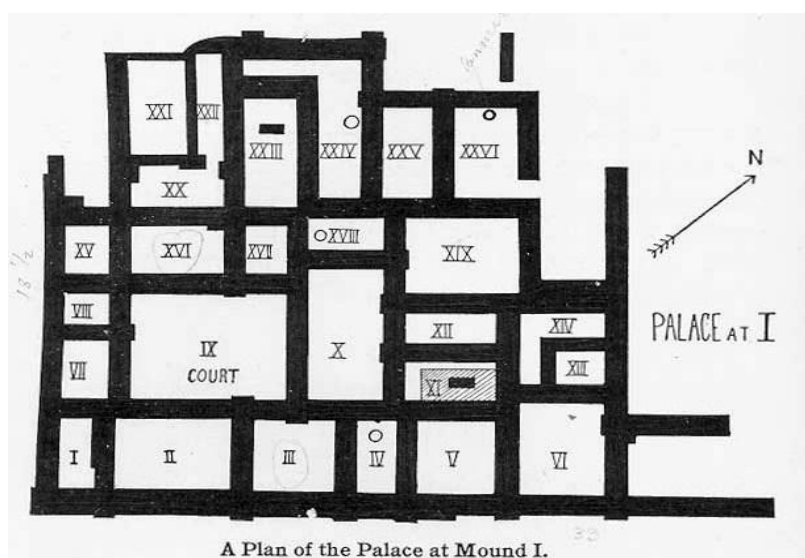

Obrázek 12, 13 – Zdroj: Zdroj: BANKS, E. J.: Bismaya or The Lost City of Adab., 1912.

Obrázek 14: Nálezy z Adabu: (Hlava zřejmě muže).



Obrázek 15: Hlava muže ze severní části Mezopotámie.



Zdroj: [http://www.enenuru.net/html/sumerian\\_hist/adab\\_main.htm](http://www.enenuru.net/html/sumerian_hist/adab_main.htm), [vid. 29. března 2012].

Obrázek 16: Soška bohyně Ninchursangy.



Zdroj: BANKS, E. J.: Bismaya or The Lost City of Adab., 1912.

Obrázek 17: Král Lugalda-lu.



Zdroj: [http://epi.univ-paris1.fr/80381449/0/fiche\\_\\_\\_pagelibre/&RH=RUB\\_U03&RF=epi-111-.,](http://epi.univ-paris1.fr/80381449/0/fiche___pagelibre/&RH=RUB_U03&RF=epi-111-.,)  
[vid. 29. března 2012].

Obrázek 18: Detail nápisu na králově paži.



Zdroj:

[http://en.wikipedia.org/wiki/File:Detail\\_of\\_the\\_Sumerian\\_statue\\_of\\_Lugaldu\\_alu.JPG](http://en.wikipedia.org/wiki/File:Detail_of_the_Sumerian_statue_of_Lugaldu_alu.JPG), [vid. 29. března 2012].

Obrázek 19: Bůh Enki.



Zdroj:

[http://www.britishmuseum.org/research/search\\_the\\_collection\\_database/search\\_object\\_image.aspx?objectId=368706&partId=1&orig=%2fresearch%2fsearch\\_the\\_collection\\_database%2fmuseum\\_no\\_\\_provenance\\_search.aspx&numPages=10&idNum=89115&currentPage=1&asset\\_id=579447](http://www.britishmuseum.org/research/search_the_collection_database/search_object_image.aspx?objectId=368706&partId=1&orig=%2fresearch%2fsearch_the_collection_database%2fmuseum_no__provenance_search.aspx&numPages=10&idNum=89115&currentPage=1&asset_id=579447), [vid. 29. března 2012].

Obrázek 20: Bohyně Innana jako válečnice.

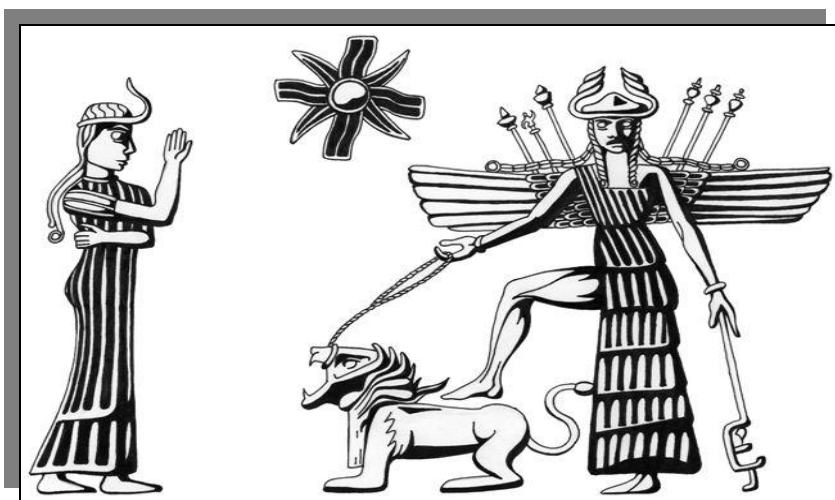

Zdroj: <http://www.thelapisgates.com/inanna.html>, [vid. 30. března 2012].

Obrázek 21: Inanna jako bohyně lásky.



Zdroj: <http://www.newsinfo.co.uk/pages/mes%20goddess.htm>., [vid. 30. března 2012].

Obrázek 22: Pečeť města Adab.



Zdroj: <http://www.enenuru.net/html/misc/cityseals.htm>., [vid. 30. března 2012].