

Jakub Vedral
Produktový design I
Bakalářská práce 2020

INTERIÉR
JAKO
HRA



Taburet

Taburet je primárně určen k sezení. Přidanou funkcí je uložný prostor.



Detail rohového spoje



Využití uloženého prostoru a vytvoření taburetové věže. Díky osazení taburety zapadají do sebe.

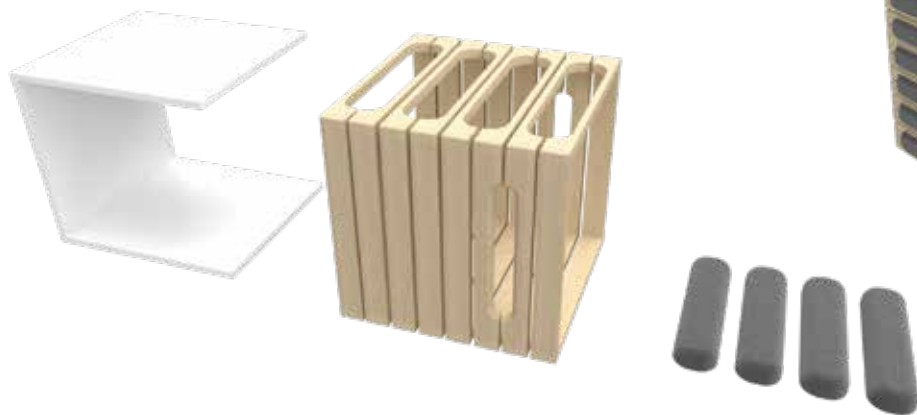

Jednotlivé díly taburetu tvořené korpusem, rámy a desacími polštáři

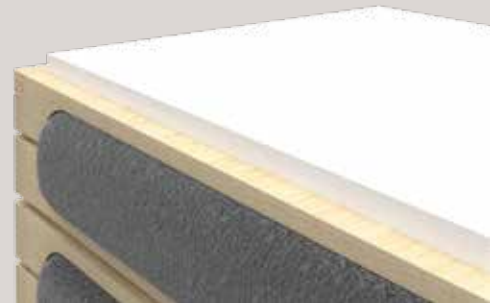



Stůl

Skládá se ze čtyř dílů. Stolová deska, dvě výklopné bočnice a korpus. Korpus stolu je nutné uchytit ke zdi pro zajištění dostatečné stability.

Stůl

Výklop stolu je řešen velmi jednoduše. Po zvednutí stolové desky je nutné vyklopení obou bočnic do konečné polohy čímž dojde k podepření desky.



Konstrukce výklopné bočnice

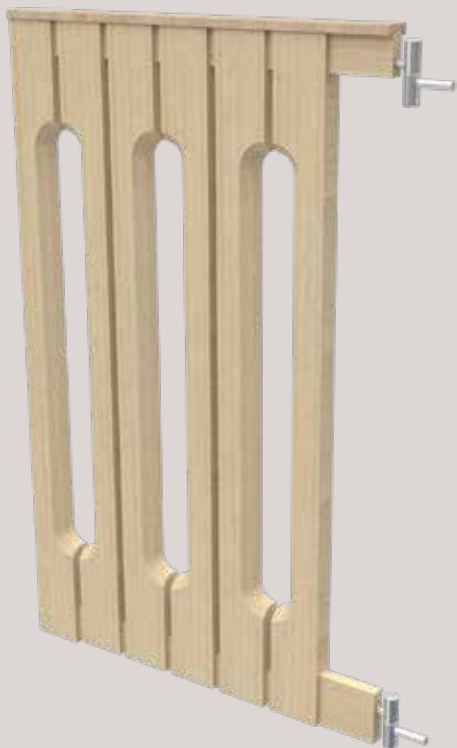

Kování zajišťující uchycení stolové desky a výklopných bočnic

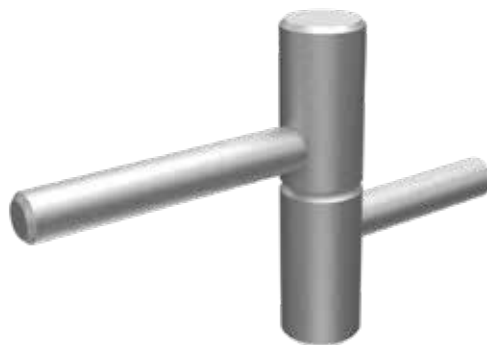

Rošt

Sklápěcí rošt s úložným prostorem pro matraci. Korpus postele je nutné uchitit ke stěně pro zajištění dostatečné stability. Uchycení roštu ke korpusu je na stejném principu jako u stolu.



Zarážky proti vypadnutí matrace ve složené verzi. Profílce vrchní strany roštu pro lepší usazení matrace. První a poslední rám bez profílce.



Aretaci ve složené poloze zajišťuje konzole s dvěma čepy. Otvory ze spodní strany roštu slouží k odložení například ramínka či jiného závěsného produktu.



Druhá varianta roštu

Konstrukce je stejná jako u prvního typu. Tento typ neobsahuje další komponenty a je určen k umístění přímo na zem.



Způsob propojení
jednotlivých ráků

Díky možnosti rozpojení na jednotlivé segmenty má rošt větší míru variability. Lze ho využít jako podlož pro matrace, ale zároveň poslouží jako prostor k sezení.



Rozměrový náčres taburetu

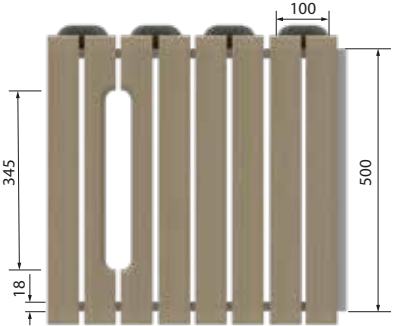
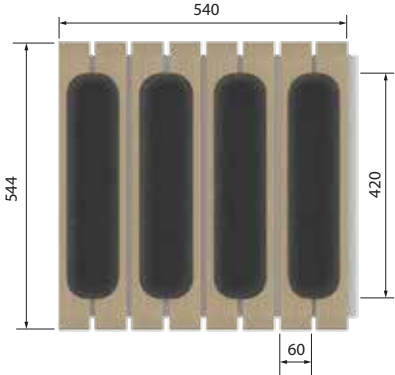
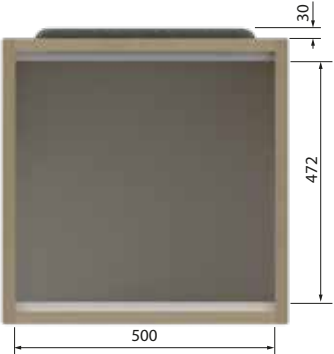

Rozměrový náčrt stolu

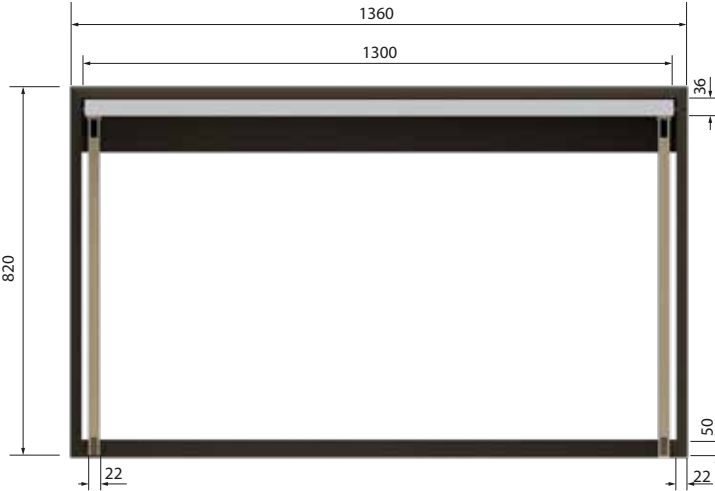
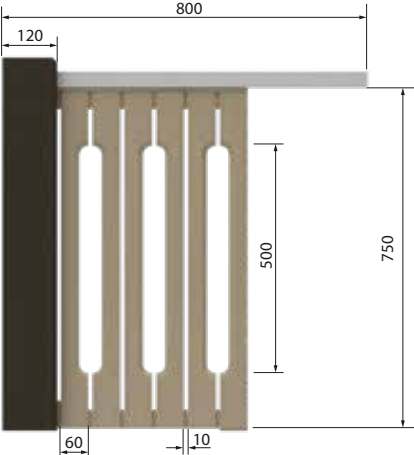

Rozměrový náčrt roštu

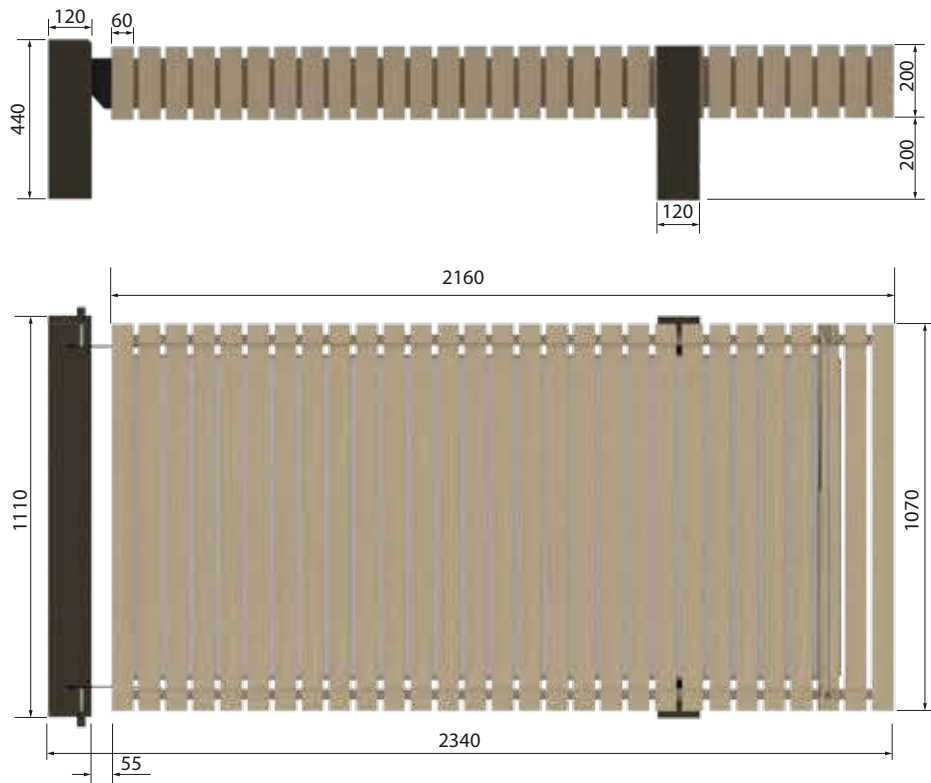







Interaktivní nábytek

Interiér Jako Hra

skladný
víceúčelový
jednotný

ROŠT

STŮL

TABURET

Jakub Vedral

INTERIÉR JAKO HRA

FAKULTA DESIGNU A UMĚNÍ
JAKUBA VEDRALA
ZÁPADOČESKÉ UNIVERZITY
V PLZNI

3. ročník BcA, obor Design