

Západočeská univerzita v Plzni
Fakulta designu a umění Ladislava Sutnara

EVERYDAY DESIGN

BAKALÁRSKA PRÁCA

Plzeň 2022

Juliana Kimličková

Západočeská univerzita v Plzni
Fakulta designu a umění Ladislava Sutnara

Katedra výtvarného umenia
Študijný program Výtvarné umenie
Špecializácia Keramika

BAKALÁRSKA PRÁCA

EVERYDAY DESIGN

Juliana Kimličková

Vedúci práce: doc. MgA. Gabriel Vach

Katedra výtvarného umenia

Fakulta designu a umění Ladislava Sutnara

Západočeské univerzity v Plzni

2022

Juliana Kimličková

ZÁPADOČESKÁ UNIVERZITA V PLZNI
Fakulta designu a umění Ladislava Sutnara
Akademický rok: 2020/2021

ZADÁNÍ BAKALÁŘSKÉ PRÁCE (projektu, uměleckého díla, uměleckého výkonu)

Jméno a příjmení: **Juliana KIMLIČKOVÁ**
Osobní číslo: **D19B0111P**
Studijní program: **B8206 Výtvarná umění**
Studijní obor: **Sochařství, specializace Keramika**
Téma práce: **EVERYDAY (DESIGN)**
Zadávací katedra: **Katedra designu**

Zásady pro vypracování

Tvůrčí záměr: Tvůrčím záměrem je zkoumání současného keramického designu. Přehodnocení a hledání nových možností.

Způsob realizace: Technologie bude závislá na zvolených materiálech, způsobu jejich zpracování a celkové koncepci díla s následným postupem:

1. Rešerše zvoleného tématu, inspirace v okolí
2. Tvorba návrhů a modelů
3. Výběr materiálů, případná kombinace, zhotovení sádrových forem.

Cílem práce bude návrh řešení, které bere v úvahu potřeby spotřebitele.

Předpokládaný charakter výstupu: minimálně 2 kusy

Rozsah průvodní zprávy: minimálně 3 normostrany

Rozsah teoretické části: **min. 3 normostrany textu**
Rozsah praktické části: **vyplyne ze zpracování BP**
Forma zpracování bakalářské práce: **tištěná**
Jazyk zpracování: **Slovenština**

Seznam doporučené literatury:

KOLESÁR, Zdeno. Kapitoly z dějin designu. Praha: Vysoká škola uměleckoprůmyslová, 2004. ISBN 80-86863-03-4.
HANYKÝŘ, V., KUTZENDORFER, J. Technologie keramiky. Praha: Silikátový svaz, 2008. ISBN 978-80-86821-48-1.

Vedoucí bakalářské práce: **Doc. MgA. Gabriel Vach**
Katedra designu

Datum zadání bakalářské práce: **31. května 2021**

Termín odevzdání bakalářské práce: **29. dubna 2022**



L.S.

Doc. akademický malíř Josef Mištera v.r.
děkan

Doc. akademický malíř František Steker v.r.
vedoucí katedry

Prehlasujem, že som umelecké dielo vypracovala samostatne a nejedná sa o plagiát.

Plzeň 2022

**podpis autora
Juliana Kimličková**

Pod'akovanie

Touto cestou by som chcela poďakovať vedúcemu bakalárskej práce doc. MgA. Gabrielovi Vachovi za odborné vedenie, cenné rady a trpezlivosť. Ďakujem BcA. Janovi Honomichlovi za technické konzultácie v oblasti nábytku a za pomoc pri realizácii drevenej konštrukcie a nôh. Ďakujem MgA. Markétě Kalivodové za technicke pripomienky pri tvorbe mojej práce. A v neposlednom rade patrí veľká vďaka mojej rodine, za jej povzbudenie a podporu počas štúdia.

Ďakujem.

Obsah

1	MOJE DOTERAJŠIE DIELO V KONTEXTE ŠPECIALIZÁCIE	11
2	TÉMA A DÔVOD JEJ VOĽBY	13
3	CIEĽ PRÁCE	15
4	PROCES PRÍPRAVY	16
5	PROCES TVORBY	18
5.1	Proces tvorby stolíka	18
5.2	Proces tvorby drevenej konštrukcie a nôh	18
5.3	Proces tvorby reliéfu	19
6	POPIS DIELA	20
7	TECHNOLOGICKÉ ŠPECIFIKÁ	21
7.1	Hlina BO	21
7.2	Engoba	21
7.3	Glazúra	21
7.4	Výpal	21
8	PRÍNOS PRÁCE PRE DANÝ ODBOR	22
9	RESUMÉ	23
	Literatúra	24
10	Príloha 1 - Dielňa v Pezinku a Záhorskej Bystrici	26
11	Príloha 2 - Inšpirácie	28
12	Príloha 3 - Proces prípravy	33
13	Príloha 4 - Proces tvorby	37

1 MOJE DOTERAJŠIE DIELO V KONTEXTE ŠPECIALIZÁCIE

Ku keramike som sa dostala na Škole úžitkového výtvarníctva Josefa Vydru v Bratislave. Tu som sa naučila ako pracovať s materiálom. Osvojila som si tu prácu so základnými hmotami, s hlinou a kameninou.

Pomocou konkrétnych zadaní na strednej škole som si odskúšala rôzne techniky na rôzne témy. Najviac ma zaujala technika plátovania a engobovania, s ktorou som pracovala na reliéfoch a objektoch do exteriéru. Mojim obľúbeným projektom bol Objekt do exteriéru, ktorý sa skladal z plátov v tvare nerovnoramenných trojuholníkov, na ne som aplikovala engoby v podobe prerušovaných čiar a kruhov. Spôsob techniky engobovania a skladania pomocou plátu ma zaujal svojou jednoduchosťou výroby a jej estetickým vzhľadom. Cítila som potrebu sa viac zoznámiť s touto technikou. Bavila ma jej kompatibilita voči môjmu spôsobu pristupovania ku práci s keramikou.

Prístup učiteľov bol vždy podporujúci, ich práca inšpirujúca a výsledky, verím, hodnotné. Aj vďaka ich podpore som sa rozhodla v keramike pokračovať ďalej.

Neskôr som si našla brigádu v ľudovej keramickej dielni v Pezinku. Jednalo sa o “manufaktúrovú” výrobu tradičnej majolikovej keramiky, naučila som sa tu pracovať rýchlo, presne a efektívne, a za túto skúsenosť som vďačná.

Po čase som sa zamestnala v keramickej dielni v Záhorskej Bystrici, kde sa mi páčilo zameranie keramikára Petra Lužáka ku tradičnej habánskej keramike. Naučila som sa maľovať habánske vzory na úžitkové predmety. Používala som tradičnú farebnosť vzorov, teda modré, žlté a zelené florálne ornamenty. Začínala som predkreslením konkrétneho florálneho vzoru na úžitkový predmet ceruzkou. Vzor som následne zvýrazňovala čiernou kontúrou a nanášala keramickú farbu. Mojou náplňou práce bolo odlievanie, natláčanie do sadrových foriem, sušenie, retušovanie, glazovanie, maľovanie výrobkov a vykladanie pece.

Postupne som sa pripravovala na prijímačky na vysokú školu, rozhodla som sa pre štúdium Fakulte dizajnu a umenia Ladislava Sutnara v Plzni, do keramického

ateliéru pod vedením doc. MgA. Gabriela Vacha.

2 TÉMA A DÔVOD JEJ VOĽBY

Tému Everyday design si spájam s predmetmi, ktoré nás denne obklopujú, spríjemňujú nám daný moment a vytvárajú náš estetický vkus. Tento námet som brala najskôr ako určitú formu úžitkovosti voči užívateľovi. Preto som si ju začala spájať s heslom: „Forma nasleduje funkciu”. (L.H. Sullivan). Rozhodla som sa pracovať s autorským dizajnom, ktorý si udržuje istú mieru nezávislosti vo vzťahu k priemyslu, či spoločenskej objednávke. Pokladala som si niekoľko otázok. Je pre mňa dôležitý úžitok? Ako veľmi? Kde je hranica designu a voľného umenia? Chcela som si vyskúšať preboriť túto hranicu, ale nakoniec som urobila kompromis a dostala som sa na jej stred aj s výberom charakteru výstupu.

Úžitkové umenie a dizajn prešli v rokoch 1870-1970 výraznou premenou nielen z hľadiska formálneho štýlu, ale aj z hľadiska spoločenských priorít. Pre dizajn, alebo lepšie povedané úžitkové umenie v období secesie bol typický jej dôraz na remeselnú výrobu a dekoratívnu estetiku s florálnymi ornamentami, pre modernizmus efektívne navrhnutý dom-stroj, pre postmodernizmus napríklad hravé doplnky interiéru postrádajúce praktickosť, ale nie originalitu a výstrednosť. Medzi tým sa vždy vyskytli veci a produkty, ktoré plnili paralelne dvojité funkcie: mali skrášľovať domov alebo prostredie, pozdvihnúť vkus svojich používateľov a zároveň im prakticky slúžiť. Používali sa tu aj nepotrebné alebo gýčové veci, pretože aj pokleslý vkus a márnivosť boli a sú neoddeliteľnou súčasťou ľudskej kultúry a mali silný vplyv na formovanie moderného života, a teda aj moderného dizajnu.

Dizajn v oblasti keramiky sa taktiež neustále prispôboval a menil: od doby, kedy si keramické doplnky do interiéru mohli dovoliť len bohaté vrstvy ku skrášľovaniu obydľia, prípadne sa popýšiť návšteve čo si priniesli z ďalekých ciest. Jednalo sa väčšinou o mozaiky, riady, vázy, porcelánové sošky a tak ďalej. Neskôr sa aj jej poňatie menilo a prispôbovalo konkrétnej dobe. Po roku 1989 začali dizajnéri oveľa slobodnejšie pracovať so stratégiami súčasného umenia. Objavilo sa konceptuálne uvažovanie a nové aspekty tvorby, či už sa jedná o sociálne alebo ekologické, ktoré sprostredkujú dialóg dizajnu smerom k spoločnosti.

Pomocou tejto témy som sa dostala k otázke, čo chcem každý deň používať, a zároveň vnímať v prostredí, v ktorom trávim čas. Pre mňa je najprirodzenejším prostredím ateliér, kaviareň, spáľňa. Preto som sa zamerala na interiér. Rozmýšľala som, s akými technikami a materiálmi by som chcela pracovať. Rozhodla som sa, že sa chcem vrátiť k technike engobovania. Zároveň ma lákalo vyskúšať si kombinovať keramiky s iným materiálom. Nakoniec som dospela k záveru, že to bude drevo. Drevo a keramiky vytvoria príjemný kontrast medzi studeným a teplým materiálom.

Začala som rozmýšľať nad tým, ako sa dá posúvať hranica designu a voľného umenia v súčasnej dobe. Možno ich spoločne skĺbiť so vzťahom ku konceptu do nepredvídateľnosti a zároveň využiť krehkosti keramického materiálu vo väčších funkčných objektoch, ktoré sa budú nachádzať v interiéri, ako napríklad nábytok. Viacerí autori sa vo svojej tvorbe zaoberajú hranicou úžitkovosti a estetickosti a pracujú s kombináciou keramiky a nábytku. Jedným z nich je Milan Pekař. Jeho tvorbu sledujem už dlhšie. V poslednej dobe sa zaoberá “netradičným” spojením keramiky a nábytku. Jeho dielo Kabinet kuriozit som videla pred dvomi rokmi na Designbloku v Prahe. Zaujalo ma natoľko, že som začala hlbšie premýšľať nad tým, ako sa vzájomne dopĺňujú keramiky a nábytok.

Chcela by som spomenúť aj moje ďalšie inšpiračné zdroje v tvorbe, ktoré mi otvorili oči vo vnímaní prepojenia nábytku. Napríklad mladé duo Terezie Lexová a Štěpán Smetana a ich kolekcia konferenčných stolíkov SWELL. Páči sa mi zaujímavý a dynamicky rozohraný povrch zvoleného tvaroslovia a zároveň experimentálne narábanie s materiálom v ohnutí. Dizajnerka Maddalena Casadei vo svojej kolekcií korkových stolíkov The Accanta ma zaujala príjemným prevedením tohto mäkkého a zároveň pevného materiálu na nábytok, ako aj samotné narábanie s ním takým sochárskym spôsobom. A v neposlednom rade Sean Gerstley a jeho rôznofarebné ručne vyrábané stolíky, stoličky a lampy. Bavila ma vo svojej hravosti v skladaní a farebnosti, ktorá rozžiari okolitý priestor a pôsobí tak pozitívne.

3 CIEĽ PRÁCE

Vytvorenie funkčného keramického konferenčného stolíka, ktorý bude dopĺňať užívateľov interiér a spríjemňovať mu každodennú atmosféru. Môže si pri ňom posediť, vypiť kávu s priateľmi alebo naň môže umiestniť izbové rastliny. Celkovú atmosféru chcem vyzdvihnúť a doplniť reliéfom na stene v blízkosti stolíka.

4 PROCES PRÍPRAVY

Rozmýšľala som v akom predmete alebo objekte sa viem najlepšie vyjadriť a ktorý mi vie ponúknuť dostatok plochy na prácu s engobou. Na papieri sa ich objavilo niekoľko, ale zvíťazil stolík, ktorý sa mi zdal ako môj malý experiment a zároveň bol pre mňa novou výzvou. Prišiel mi vhodný k vyobrazeniu toho, čo chcem vyjadriť. Nemá predsa len ďaleko od maliarskeho plátna. Na ňom sa viem prejaviť, svoje pocity zachytiť vo farebnosti a v expresívnych ťahoch štetca. Ďalším dôvodom bola aj moja dlhšia túžba prejaviť sa v maľbe, ktorá ma nesmierne fascinuje a baví vo svojej voľnosti. Inšpiráciou je mi abstraktný expresionizmus. Spomeniem jednu predstaviteľku maliarskeho expresionizmu a tou je Joan Mitchell. Joan Mitchell je pre mňa inšpiratívna osobnosť. Raz povedala: "Maľujem podľa zapamätaných krajín, ktoré si nosím so sebou - a zapamätaných pocitov z nich, ktoré sa samozrejme premenia. Určite by som nikdy nedokázala zrkadliť prírodu. Chcela by som viac maľovať to, čo vo mne zanechá." Myslím si, že máme v niečom podobný prístup. Ja, ako autor, sa snažím pracovať s určitým prežitým momentom a zároveň ho pocitovo prejaviť a esteticky vyjadriť, doladiť.

Neskôr som si vytvárala akoby pojmovú mapu môjho následného tvorivého a výrobného procesu pre konferenčný stolík a reliéf. Zároveň som si zmapovala v akých rozmeroch sa konferenčné stolíky zvyčajne vyrábajú. Je to okolo 38 - 70 cm na šírku a s výškou okolo 45 cm. Myšlienky prechádzali v prvé skice a neskôr aj modely. Pomocou zmenšených sadrových modelov, v ktorých som sa vedela lepšie vyhrať s tvaroslovím než na papieri, som si prešla niekoľko tvarových riešení keramickej časti stolíka a nôh. Vytvorila som si modely s rôznymi krivkami a možnosťami ako jemne narušiť rovnú plochu a pristupovať k nej sochárskym spôsobom. Po dlhom premýšľaní a prípravy modelov zo sádry som si nakoniec zvolila jeden tvar. Zvolený model je organický, s oblými krivkami. Najprv som si vytvorila model v mierke 1:1 z kartónu, kvôli lepšej predstave s akými rozmermi chcem pracovať. Pohybovala som sa v rozmedzí 47 - 40 cm na šírku a 45 cm na výšku. Plochu stolíka som jemne narušila vo vyvýšenej časti celkovej plochy a z toho mi

vyšli dve varianty. Jedna varianta navýšenia sa odvíja od tvaroslovia samotného stolíka v oblejších krivkách. Druhá varianta je pomyselne vymedzená cez väčšiu časť celkového tvaroslovia.

Neskôr prišli pochybnosti. Obávala som sa mojej nedostatočnej skúsenosti s prácou v odvetví nábytku. Chvíľu som s tým bojovala a hľadala vhodné tvaroslovia nôh, ktoré by mi podporili keramickú dosku. Chcela som sa priblížiť k 50. - 60. rokom 20. storočia. Štýlovo ma inšpirovala kniha *Krásna Jizba Štýlovo* ma inšpirovala kniha *Krásna Jizba* (Vlčková, Hekrdlová, 2019) o jednej z najvýznamnejších českých inštitúcií na poli kultúry bývania a designu prvej pol. 20. storočia. Uvažovala som nad prácou pod rôznym uhlom, jemným zošikmením do priestoru, spájaním a skladaním viacerých častí nôh. Výberom vhodného druhu dreva som si najprv bola istá, zvolila som si orechové drevo. Po dlhom premýšľaní som zistila, že orechové drevo dobre nefunguje voči farebnosti hliny a engoby. Preto som rozhodla pre svetlejšie drevo, konkrétne jasan.

Pre lepšie priblíženie k tomuto oboru aj ku samotnej konštrukcii, vrátane princípu, mi dopomohli konzultácie s BcA. Janom Honomichlom.

5 PROCES TVORBY

5.1 Proces tvorby stolíka

Proces tvorby sa skladal z viacerých krokov. Najprv som si vytvorila skúšobný model z hlíny, aby som vedela, aký počet rebier zvoliť, aká bude celková hrúbka stolíka a vyskúšať si, ako správne sušiť keramický materiál. Skúška odhalila pár nedostatkov, ktoré som vedela vyladiť pri samotnom vytváraní finálneho modelu.

Samotná realizácia keramickej dosky vznikla pomocou technológie plátovania a modelovania z ruky. Z kartónu som si vytvorila strih 1:1 a pomocou neho som si vyrezala potrebné tvaroslovie z hlíny. Z ďalšieho plátu som si vyrezala okraje stolíka, rebrá a vyvýšeninu. Okraje stolíka som kvôli konštrukcii ručne zrezala do daného uhla, aby som opticky prispôsobila nadstavenú hrúbku črepu. Rebrá som si rozvrhla do troch plánov a urobila do nich diery na drevenú konštrukciu. Všetky plochy vyškrabala a natrela šlikrom, čo je lepiaca hmota, ktorá slúži ako pojivo. Model som otočila. Určila som si časť priestoru, kde bude vyvýšené miesto a vlepila som ho do modelu. Prostredníctvom štetca som engobovala okolitý priestor v kožovitom stave. Po chvíli, keď engoba zatuhla, začala som s procesom sušenia, ktorý trval dva týždne. Každý deň som kontrolovala vlhkosť črepu a menila proces sušenia. Sušila som na drevenom rošte pomocou handier, igelitu a novín. Nasledujúcim týždni prebiehali výpaly v peci a glazovanie v glázovacom boxe.

5.2 Proces tvorby drevenej konštrukcie a nôh

Začala som s prípravou drevených kolíkov na nasunutie konštrukcie nôh. Zmerala som si priemer dier na keramickej doske a podľa toho som si naznačila, pokiaľ musím prispôbiť priemer kolíka. Kolík som si upravila na sústruhu. Prebrúsila som prípadné nerovnosti. Kolíky som nalepila do keramickej dosky pomocou dvojzložkového lepidla. Nechala som ho stuhnúť približne jednu hodinu. Určila som si daný uhol zošíkmenia nôh. Následne mi pán Honomichl narezal a zrezal do jednotlivých uhlov tvaroslovie nôh. Následne som pokračovala s tvorbou konštrukcie,

na ktorú sa nasadí keramická doska.

5.3 Proces tvorby reliéfu

V procese tvorbe stolíka som musela dlhšie čakať na vysušenie hlinených plátov. Tento čas som vyplnila prípravou reliéfu. Začala som malými skicami reliéfu priamo v materiáli. Zistovala som, v čom to funguje a v čom nie. Zmenila som viackrát veľkosť formátu. Uvažovala som nad daným procesom v materiáli a o konkrétnom prepojení s mojím výrazovým prostriedkom v keramike. Chcela som dosiahnuť vhodný súlad týchto dvoch predmetov. Reliéf som znázornila pomocou abstrakcie, ktorá sa bude farebne aj tvaroslovím odvíjať od stolíka. Pracovala som so strihom stolíka a prípadne jeho naznačením v linkách. Rozmer reliéfu sa pohybuje v rozmere 35 cm x 45 cm.

6 POPIS DIELA

Konferenčný keramický stolík s drevenými nohami bude slúžiť na odkladanie úžitkových predmetov a na spríjemnenie každodennej chvíle v interiéri. Je inšpirovaný organickým tvaroslovím v oblých krivkách. Plochu som mierne narušila vyvýšeným miestom. Vyvýšené miesto môže byť určené na obohatenie konkrétnej činnosti, ktorá bude vykonaná používateľom, alebo sa môže jednať o čisto estetický prvok. Nohy sú jemne zošikmené do strán a zrezané do daného uhla. Farebnosťou som sa chcela priblížiť k abstraktnému expresionizmu, prejať voľnosť a energiu. Pracovala som s prekrývaním engoby a priznaním pôvodného materiálu.

7 TECHNOLOGICKÉ ŠPECIFIKÁ

7.1 Hlina BO

Voľba materiálu mi bola hneď jasná, nakoľko som viac stotožnená pracovať s hlinou než z porcelánom. Ale aj kvôli špecifickým vlastnostiam hlíny, ktoré mi podporili celú konštrukciu stolíka a reliéfu. Musela som sa zamyslieť aj nad ostrivom, ktoré bolo potrebné, aby bolo dostatočné pre celkovú konštrukciu stolíka, a to mi poskytovala hlina BO, ktorá obsahuje ostrivo do 1,5 mm. Čím viac ostriva sa v nej nachádza, tým dochádza k menšiemu zmršteniu črepu a k menšej tendencii krivenia sa.

7.2 Engoba

Pre zostavenie engoby bolo potrebné vypočítať hustotu porcelánu, do ktorého som pridala 22,5 % transparentnej glazúry P16 a farbítka 2 - 10%. Pustila som sa do robenia skúšobných vzoriek engoby. Zvolila som si určitú farebnú škálu, v ktorej som sa chcela pohybovať. Po dosiahnutí uspokojivého výsledku vo farebnosti nasledovalo zostavenie glazúry.

7.3 Glazúra

Zostavenie transparentnej glazúry vyšlo na niekoľko krokov. Najprv som zistila, aké KTR (koeficient teplotnej rozťažnosti) má konkrétna hlina a potom som začala so zložením glazúry. Vytvorila som si niekoľko skúšok transparentnej glazúry.

7.4 Výpal

Vysušené a vyretušované objekty išli najprv na pomalý prežah, ktorý prebiehal v elektrickej peci na teplotu 920 °C. Následne som objekty glázovala zostavenou transparentnou glazúrou v glázovacom boxe pomocou striekacej pištole. Objekty išli na ostrý výpal 1 250 °C.

8 PRÍNOS PRÁCE PRE DANÝ ODBOR

Mojou prácou som chcela ukázať širšie možnosti použitia keramiky v úžitkovom dizajne. Zároveň uviesť diváka do kontaktu s keramikou trochu iným spôsobom, ako je zvyknutý. Myslím si, že zriedkavo vidíme keramický nábytok, ktorý by dopĺňal náš interiér. Tak tu ho máme.

9 RESUMÉ

The goal of my work, was to create a functional ceramics side table that will enrich user's interior and improve their everyday mood. They can sit around it, drink their favourite beverage with friends or use it as a stand for indoor plants. To enhance this atmosphere, I have created an accompanying relief for a wall nearby the side table.

Literatúra

- [1] KOLESÁR Zdeno.: *Kapitoly z dějin designu. Praha: Vysoká škola uměleckoprůmyslová* , 2004. ISBN 80-86863-03-4.
- [2] RADA, Pravoslav.: *Techniky keramiky. Praha: Aventinum* , 1995. ISBN 80-7095-022-6.
- [3] HANYKÝŘ, V., KUTZENDORFER, J.: *Technologie keramiky. Praha: Silikátový svaz* , 2008. IISBN 978-80-86821-48-1.
- [4] VLČKOVÁ, Lucie, HEKRDLOVÁ, Alice.: *Krásná jizba DP 1927-1948: design pro demokracii.*,2019. Praha: Uměleckoprůmyslové museum., ISBN 978-80-86821-48-1.
- [5] HUBATOVÁ-VACKOVÁ, Lada, Martina PACHMANOVÁ a Pavla PEČINKOVÁ,ed. 2014. *Věci a slova: umělecký průmysl, užité umění a design v české teorii a kritice 1870-1970.* Praha: Vysoká škola uměleckoprůmyslová v Praze, ISBN 978-80-86863-69-6.

Internetové zdroje obrázků

- [6] **Obr. 3:** Milan Pekař - Kabinet kuriozit [online]. [cit. 2022-04-26]. Dostupné z: <https://www.milanpekar.com/project/cabinet-of-curiosities-m-p-k-j-v -l-j-s/>
- [7] **Obr. 4:** Milan Pekař - Kabinet kuriozit [online]. [cit. 2022-04-26]. Dostupné z: <https://www.milanpekar.com/project/cabinet-of-curiosities-m-p-k-j-v -l-j-s/>
- [8] **Obr. 5:** Terezie Lexova a Štěpán Smetana- konferenční stůl Swell [online]. [cit. 2022-04-24]. Dostupné z: <https://lexovasmetana.cz/2021/10/06/swell/>
- [9] **Obr. 6:** Maddalena Casadei- stůl The ACCANTA [online]. [cit. 2022-04-27]. Dostupné z: <https://www.dezeen.com/2021/07/26/accanta-tables-maddalena-casa-dei-pretziada-dezeen-showroom/>

- [10] **Obr. 7:** Sean Gerstley- Tile block [online]. [cit. 2022-04-28]. Dostupné z: <https://www.sightunseen.com/2021/10/sean-gerstley-tile-block-super-house-ceramic-furniture/>
- [11] **Obr. 8:** Joan Mitchell: Brief Biography [online]. [cit. 2022-04-23]. Dostupné z: <https://www.joanmitchellfoundation.org/joan-mitchell/brief-bio>
- [12] **Obr. 9:** Joan Mitchell: Brief Biography [online]. [cit. 2022-04-23]. Dostupné z: <https://www.joanmitchellfoundation.org/joan-mitchell/brief-bio>
- [13] **Obr. 10:** Joan Mitchell: Brief Biography [online]. [cit. 2022-04-23]. Dostupné z: <https://www.joanmitchellfoundation.org/joan-mitchell/brief-bio>

10 Príloha 1 - Dielňa v Pezinku a Záhorskej Bystrici



Obr. 1: Pezinok



Obr. 2: Záhorská Bystrica

11 Príloha 2 - Inšpirácie



Obr. 3: Milan Pekař- Kabinet kuriozit



Obr. 4: Milan Pekař- Kabinet kuriozit



Obr. 5: Terezie Lexova a Štěpán Smetana- konferenčný stolík Swell



Obr. 6: Maddalena Casadei - stolík The ACCANTA



Obr. 7: Sean Gerstley - Tile block



Obr. 8: Joan Mitchell - Untitled



Obr. 9: Joan Mitchell - Untitled



Obr. 10: Joan Mitchell - Sans Neige (Triptych)

12 Príloha 3 - Proces prípravy

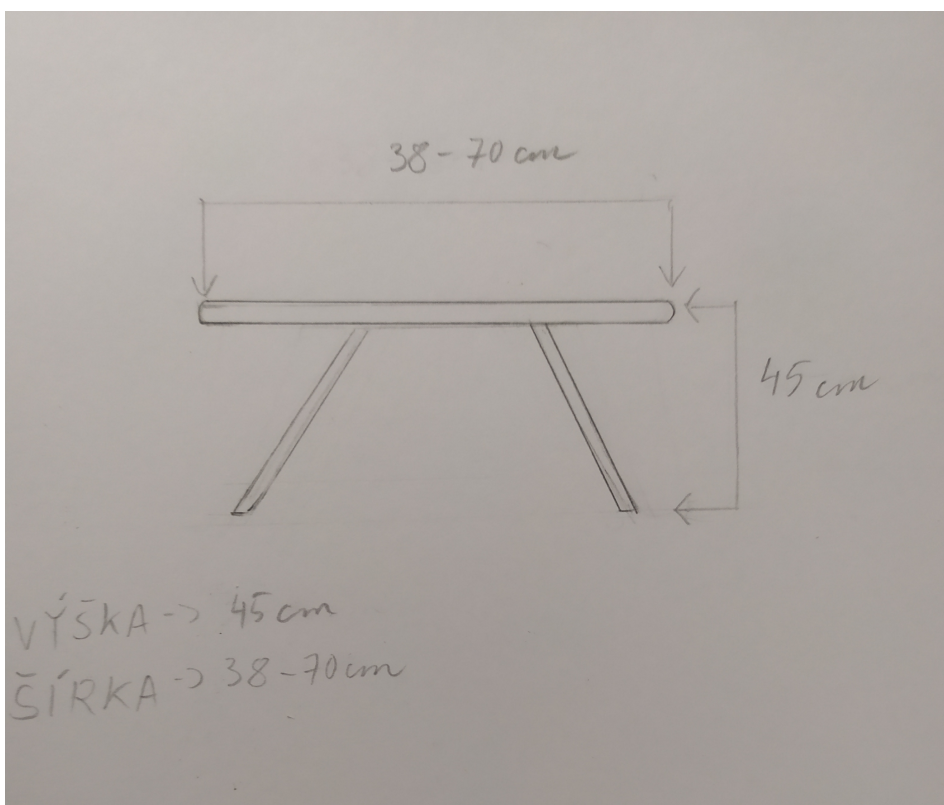

Obr. 11: Skica



Obr. 12: Sadrové modely



Obr. 13: Model z kartónu 1:1



Obr. 14: Model z kartónu 1:1

13 Príloha 4 - Proces tvorby



Obr. 15: Modelovanie bočnej hrany stolíka (spodná časť)



Obr. 16: Rebrá (spodná časť)



Obr. 17: Engobovanie (vrchná časť)



Obr. 18: Engobovanie (vrchná časť)



Obr. 19: Sušenie



Obr. 20: Glázovanie



Obr. 21: Druhý výpal

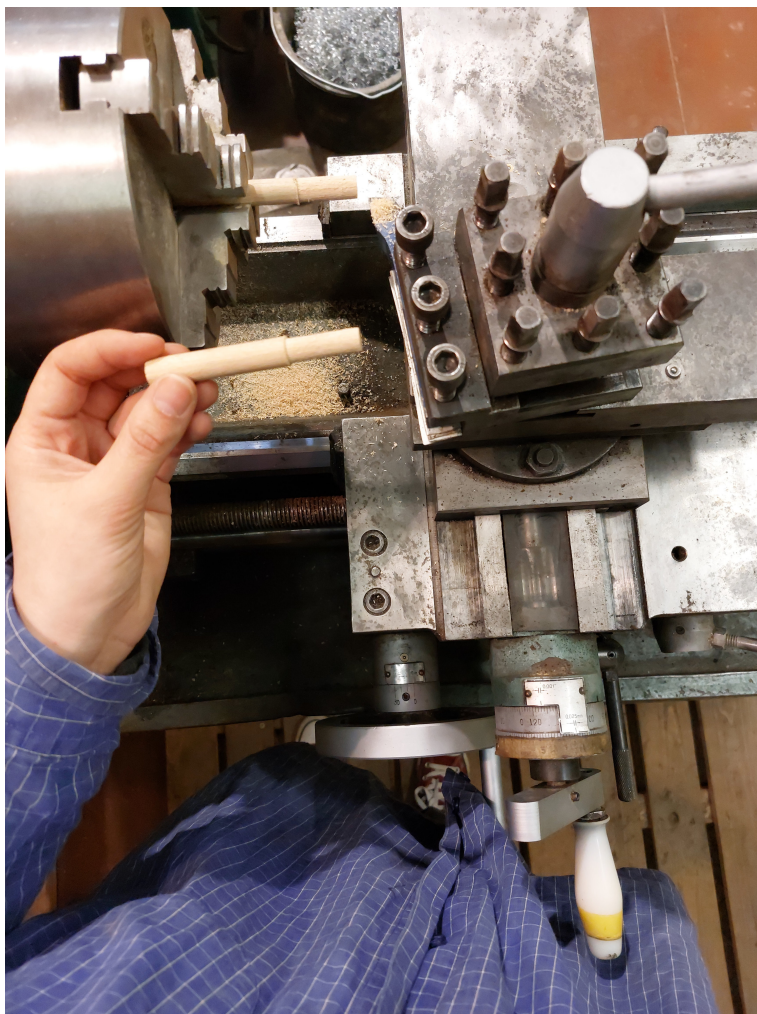

Obr. 22: Sústruženie



Obr. 23: Kolíky spájajúce nohy a vrch stolíka



Obr. 24: Konštrukcia

14 Príloha 5 - Fotografie výslednej práce



Obr. 25



Obr. 26: Prvá varianta vyvýšeniny



Obr. 27



Obr. 28: Montáž



Obr. 29: Druhá varianta vyvýšeniny



Obr. 30: Detail



Obr. 31: Detail



Obr. 32: Reliéfy



Obr. 33: Reliéfy



Obr. 34: Detail



Obr. 35: Detail



Obr. 36: Zasadenie v interiéri



Obr. 37
52