

**Západočeská univerzita v Plzni**

FAKULTA PEDAGOGICKÁ

**HISTORICKÝ VÝVOJ A CHARAKTERISTIKA STANDARDNÍCH**

**TANCŮ**

BAKALÁŘSKÁ PRÁCE

**Romana Zikmundová**

*Tělesná a sportovní výchova*

Vedoucí práce: Mgr. Petra Kalistová

**Plzeň, 2013**

Prohlašuji, že jsem bakalářskou práci vypracovala samostatně  
s použitím uvedené literatury a zdrojů informací.

V Plzni, 15. dubna 2013

.....  
Romana Zikmundová

Děkuji vedoucí bakalářské práce Mgr. Petře Kalistové za ochotu, cenné rady a připomínky při vedení práce. Další poděkování patří paní Haně Vignerové za poskytnuté informace a fotografie. Dále bych chtěla poděkovat Barboře Zaciosové za spolupráci.

# 1 OBSAH

1	OBSAH.....	1
2	ÚVOD.....	3
3	CÍL A ÚKOLY PRÁCE.....	4
3.1	CÍL PRÁCE.....	4
3.2	ÚKOLY PRÁCE.....	4
4	PRAVĚK.....	5
4.1	STARÝ, STŘEDNÍ, POZDNÍ PALEOLIT.....	5
4.2	MEZOLIT, NEOLIT, ENEOLIT.....	6
4.3	DOBA BRONZOVÁ A ŽELEZNÁ.....	6
5	STAROVĚK.....	8
5.1	EGYPT.....	8
5.2	MEZOPOTÁMIE.....	9
5.3	PALESTINA.....	11
5.4	KRÉTA.....	12
5.5	ŘECKO.....	13
5.5.1	TEMNÉ OBDOBÍ.....	13
5.5.2	ARCHAICKÉ OBDOBÍ.....	13
5.5.3	SPARTA.....	13
5.5.4	ATHÉNY.....	14
5.5.5	KLASICKÉ OBDOBÍ.....	14
5.6	STAROVĚKÝ ŘÍM.....	15
6	STŘEDOVĚK.....	18
6.1	RANÝ STŘEDOVĚK.....	18
6.2	VRCHOLNÝ STŘEDOVĚK – ROMÁNSKÝ SLOH.....	20
6.3	POZDNÍ STŘEDOVĚK - GOTIKA.....	21
7	NOVOVĚK.....	23
7.1	RENEŠANCE.....	23
7.2	BAROKO.....	27
7.3	KLASICISMUS.....	30
7.4	19. STOLETÍ.....	31
7.4.1	VALČÍK.....	34
7.5	20. STOLETÍ.....	35
7.5.1	20. A 30. LÉTA.....	36
7.5.1.1	WALTZ.....	37
7.5.1.2	TANGO.....	37
7.5.1.3	SLOWFOXTROT.....	38
7.5.1.4	QUICKSTEP.....	39
7.5.2	40. A 50. LÉTA.....	40
7.5.3	60. AŽ 80. LÉTA.....	42
7.6	90. LÉTA AŽ PO SOUČASNOST.....	44
8	CHARAKTERISTIKA SOUČASNÉ PODOBY STANDARDNÍCH TANCŮ.....	45
9	TANEČNÍ SOUTĚŽE.....	46
9.1	STRUKTURA TANEČNÍCH SOUTĚŽÍ.....	46
9.1.1	VÝKONNOSTNÍ A VĚKOVÉ KATEGORIE.....	46
9.1.2	POSTUPY MEZI TŘÍDAMI A KATEGORIEMI:.....	47
9.2	PRAVIDLA SOUTĚŽÍ:.....	48

---

9.2.1	SKATING SYSTÉM .....	49
9.2.2	SKUPINY .....	50
9.2.3	DOPROVODNÁ HUDBA .....	50
9.2.4	SOUTĚŽNÍ ODÍVÁNÍ .....	50
10	DISKUZE .....	53
11	ZÁVĚR .....	55
12	RESUMÉ .....	56
13	SEZNAM LITERATURY .....	57
14	SEZNAM PŘÍLOH .....	I
	EVIDENČNÍ LIST .....	III

## 2 ÚVOD

„Tanec představuje charakter lidí, jejich činy i jejich vášně“. Aristoteles (Phillippe, 1970).

Tanec k člověku už od nepaměti patří. Byl a je způsobem vyjadřování. Jeho funkce a role ve společnosti se v průběhu let měnila. Od prostředníka mezi lidmi a božstvem, přes druh zábavy až po dnešní soutěžní podobu. Na tanec můžeme nahlížet jako na prostředek vyjadřování, sport, estetický projev člověka, či jen jako na zábavu.

Se standardními tanci se současná populace nejčastěji poprvé setká v tanečních. V určitém období zájem o tance upadal, ale díky tanečním pořadům jako Stardance, se lidé k tanci pomalu začínají opět vracet.

Téma bakalářské práce jsem si zvolila z důvodu, že téma tance je mi velmi blízké. Již osm let se věnuji společenským tancům, jak latinsko-americkým, tak standardním. Z toho závodní formě společenských tanců pět let. Mám ráda oba druhy společenského tance, ale bližší mi jsou tance standardní.

Jelikož se o tanec zajímám i z teoretického hlediska, vadilo mi, že v České republice je málo dostupných informací k historii jak standardních, tak tanců vůbec. Je skoro nemožné sehnat dobře utříděné a smysluplné informace o tancování. Myslím si, že je to škoda. Tanec je zajímavý jak na pohled, tak i svou dlouhou cestou historií. Proto jsem se rozhodla toto téma zpracovat. Možná pomůže i dalším lidem, které toto téma zajímá.

Cestu tance ve vývoji lidstva se pokusím zmapovat ve své práci. Tanec je starý jako lidstvo samo. Ve své práci mapuji tanec od prvobytně pospolné doby přes Antický svět, středověk až do současnosti. Dále ve své práci přiblížím současnou podobu sportovního tance a tanečních soutěží.

### **3 CÍL A ÚKOLY PRÁCE**

#### **3.1 CÍL PRÁCE**

Uspořádání a časová periodizace dostupných informací, materiálů a zjištěných poznatků z historie a vývoje standardních tanců.

#### **3.2 ÚKOLY PRÁCE**

Analýza dostupných informací a jejich kategorizace do jednotlivých historických období. Doplnění informací řízeným rozhovorem od vybraných osob zabývajících se historií tanců. Pro autenticitu tanců zpracování doplňkového videa s vybranými tanečními směry.

## 4 PRAVĚK

„Pravěk je období od starší doby kamenné, kdy Zemi osídlili první lidé, až do konce starší doby železné.“ (Popelka, Válková 2001).

Období: 3 500 000 let př.n.l. – přibližně 3000 let př.n.l.

Území: Nespecifikováno

Tanec k člověku od nepaměti patří. Je součástí života lidí již od pravěku. O tanci z této doby nemáme žádné písemné zmínky. Musíme se pouze domnívat, jak tato doba vypadala a jak vypadal tanec pravěkých lidí. Poodhalit tajemství nám můžou pomoci starověké malby a archeologické nálezy z té doby. Fridrich (2005) jako příklad uvádí objev maleb z roku 1994 v jeskyni Chauvet v jižní Francii. Nalezené fresky znázorňovaly první taneční pohyby lidí. „*Je známa kresba napoly ľudského a napoly zvieracieho čarodejníka, ktorý tancuje v jaskyni Trois Frères v Pyrenejách. V Cogulu sú na stenách vyobrazené ženy tancujú brušné tance. Ženy napodobňovali pohybujúce sa brucho tehotných a verili, že tak otehotnia i ony samy.*“ (www.spolocensketance.estranky.cz, 2012).

### 4.1 STARÝ, STŘEDNÍ, POZDNÍ PALEOLIT

Z období **nejstaršího a starého Paleolitu** (3 500 000 – 1 000 000 let př.n.l. 1 000 000 - 300 000 let př.n.l.) nejsou o člověku známe skoro žádné informace. Proto se jen můžeme domnívat, jak pravěcí lidé žili.

V období **středního Paleolitu** (300 000 – 40 000 let př.n.l.) byl tanec spojený s pohřbíváním člověka. Lidé začali pohřbívát své mrtvé a na znamení smutku pořádaly obřady, které byly doprovázeny tancem. Tance se nepodobaly těm, které známe dnes. Netančily se v páru, ale buďto v řadách nebo kolem ohně. Tanec byl spojen s pokřiky a jinými zvukovými projevy.

V **mladém paleolitu** (40 000 – 8000 př.n.l.) se lidé začali shlukovat do početnějších skupin. Došlo k rozvoji řeči. Jelikož každá skupina měla vůdce, nejčastěji se jednalo o šamana, který zajišťoval spojení lidí s božstvem, byl tanec spojen s náboženskými obřady. Lidé tancem prosili nebo děkovali nadpřirozeným silám za pomoc, snažili se odehnat zlé duchy. Jejich nejdůležitější činností bylo zajišťování obživy. Lov byl alfou a omegou života. Proto se snažili naklonit si tancem nadpřirozené síly na svojí stranu, aby se jim lov povedl. Jaroslava Dosedlová (2012) rozděluje tance této doby na: „... *tance napodobující zvíře (nejpočetnější a nejprimitivnější), tance napodobující*



*smrt zvířete, tance se zbraněmi, které mohou přímo napodobovat boj nebo mohou být jeho neimitativní metaforou. Cíl tanců před lovem může být trojí: aby zvíře přišlo, aby zemřelo, aby zbraně byly účinné“.*

Aby se lovcům lov povedl, bylo důležité, aby lovci byli silní, stateční a „dospělí“. Aby se z hochy stal dospělý muž, využívalo se iniciačních obřadů. Chlapci se tancem kolem ohně snažili napodobit přechod z chlapce na muže. Jakoby dítě v nich zemřelo a narodil se v nich muž. U těchto obřadů se využívaly masky. Jako hudební doprovod jim sloužili primitivní nástroje – kostěné píšťalky, dřívka a hlavně jejich vlastní hlas.

Před tím, než se lidé začali dorozumívat pomocí řeči, potřebovali nějakým způsobem vyjádřit pocity. Ať už to byly pocity štěstí, nadšení, radosti, či naopak smutku, rozzlobení, obav. Potřebovali dostat emoce ze sebe ven. K tomu docházelo nejčastěji pohybem. Nedá se říct, že se zprvu jednalo hned o tanec, ale byly to pohyby, které se postupně zdokonalovaly, byly složitější a vznikl z nich tanec.

## 4.2 MEZOLIT, NEOLIT, ENEOLIT

V období mezolitu a neolitu (8 000 místy – 3 000 př.n.l.) se lidé začali zabývat zemědělstvím a chovem dobytka. Už nežili pouhou současností, ale dokázali plánovat. Začali chápat opakující se období. Tance a rituály měli pomoci zlepšit zemědělství a hlavně zvýšit množství vypěstovaných plodin. *„Tance můžeme rozdělit do tří hlavních skupin. Tance vztahující se k polním pracím (příprava terénu, setí, rašení rostlinek), tance spojené s počasím (tance deště, tance na počest Slunce, tance rovnodennosti a zatmění Slunce), tance provázající významné události lidského života (narození, iniciace, svatba, smrt). Jelikož období bylo matriarchární, byly důležité také tance vegetativní a plodnosti.“* (Dosedlová 2012).

Období **eneolitu** (4 000 – 2 200 př.n.l.) se stalo patriarchálním. Muž se stává hlavou společenství. Lidé začali uctívat konkrétní Bohy. Už neuctívali nadpřirozené síly. Prvně se objevují zvířecí a lidské obětiny. Což sebou neslo rituály obětování a s tím spojené tance. Tanečníci se točili pořád dokola kolem své osy. To mělo za následek točení hlavy a pocit spojení s božstvem.

## 4.3 DOBA BRONZOVÁ A ŽELEZNÁ

Tanec **doby bronzové** (2 200 – 750 př.n.l.) už se začínal lišit. Lidé si začínali uvědomovat rozdíl mezi iluzí a skutečností. A tomu odpovídal i tanec samotný. Nejednalo

se pouze o rituály, ale tanec začal být „divadlem“. Jde nejen o smysl tance, ale také o jeho podobu, estetiku

Lidé **doby železné** (750 př.n.l. – změna letopočtu) tanec povýšili. Už se nejednalo pouze o „doplňek“ rituálů, ale tanec se stal tancem samotným. Začala se budovat místa, kde by tanec mohl být předváděn. Byl součástí oslav a zábavy.

Druh pravěkého tance se nám v určité podobě zachoval i do dnešní doby. Některé kmeny například v Jižní Americe či Africe u rituálů využívají tance jako prostředku spojení s Bohem.

Odívání bylo samozřejmě hlavně praktické. Tvořené ze zvířecích kůží a kožešin, později z tkaných látek. Archeologické nálezy dokazují, že již v době kamenné se lidé snažili svůj oděv zdobit. Využívali k tomu zvířecí kosti a zuby, které se snažili opracovat do požadovaného tvaru. Během rituálu si těla pomalovávali přírodními barvami. Ženy si do vlasů dávaly ručně vyrobené ozdoby.



Obrázek 1 Oděv pravěk

## 5 STAROVĚK

*„Starověk je období, ve kterém se poprvé v historii začaly vytvářet státní útvary. Starověké státy nevznikaly všude ve stejnou dobu; mnohdy je od sebe dělí celá staletí, a řada území érou starověku dokonce neprošla. Přesné datum, které by vymezilo počátek starověku, samozřejmě neexistuje, protože vznik státu je pozvolný proces. Konec starověku určit můžeme: je jím rok 476 n.l., kdy zanikla západořímská říše.“ (Popelka, Válková 2001).*

Společnost se začala dělit do různých společenských tříd. Většinou bylo dělení následující – otroci, zemědělci, dělníci, vojáci, obchodníci, úředníci, panovníci a kněží. Začal vznikat obchod. Obchodovalo se i mezi různými státy, čímž docházelo k prolínání kultur.

### 5.1 EGYPT

Období: 3150 – 30 př.n.l

Území: oblast kolem řeky Nilu

Egyptská doba se dělí na pět období. Archaické období (3150-2700 př.n.l.), Stará říše (2700 – 2180 př.n.l.), Střední říše (2180 – 1800 př.n.l.), Nová říše (1540 – 1080 př.n.l.), pozdní Egypt (700 – 30 př.n.l.). Jednalo se o velmi vyspělou civilizaci. Vynalezli písmo – hieroglyfy. Mistrně ovládali matematiku, astronomii a medicínu. Panovník (Faraon) nebyl ten, kdo zprostředkoval komunikaci lidí s božstvem. Byl vtělením Boha. Titul faraona byl dědičný a doživotní. Lidem byl faraon uctíván. Egyptané uctívali několik Bohů. Měli buď podobu lidskou, nebo zvířecí. Uctívali nejen Bohy, ale také zvířata jako kočky, krávy, opice či ptáky. Lidé věřili v posmrtný život. Proto bylo velmi důležité, jak bylo s ostatky zemřelého naloženo. Těla byla mumifikována a ukládána do sarkofágu, kam byly přiloženy předměty, které by mrtvý mohl v posmrtném životě potřebovat.

Tanec hrál v Egyptě velmi významnou úlohu. Byl velmi přísně organizován, improvizace nepřicházela v úvahu. Budovali se chrámy, ve kterých se učili tanečníci. Nesměli mít jiné zájmy než tanec v chrámech, nesměli chrám opustit a nemohli mít rodinu. Tancem a hudbou byly doprovázeny pohřební ceremonie, hostiny a slavnosti. Dokonce i dělníci pracovali do rytmu bubnů. Tanec se dotýkal všech společenských vrstev. Faraoni tančili na počest Bohů, vojáci tanec se zbraněmi na vítězství v boji, zemědělci, aby se jim

podařila úroda. „*Tance dělíme na: náboženské, pohřební, ve zbrani, pro zábavu.*“ (Dosedlová 2001).

Jak tanec této doby vypadal? Egypt je považován za kolébku břišních tanců. Už ale neměl symbolizovat tanec plodnosti, jako tomu bylo v pravěku. Vznikl také tanec pantomima. Ve staré říši měl tanec zobrazovat hrdost a jedinečnost Egypta. Taneční projev byl strnulý, využívalo se rekvizit a jednoduchých kroků. Ve střední říši se tanec stával realističtější. Začínalo se využívat gymnastických a akrobatických prvků. Tanec u mužů nebyl tak častý jako u žen. Na většině hieroglyfů jsou vyobrazeny ženy tančící buď samostatně nebo ve skupině, v takzvaném harlému. Také se objevují zobrazení žen, které se drží v kruhu za ruce a tančí. Tím vznikl název kolové tance. Taneční páry složené z žen a mužů se v této době nevyskytovaly.

Oblečení mužů a žen se začalo odlišovat. Oblečení bylo odlišeno podle společenské vrstvy. Oděv nebyl nijak sešíván ani neměl různé střihy. Většinou se jednalo o obdélníkový kus látky, která se pomocí pásků a spon naaranžovala na tělo. Ženy z vyšších vrstev nosily dlouhé bílé tuniky ke kotníkům, ženy z nižších kratší pod kolena. Tanečnice nosily šaty z průhledných látek, tančily polonahé. Muži nosili bederní roušku. Někdy na roušku přidali další kus látky, kterou měli přes jedno rameno. Čím byl člověk bohatší, tím měl více šperků a ozdob. Lidé nosili paruky ze lnu. Také si výrazně líčili oči.



Obrázek 2 Oděv Egypt

## 5.2 MEZOPOTÁMIE

Období – 3000 – 331 př.n.l.

Území - okolí řeky Eufkrat a Tigris

Mezopotámskou civilizaci můžeme rozdělit na tři nejdůležitější říše. Sumer, Asýrie, Babylonská říše. Důležitým mezníkem ve vývoji lidstva bylo vynalezení písma, které je

datováno přibližně do doby 4. tisíciletí př.n.l. Jednalo se o písmo klínové, které bylo nejdříve využíváno k úředním zápisům, později se začali zapisovat modlitby, báje a pověsti. V této době byl napsán nejznámější epos, Epos o Gilgamešovi. Tato civilizace měla velmi rozvinuté zemědělství. Dokázali vysoušet mokřady a vytvářet pole. Vytvořili systém zavlažovacích kanálů, které jim zajišťovaly vodu i během období sucha. Lidé uctívali desítky, možná i stovky Bohů. Každý byl bohem něčeho jiného. Ať už Měsíce, Slunce, lovu, války, moudrosti nebo vody.

Vznikaly první školy, kde se vyučovalo nejen čtení a psaní, ale také matematika, přírodopis, zeměpis, zpěv a hudba. Výuka hudby neměla daleko k výuce tance. Již začaly vznikat první taneční školy, které měly za úkol vychovat chrámové tanečníky a tanečnice. Tanec byl spojen s uctíváním Bohů. *„Společenské klima je vhodné jen pro tance válečné a jsou známy astrální tance, které napodobují pohyb hvězd. (Bourcier, 1989). „Při tanci a kolových zpěvech sehrály důležitou úlohu ženy. Zdá se, že například v paláci v Mari se sbory nebo jakési baletní soubory skládaly přinejmenším ze dvou skupin zpěvaček. Jedna z nich byla tvořena dívkami nebo mladými ženami, druhá zase malými děvčátky“ (Glassner 2004).*

Oblečení se podobalo tomu antickému. Bylo tvořeno jedním kusem látky a dotvořeno přímo na těle pomocí spon. Látka byla připnuta tak, aby přesně přiléhala na tělo. Sahala ke kotníkům a byla buď na jedno, nebo obě ramena. Látky byly zdobeny perlami, drátky.

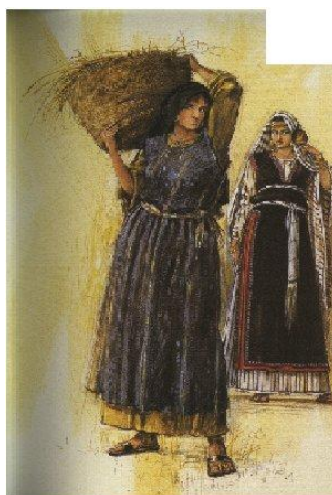

Obrázek 3 Oděv Mezopotámie

### 5.3 PALESTINA

Období – 13. až 12. století př.n.l – 64 př.n.l.

Území – oblast mezi Středozemím mořem a řekou Jordán

*„Palestina spadala původně pod nadvládu Egypta, ale ve 13. století př.n.l. sem začaly pronikat hebrejsko – izraelské kmeny, které zde vytvořily kmenový svaz. V čele jednotlivých kmenů, jichž bylo podle tradice dvanáct, stáli soudcové, spojující ve svém působení funkci vojenských náčelníků a kněží. Saul se stal kolem roku 1020 př.n.l. prvním hebrejským králem. Tím končí doba soudců a začíná doba královská.“* (Popelka, Válková)

Na Palestinském území vznikla dvě království, Izraelské a Judské. Židovské náboženství se od jiných lišilo tím, že bylo monoteistické. Lidé věřili pouze v jednoho Boha. Kultura Palestiny byla rozmanitá, jelikož byla ovlivňována několika rozlišnými kulturami. Egyptem a Mezopotámií. Tanec byl součástí Židovské kultury. Tančilo se při oslavách jako vyjádření díků. Veškeré informace o tanci z této doby nalezneme v Bibli. Ta se dělí na dvě části na Starý a Nový zákon. Ve Starém zákoně najdeme několik zmínek o tanci. *„Znovu tě zbuduji a budeš zbudována, panno izraelská. Znovu se ozdobíš bubínky a vyjdeš k tanci s těmi, kdo se smějí.“* (Jeremiáš 31:4). *„...chvalte ho bubnem a tancem, chvalte ho strunami a flétnou, ...“* (Žalm 150:4). *„A David poskakoval před Hospodinem ze vsí síly; byl přitom přepásán lněným efodem. David a všichni izraelský dům vystupovali s Hospodinovou schránou za ryčného troubení polnic.“* (Samuelova 6:14-15) ([www.simchat.webgarden.cz](http://www.simchat.webgarden.cz)). *„Salomé si za svůj tanec vyžádala hlavu Jana Křtitele, král David tančil před Archou úmluvy.“* (Kosidowski 1989). V Novém zákoně křesťanství nahlíží na tanec jako na hřích. Tančilo se většinou ve skupině, v kruhu. Tanec je plný poskoků, výskoků a rychlých kroků. Snaží se ukázat radost ze života.

Odívání se v mnohém od oblečení Mezopotámského či Egyptského neliší. Také bylo tvořeno jedním kusem látky. Lišilo se pouze barvou. Většinou byli oděvy tmavé barvy. Důležitá byla pokrývka hlavy, která byla tvořena šátkem. Oděv byl zahalenější a nebyl zdobený.



Obrázek 4 Oděv Palestina

## 5.4 KRÉTA

Období: 2 000 př.n.l – 1400 př.n.l.

Území: ostrov Kréta

Krétská kultura se podle bájně postavy Minoa nazývá Minojská. První města a paláce byla vybudována kolem roku 2 000 př.n.l. Tato doba se označuje jako období prvních paláců. O tři století později došlo k velkému zemětřesení, které zničilo většinu paláců. Tím skončila doba prvních paláců a nastala doba druhých paláců (nejdůležitějšími paláci byl Knossos, Fajtas, Mallia a Zakro), kdy Minojská kultura zaznamenala největší rozkvět. Protože je Kréta ostrovem ve Středoziemním moři, měli Kréťané obrovskou loďní flotilu. Díky které neměli jen výbornou ochranu před útoky, ale také mohli obchodovat s ostatními státy. Paláce byl dějištěm všeho důležitého. Tudíž se mluví o palácovém hospodářství. Lidé neuctívali několik Bohů, ale pouze Bohyni matku. Díky tomu měly ženy důležité postavení ve společnosti. Uctívaným zvířetem byl býk.

Tanec byl spojován s náboženstvím. Ženy tančily kultovní tance. Existoval i tanec s býky. Jednalo se o býčí zápasy. Jelikož byl býk ale posvátné zvíře, nevypadaly zápasy jako dnes. Obětí zápasu nebyl býk, ale člověk. Lidskými obětmi se stali otroci, kteří byli svázení z ostatních zemí a cvičeni, aby boj co nejvíce zabavil diváky. Nejednalo se přímo o boj. Otroci se učili různé přeskoky, přemety a salta, jež se metala přes býka, kterému se snažili uniknout.



Obrázek 5 Oděv Kréta

## 5.5 ŘECKO

Období: Řecko a jejich kolonie

Území: 1100 let př.n.l – 400 let př.n.l.

Řecká kultura byla na vysoké úrovni vyspělosti. Období dělíme na: Temné (1100 - 800 let př.n.l.) Archaické (800 – 500 př.n.l.), a Klasické (500 – 400 let př.n.l.).

### 5.5.1 TEMNÉ OBDOBÍ

**Temné období** je označována jako doba úpadku po Trojské válce. Na Řecké území vpadli Dórové, kteří byli na nižší kulturní úrovni, což mělo za následek kulturní úpadek celé společnosti. Postupně se ale situace zlepšovala a došlo opět k vzestupu kultury. Důkazem je vznik eposu Ilias a Odysea. Konaly se různé oslavy, na kterých se tančilo, např. svatby nebo vinobraní. Při výstupech se používaly nejen taneční kroky, ale i akrobatické prvky. Používaly se řetězové tance. Ženy nosily věnce a muži šavle. Při oslavách se používaly k tanci i hudební nástroje: píšťaly, syrinx, citery, kytharos

### 5.5.2 ARCHAICKÉ OBDOBÍ

**Archaické období** je označováno jako nejdůležitější z řeckých dějin. Začala vznikat polis (města, státy), které byly pro Řeky typické. Měli velmi propracovanou politickou strukturu. Obyvatele dělili na občany a cizince. Byla stanovena práva a povinnosti, které musel každý občan plnit. Nejdůležitějšími *polis* té doby byla Sparta a Athény. Vztah mezi nimi byl složitý. Stříдалo se období příměří a rivality. Lidé věřili v několik Bohů – Afrodita, Héra, Athéna, Demeter, Ares, Hefaistos a další, ale hlavním byl Zeus, vládce nebes. Bohové sídlili na posvátné hoře Olymp.

### 5.5.3 SPARTA

Měla jiné politické uspořádání než Athény. Vládli dva králové, jejichž rádci byli úředníci. Objevuje se i rada starších, která měla poradní hlas. Spartu tvořili Dórové, kteří si podmanili část Řeckého obyvatelstva. Aby si podmaněné obyvatelstvo udrželi, museli vybudovat propracovaný vojenský systém. Výcvik započal už od 7 let a trval do 30 let. Neprošli jím jen muži, ale také ženy. Cílem bylo vycvičit co nejzdatnější armádu. Cvičila se nejen zdatnost, ale také obratnost a plavání. Tento způsob života se odrážel i na podobě tance. Ten byl zařazován do tréninku jako pomůcka ke zlepšení koordinace. Jsou známy



tance Pyrhické bojové, které vojáci (někdy i ženy) tančili před bojem. Měl v nich vyvolat sílu a odhodlání bojovat.

#### 5.5.4 ATHÉNY

Neměli tak přísnou politiku jakou měla Sparta. V čele státu stáli archonti, nejvyšší úředníci. Jednalo se o aristokraty, kteří byli každoročně voleni. Řekové se hodně zajímali o vědy - dějepis, rétoriku, filosofii, přírodní vědy, lékařství, architektura. Vznikaly školy, ve kterých bylo vyučováno podle Kalokaghátie. Snažili se rozvíjet nejen ducha, ale i tělo.

Řekové dali vzniknout divadlu, které mělo velký vliv na tanec. Nejdříve bylo divadlo součástí oslav boha Dionýsa, až později byly budovány amfiteátry, ve kterých se divadlo hrálo. Herci ale mohli být pouze muži. Role se rozdělovaly losem a hercům se říkalo Protagonisté. Ženy se mohly divadelních představení zúčastnit pouze jako diváci. O náklady divadla se starali tzv. Choregové. Kromě herců tam byl také Chor (sbor) ti tančili, zpívali a hráli na flétny. Divadelní repertoár se rozdělil na dvě základní části, na tragédie a komedie. Při tragédiích herci tančili samostatně. Tanec byl vážný a pomalý. Nazýval se emmeleia. Byl spojen s velkou mimikou. Tanec v komediálních představení byl pravým opakem. Jednalo se o tanec rychlý a veselý, který měl pobavit. Hráli všemi prostředky, které byly dostupné hercům: gesto, pohyby, slovo.

Řecký tanec dělí Michaela Kacrová na dva typy. *„Tance typu dionýského jsou starší a jsou mystického charakteru. Jsou to tance opojení, tance k uvolnění vášní. Mají odpoutat tělo od země, aby se tak dostalo k božstvu, se kterým mělo splynout. Doprovodným hudebním nástrojem jsou zde píšťaly. Apollinský typ tance je mladší a má za úkol sledovat, pro řeckou kulturu něco tak typického, nerozlučné spojení těla a ducha – kalokaghatii. Doprovodným nástrojem je v tomto případě kytara. Tančili se Fosforie (tance zasvěcené ohni), Hydroforie (tance zasvěcené vodě), Dafneforie (tance k oslavě slunce), Kómos (tančený ve dnech vinobraní dlouho do noci) či Knosský tanec.“* (Kacrová, 2008).

#### 5.5.5 KLASICKÉ OBDOBÍ

V **klasickém období** dosáhlo Řecko nejvíce vítězství, ale zároveň se dostalo pod cizí nadvládu. Je epochou největších myslitelů, jakými byli Sokrates či Platon, kteří nebyli pouze mistrnými mysliteli, ale také tanečníky.

V tomto období za poměrně krátkou dobu vzniklo mnoho druhů tanců. Mluví se až o 200. Tance byly individuální, skupinové (v kruhu, ve čtverci), řadové. Gymnepajdie byli tance válečné. Kariatia tance na oslavu bohyně Démétér. Sikninis tanec pro různé satyrské hry. Bakchálie tanec na oslavu Dionýsa. Hormés tance řetězové. Geranos tance napodobující let jestřába.

Řekové jsou známy svým smyslem pro estetično a detail, což se projevilo i v odívání. Oblečení žen a mužů bylo velmi podobné. *„Šat odpovídal vysokým nárokům na krásu a ladnost, i když na pohled se jevil jednoduše. Avšak ve skutečnosti bylo zapotřebí mnoho citu pro tvar, proporce a barvy, aby bylo možné naaranžovat vše jako velké umělecké dílo. A to vše vznikalo z pouhých obdélníků rovné látky. Podle uspořádání a zřasení oděvu byl posuzován vkus a vztah ke kráse majitele. Řasení oděvu se pokaždé urovnávalo jinak a tím právě vznikaly módní změny. I zde hrály důležitou roli barvy, které dotvářely krásu těchto „uměleckých děl“.* (Divišková, 2008)



Obrázek 6 Oděv Řecko

## 5.6 STAROVĚKÝ ŘÍM

Období: 753 let př.n.l. – 476 n.l.

Území: Apeninský poloostrov

V období starověkého Říma došlo k mnoha zvrátům. Nejprve bylo královstvím, poté republikou a nakonec císařstvím. Ve vedení státu se vystřídaly desítky panovníků. Někteří dokonce vládli pouze pár týdnů. Nejvíce se říše rozrostla pod vedením císaře Traiana.

Římská kultura nebyla tak rozvinutá jako ta Řecká. Ve většině směrů se Římané v Řecku inspirovali. Ať už se jednalo o rozložení společenských vrstev, náboženství, divadlo, odívání, architekturu nebo filosofii. Neznamená to ale, že Římané zůstali na mrtvém bodě a nijak tyto obory nerozvíjeli. Vzali si pouze základ a „inspiraci“, kterou dále vylepšovali a dotvářeli k obrazu svému.

Římané byli výborní zemědělci, což zdědili po svých předcích Etruscích, kteří jako první začali obydlovat Apeninský poloostrov. Dokázali odvodňovat četné mokřady, zároveň vybudovali síť zavlažovacích kanálů a teras, které zadržovaly vodu v suchých oblastech a období. Vysušování mokřadů neplnilo funkci pouze z pohledu zemědělského, ale také lékařského. V mokřadech se objevovali komáři, kteří přenášeli smrtelnou malárii. Římané celkově dbali o svoje zdraví i přesto, že lékaře považovali za nečestné povolání, proto ho nevykonávali Římané, ale cizinci. Velké množství lázní s bazény bylo samozřejmostí v každém městě. Také odpadní systém i přívod pitné vody.

Římané používali k dorozumívání latinu a řečtinu. Náboženství se vyvíjelo podobně jako u Řeků a Etrusků. Nejprve uctívali přírodní jevy, později zvířecí božstva. Po delší době začali uctívat božstva podobná lidem – Neptun, Apollo, Ceres a další. Poté se rozšířilo křesťanství, které bylo zrovnoprávněno s ostatními náboženstvími císařem Constantinem. Který v roce 313 vydal Edikt milánský.

Nestabilní situace ve vedení říše se odrazila i ve vztazích s ostatními zeměmi. Ty samozřejmě chtěli využít situace a získat území. Bylo to období plné bojů a válek. Lidé žili v neustálém napětí. To se promítlo i v tanci. Většinou se jednalo o tance bojové či válečné. Tančily se ve skupině, ve zbroji. Tento tanec měl bojovníkům dodat sílu. *„V náboženství se často tanec používal jako prostředek, který lidi uváděl do transu a přispíval tak mystické obřadů.“* (Botvinik 1974).

Tanec byl pro vyšší vrstvy naprosto nemyslitelný. *Pro urozené římské občany (patricie) byla jakákoliv práce ponižující. Dokonce i sochařství a malířství bylo pokládáno za práci nedůstojnou patricia. Asi z téhož důvodu také tvořivě nezasáhli do tance. Na všechno měli otroky. Proto „profesionální“ tanečníci v Římě byli buď vzdělaní řečtí otroci nebo tanečníci a tanečnice dovezení z ciziny.“* (Chrastil, 1958) *„Bohatí patriciové v Římě se předháněli v tom, kdo bude mít exotičtější tanečníky. Hetéry svými tanci bavily své klienty. Ženy a muži tančily zvlášť. Tanec už zapojoval celé tělo, tanečníci se snažili o ladný pohyb a výraz.“* (Botvinik 1974).

Zachovaly se nám záznamy o dvou tanečnických doby. Byli jimi Bathylus z Alexandrie a Pylades ze Sicílie. Bathylus byl tanečník tragedií, ovládal skvěle své svaly.

Vystupoval v tanečních vložkách např. Léda s labutí, Dionýsova výprava proti Indům. Pylades se zabýval komickými tanci – provozovali se na různých oslavách např. Martově poli. Tančil v uvedení Sofoklovi hry o Heraklovi. Dokonce se i zachovaly záznamy o tanci a to v díle Spis o tanci od Lukiánose a v Platonových zákonech.

Odívání se podobalo Řeckému. Ale bylo mnohem zdobenější. Základem byla tunika, která se od Řecké lišila tím, že nebyla tvořena pouze jedním dílem látky, ale dvěma. Ty byly sešité na ramenou a bocích, byl utvořen otvor na hlavu. Látky byly různě barevné, podle společenské vrstvy či funkce, jakou dotyčný vykonával. Císař nosil červenou tuniku, senátoři s fialovým pruhem. „Přes tuniku oblékali muži tógu. Stala se národním šatem svobodných Římanů. Při slavnostním aktu dospělosti ji poprvé oblékal mladý muž na znamení, že získal práva římského občana. Měla elipsovité střih a řasení značilo vlastnosti svého nositele. Tógu měli zakázáno nosit otroci, cizinci i vyhnanci. Ženy přes tuniku oblékaly stolu. Ta byla jedním ze znaků urozené Římanky, protože ženy nízkého původu ji nesměly nosit. Bohatě řasená, v pase stažená pásem a v dolním kraji ji zdobil purpurový pruh. Její délka byla někdy až nadměrně dlouhá, že ji její nositelky vláčely po zemi.“ (Divíšková 2008).

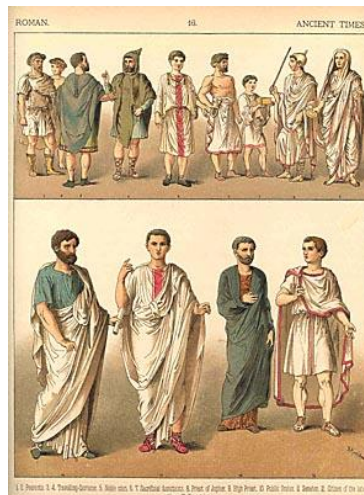

Obrázek 7 Oděv Řím

## 6 STŘEDOVĚK

Jako středověk se označuje období mezi starověkem a novověkem. Určit přesné časové rozmezí není tak jednoduché. Různí lidé na toto téma mají různé názory. Nejčastěji se však uvádí jako začátek středověku období od rozpadu Západořímské říše. Jako konec rok 1492, kdy Kryštof Kolumbus objevil Ameriku. Středověk se dělí na tři období. Raný středověk (476 – 1000 n.l.), Vrcholný středověk (počátek 11. století - začátek 14. století), Pozdní středověk (14. – 15. století). Období středověku se označuje jako feudální. Toto označení vzniklo z latinského slova feudum neboli léno.

### 6.1 RANÝ STŘEDOVĚK

Období: 476 – 1000 n.l.

Území: Evropa

Společnost byla rozdělena na vrchnost (panovník, vyšší šlechta a nižší šlechta), duchovenstvo a poddané (rolníci, řemeslníci). Rolníci měli pole propůjčena, ale museli odvádět vrchnosti dávky. Zemědělství ale bylo na primitivní úrovni, bylo těžké se vůbec uživit. Proto byla pro poddané doba velmi obtížná.

Hlavní slovo měla křesťanská církev. Díky církvi došlo ke zvýšení gramotnosti. Při kláštorech byly zakládány školy. Tam mohli chodit pouze chlapci a mladí muži. Děvčatům se dostávalo vzdělání pouze v kláštorech. Vyučovacím jazykem byla latina.

Kultura byla ovlivněna Římem. Vyvinul se tzv. románský sloh, který byl velmi patrný v architektuře, nejvíce pak u světských staveb, kláštorech a kostelech.

V období Antiky byl tanec prostředkem ke spojení člověka s božstvem. Křesťanství ale v raném středověku bylo proti němu. Tanec byl spojen s ďáblem a byl považován za kacířství. Proto o něm máme doby je jen málo materiálů. Informace se nám dochovaly díky církevním spisům. Tam je tanec popisován nelichotivým způsobem. *„Divadlo a tanec přežívá pouze díky tzv. saltátorům (potulným komediantům nebo také skákačům), kteří jsou jedinými profesionály v tomto oboru v této době. Jsou to univerzální umělci, často se jednalo o celé rodiny, kde se toto povolání dědilo z pokolení na pokolení, jinak lidé vytržení ze společnosti, pronásledovaní církví a milovaní lidem. Ti vystupují na hradech a v maskách pantomimou a tancem předvádí vtipné příběhy. Vznikají postavy s pevnou*

*charakteristikou svých vlastností jako Pierot, Harlekýn, Kolombína.*“ (Kacrová 2008). I přes zákazy církve, se lidé chtěli bavit. Pořádali oslavy, na kterých tančili. Mezi oslavy řadíme: svátky, slunovraty, májové slavnosti, vinobraní, narození, dožínky, úvod do dospělosti, svatby, pohřby. Tance byly nejčastěji řetězové. Důležitou roli hrál předzpěvák, který vedl celý řetěz lidí. Zaspíval verš písni, ostatní mu zpěvem odpověděli a tanečními kroky se posunuli vpřed. Chodili jednoduchým rytmickým krokem, který nebyl předem stanoven, byl improvizací. Lidé od sebe kroky odkoukali. Jednalo se o kroky vpřed, vzad a úkroky do stran. Také se podobné tance tančili i ve skupině. Většinou se jednalo jen o dívky.

V odívání začaly být viditelné rozdíly mezi oblečením žen a mužů, bohatých a chudých. Vzniklo několik nových částí oděvu. To bylo nejvíce patrné u mužských oděvů. Základ tvořila tunika. Bohatší ji měly až ke kotníkům, chudší ke kolenům. Pod ní se nosila ještě jedna, která byla o kousek delší než ta předchozí. Přes den sloužila jako spodní vrstva, v noci jako oděv na spaní. Muži pod tuniku nosily předchůdce dnešního pánského spodního prádla. Jednalo se o „spodky“ sahající až ke kolenům, které se nazývaly bruchy. Přes ně se nosily nohavice, které byly spojené pomocí provázku k sobě a „pásku“ kolem boků. Jelikož nohavice byly pouze ke kotníkům a nesahaly až přes chodidla, bylo potřeba nohy obalit. K tomu se používaly onuce. Kus látky, která se obmotávala kolem chodidel. Jako obuv se nosily kožené boty. Přes tuniku se nosil plášť, který byl připevněn na ramenu. Svrchní tuniky byly různě barevné. Čím byl člověk bohatší, tím byly látky kvalitnější a zdobenější. Zdobily se především lemy oděvů.



Obrázek 8 Oděv raného středověku

## 6.2 VRCHOLNÝ STŘEDOVĚK – ROMÁNSKÝ SLOH

Období: (počátek 11. století - začátek 14. Století)

Území: Evropa

Společenské rozdělení zůstávalo stejné. Ale začalo docházet k vesnické kolonizaci. Počet obyvatel se zvyšoval a lidé potřebovali životní prostor. Proto začali vypalovat lesy a rozšiřovat pole. Také rostl význam měst. Zakládala se nová a rozšiřovala stávající. Vznikaly řemeslné cechy, které měly velký význam pro rozvoj řemesla.

Vzrostla důležitost peněz. Už nedocházelo jen ke směnnému obchodu, ale věci začaly mít svoji peněžní hodnotu. Také nároky na vzdělání vzrostly. Začaly vznikat univerzity, kde mohl studovat jakýkoli křesťan (muž) bez ohledu na majetek.

Došlo k několika Křižáckým výpravám a bitvám. Kvůli nim vznikla rytířská kultura. Povinností každého rytíře bylo ctít a bojovat za křesťanství. Ale rytíři nebyli jenom bojovníci. Museli ovládat sedm rytířských ctností (plavání, šerm, jízdu na koni, šachy, skládání básní, zápas, lukostřelbu).

Tanec v tomto období zaznamenal velký vývoj. I přesto že byl neustále zakázán církví, stále více a více se dostával do popředí zábavy lidí. Začal se dělit na lidový a dvorský. Později se přidali ještě tance světské a cechovní. Taneční zábava se začala dostávat až na hrady a zámky.

Tance dvorské a lidové si byly velice podobné. Dvorské vycházely z lidových, ale byly upraveny do prostředí vyšších vrstev. Lidové tance se provozovaly na oslavách a zábavách. Byly často improvizované. Dvorské tance nebyly tak prudké a rychlé, bez poskoků, ale velmi pomalé, s malými kroky. Tanec působil velmi elegantně. *„Poprvé se objevuje pojem dvorní curtoasie neboli dvorská láska. Tento pojem označuje platonický vztah rytíře k vybrané dámě, může být i vdaná. Rytíř se dámě dvoří, bojuje v jejím jménu v turnaji.* ( Kybalová 2001).

Poprvé vznikly tance v páru. Tanečníci stojí vedle sebe a dotýkají se pouze dlaněmi. Nejznámějším párovým tancem té doby byl Ballatio.

S rozvojem řemesel začaly vznikat tance cechovní. Objevovaly se při slavnostech a mohli je tančit pouze řemeslníci. Tanec měl představovat samotné řemeslo. K tomu pomáhaly i různé atributy, které se v daném řemeslu používaly. *„Podle líčení kronikáře Petra Žitavského při příjezdu Jindřicha Korutanského do Prahy roku 1308 tančili na uvítací slavnosti řezníci a kožišníci zvláštní tance meči ve dlouhých řadách. S meči tančili*

*mečíři, nožíři, ale i řezníci a koželuhové, později pak i šermíři a kožešníci. Každý z cechů měl svou vlastní variantu tance. Bednáři tančili s obručemi, soukeníci s praporci, kováři s píkami apod.... Karel IV. udělil v roce 1350 nožířskému cechu privilej, že smějí o masopustě tančit mečový tanec.“ (www.tanec.tillwoman.net).*

Církev postupně ustoupila tlaku obyvatel a povolila takzvané světské tance. Tance byly vloženy do světských her. Tanečníci představovali anděly, kteří se pohybovali pomalu, nebo d'ábly, kteří poskakovali a jejich pohyby byly rychlé a trhané. Zakázány byly tance na hřbitovech a o duchovních svátcích (Vánoce a Velikonoce). Církev tvrdila, že tanec je nástroj d'áblův a tance párové jsou nemravné.

V 11. století se začali objevovat zmínky o zvláštním tanci, který byl taneční máníí. Choreomanie byly tance velice zběsilé, nekoordinované, doprovázené rytmem bubnů. Často končil naprostým vyčerpáním, dokonce i smrtí. Později je označován jako tanec Svatého Víta.

Odívání se od toho z raného středověku nijak nelišilo.



Obrázek 9 Oděv doby Románské

### 6.3 POZDNÍ STŘEDOVĚK - GOTIKA

Období: 14.-15. století

Území: Evropa

Pozdní středověk byl dobou hospodářského úpadku, strádání, morových epidemií a stoleté války.



Neustále docházelo k vesnickým kolonizacím, ale i přes rozšiřování zemědělských ploch, bohužel nebyly sklizně tak veliké, aby uživily takové množství lidí. K situaci ani nepřispěla stoletá válka. Lidé umírali na podvýživu a ti co přežili, byli oslabeni. To mělo za následek obrovské lidské ztráty během morové epidemie v letech 1348- 1352. Kdy o život přišlo přes čtvrtinu Evropanů.

Kvůli utrpení, které lidé zažívali během morových epidemií, vznikly *tance smrti*. Měly lidem od utrpení pomoci. Na dochovaných materiálech je tento tanec vyobrazen smrtkou, která se snaží dostat do světa mrtvých. Smrt byla zobrazována i v podobě jezdce na koni, ženy nebo kohouta.

Tanec se ve vyšších vrstvách neustále dostával do popředí zábav, oslav a slavností. Tančily se hlavně párové tance. A to ve dvou provedeních. Buď tančil jeden muž a jedna žena, nebo dvě ženy a jeden muž. Nejznámějším tancem byl *bassa danza*. Měl přesnou choreografii. Byl to tanec nejvyšších vrstev. Proto začínal a končil úklonou. Byl to tanec „houpavý“. Využívalo se kroků přes patu. Pohyby byly pomalé a plynulé. Tanec obsahoval úkroky stranou, jedno nebo dvojkroky vpřed a vzad. Obsahoval mnoho úklon a poklon.

Gotické odívání mělo stejný základ jako raného a vrcholného středověku. Spodní vrstvu tvořila tunika. U žen se svrchní tunika lišila. Přiléhala na tělo. Zdůrazňovala štíhlou dlouhou postavu. Přes boky se dávaly kožené pásky, které měly ještě více zúžit pas. Měla atypicky řešené rukávy. Vdané ženy měly vlasy stažené do drdolu a jako pokrývku hlavy nosily kloboučky ve tvaru kužele se závojem na špičce. Mužské oblečení se moc nezměnilo. Pouze se obě tuniky zkrátily a tím více vynikly nohavice, které se začaly šít z více druhů barevných látek.



Obrázek 10 Gotický oděv

## 7 NOVOVĚK

Ohraničit dobu novověku přesně nelze. Novověk trvá dodnes, ale kdy přesně začal? Konec středověku je datován do roku 1492. Většina odborníků jako začátek období uvádí vznik renesance. Ta vznikala na různých místech v odlišnou dobu. Proto je velmi složité určit přesné datum.

Rozdíl mezi dobou středověku a novověku byl velký. Nebyl to náhlý zvrát a rozdíl. Všechny sféry společnosti se měnily postupně, v každé zemi v jinou dobu a jiným způsobem.

V novověku si panovníci rozdělili území a utvořili nové státy. Církev se snažila udržet si své postavení z dob středověku, ale její síla a moc se postupem času snižovala. Naopak se zvýšila úroveň vzdělání. Vznikaly nové školy a to nejen základní, ale i střední a vysoké. To mělo za následek vznik nových vědeckých disciplín a oborů jako fyzika či filosofie. Díky mořeplaveckým objevům se rozšířila nejen území a obchodní cesty, ale i lidské obzory.

Bohužel se do novověku nechvalně zapsaly i největší bojové konflikty v dějinách lidstva, první a druhá světová válka, které za sebou zanechaly miliony lidských obětí.

### 7.1 RENESANCE

Období: 15. – 16. století

Území: Především Itálie, Anglie a Francie

Přesné určení období renesance není dost dobře možné. První zmínky jsou datovány již do 14. století. Ale k největšímu rozkvětu došlo v 15. a 16. století. To především v Itálii, která se stala centrem umění.

Lidé zničení dobou středověku se začali znovu zajímat o antiku. Gotika lidi svazovala. Nejdůležitější byl vztah člověka k Bohu a tím pádem i k církvi. Ta byla centrem všeho a nařizovala, co se smí a co ne. Lidé už tím byli vyčerpáni. Neznamenalo to však, že by od víry upustili. Jen se začali zajímat sami o sebe a také o lidi kolem sebe. Začali se navracet k přírodě. Navrátili se ke Kalokagathii. Chtěli rozvíjet nejen duši, ale i tělo. To mělo velký vliv na rozvoj tance.

Došlo k velkému poznání v malířství, sochařství, architektuře, literatuře, lékařství. Vznikala díla největších umělců jako Mona Lisa od Leonarda Da Vinciho či socha Davida

od Michelangela. Lidské tělo bylo ve středověku bráno jako symbol hříchu. Lidé se v té době nemyli (špinavé tělo, čistá duše) a neodhalovali. To se v období renesance naprosto změnilo. Lidé začali dbát o čistotu těla. V malířství a sochařství se poprvé objevují lidské akty. S tím samozřejmě církev nesouhlasila.

Vznikla nová společenská vrstva – měšťanstvo, které se chtělo podobat šlechtě. Jednalo se o bohaté obyvatele, kteří měli vlastní poddané. Účastnili se oslav šlechty, nebo si pořádali vlastní zábavy a hostiny.

Tanec se stal důležitou součástí života šlechty. „*V renezanci se stává tanec součástí výchovy vyšších vrstev, jména tanečních mistrů se uvádějí do zápisů, vzniká již taneční cech. Taneční mistři vytvářejí tance na objednávku. Šlechtici zvou taneční mistry na svá panství, aby vyučovali jejich děti. Tanec se stává povinnou součástí výchovy na panovnickém dvoře. Je známo, že např. anglická královna Alžběta Tudorovna milovala tanec, na svém dvoře organizovala taneční soutěže a téměř do své smrti denně tančila po ránu galliard, tanec s výskoky, a to šest až sedmkrát. V Anglii 16. století znali všechny evropské taneční novinky, tanec byl totiž ve velké oblibě.*“ (Rumlová, 1979).

Rozdíl mezi tanci vyšších a nižších vrstev byl velký. U vyšší společnosti šlo nejen o tanec samotný, ale také o estetiku jeho provedení. Dbalo se na správné postavení těla. Tanec byl většinou pomalý a plynulý. Kdežto u vrstev nižších šlo hlavně o zábavu a pobavení. Tance byly plné poskoků a rychlých kroků. Většinou improvizované.

Nejznámějším tancem vyšších vrstev byl tak zvaný Pavana neboli Paví tanec. Ten se vyvinul z Bassa Danza. Jeho název vznikl podle pohybů, kterých se v tomto tanci užívalo, a vypadaly jako nadouvání páva při námluvách. Ale samozřejmě velmi umírněných. Jednalo se o tance na vysoké úrovni, dá se říci, že ho tančili jen profesionálové. Tančil se na začátku zábav a oslav. Z pohledu dnešní doby šlo o předtančení. Byl tancem párovým. Kroky byly podobné krokům Bassa Danza. Používaly se hlavně kombinace kroků a dvojkroků jak dopředu, dozadu, tak do stran. Někdy se objevovaly i kroky do čtverce.

Opakem pomalého a plynulého Pavího tance byl již zmiňovaný tanec Galliarda. Jeden z nejoblíbenějších tanců té doby. Byl plný poskoků, podupů a vykopávání nohou. Tempo ale nebylo o moc rychlejší než u Pavany. Také byl tancem párovým, ale tančilo několik párů současně. Muži se od dam odpojili, poskakovali a podupávali nohama, aby

dámy zaujali. Jelikož rychlé pohyby byly pro dámy nevhodné, dělaly jen malé kroky a úkroky. Snažily se partnerům oplatit jejich přízeň.

Dalším velmi známým a oblíbeným tancem doby byl i tanec Branle. Jednalo se o tanec řetězový. Netančili ho jen lidé z vyšších vrstev, ale i z nižších. Kroky byly velmi jednoduché, proto byl tak oblíbený. Tančil se po směru hodinových ručiček. Dělaly se kroky a dvojkroky doprava a doleva. Doprava byly kroky kratší a doleva delší. Tím se celý kruh pohyboval a měl znázorňovat pohyb Slunce po obloze.

Dalším důležitým tancem společenských vrstev byl tanec zvaný Almanda. Jednalo se o tanec párový. Tančil se po obvodu sálů ve dvojicích či trojicích. Tančilo několik párů za sebou. Almanda byl pomalý, kráčivý, měnily se kroky přes špičku s kroky na patu. Většinou byly dva přes patu a jeden přes špičku, tím se postupovalo vpřed.

Tanec, který nebyl vhodný pro ušlechtilé, se nazýval Moresca neboli mečový tanec. Ten se vyskytoval již ve středověku. Šlo o tanec pouze na efekt. Měl znázorňovat boj. Později se z něj vyvinul tanec Les Bouffons, který byl určen pro čtyři muže – šašky. Ti poskakovali, přednožovali a snažili se s meči na oko bojovat.

Pobuřující tanec nesl název Volta. Nemravné na něm nebyly kroky, ale taneční držení. Bylo mírně podobné tomu, které známe dnes u standardních tanců. Partnerka stála na levé straně partnera, pravou ruku měla položenou na jeho levém rameni. Levou rukou si přidržovala šaty. Partner držel partnerku oběma rukama za boky. Tanec byl plný otáček, takže bylo nutné, aby tanečníci u sebe stáli pevně přitisknuti. Obsahoval zvedačky. Jednalo se o výskok dámy za pomoci partnera, který ji chytil za korzet a výskok jí ulehčil. Dámám se občas zvedly šaty a poodhalily spodní vrstvu šatů, nebo dokonce i nohy. To bylo samozřejmě odsuzováno.

Poprvé se objevil tanec, který by se dal označit za předchůdce baletu. Tančili jen profesionální tanečníci, většinou dvořané, kteří ale tančili denně, a byl určen pro vyšší vrstvy. Nesl označení Ballet de cour neboli dvorský balet. První baletní představení, které spojovalo hudbu, poezii a tanec se nazývalo Ballet comique de la reine. Comique de la reine byl podtitul. Ten se udával podle toho, kdo v něm tančil. Balet byl inscenován na žádost královny Kateřiny Medicejské italským choreografem a skladatelem Baltassanini de Beaujoyeux. Námět byl z antické báje o Kirké, kouzelnici, která proměnila své zajatce ve zvířata a monstra. Pohled na účinkující byl shora, proto tanečníci vytvářeli různé obrazce jako kruhy, čtverce a hvězdy.

Díky knihtisku byly knihy dostupnější většímu počtu lidí a nebyly jen výsadou zámožných. Jelikož byl tanec v této době velmi oblíbený, bylo jasné, že kniha o tanci na sebe nenechá dlouho čekat. Dle Barbory Zaciosové „*Napsal první spis r. 1416 Dominik di Piaccenza. Taneční mistr, který působil na dvoře rodiny D'Este. Nejdůležitější knihou o tanci byla Orchesografie (1588), ve které autor – kněz Thoin Arbau, popisuje oděv a chování tanečníků. Ale také kroky nejznámějších tanců doby. Další knihou byla například Nobilita di Dame. Zde je popsáno, jak se má dáma při tanci chovat. Nuove inventioni di Balli, zde jsou nakresleny obrázky tanečních póz. V knize Le ballet des Polonaises (1573) je kromě popisů tanců popsáno přes sto různých baletních kroků.*“

Lidé se začali o odívání mnohem více zajímat. Snažili se jím projevit svoji osobnost. Najímali si rádce. Odívání bylo podobné gotickému. Ale objevilo se několik nových prvků. Hlavním cílem odívání bylo zdůraznit linii, která byla považována za dokonalou. Vysoká postava, široká ramena a úzký pas. Používaly se vycpávky. K největší změně došlo u ženského oblečení. Šaty se rozdělily na dvě části, na živůtek a samostatnou sukni. Živůtek měl čtvercový výstřih jak vpředu tak vzadu. Poprvé se objevuje šněrovačka, která se ale stahovala jen málo. Sukně se skládala z několika vrstev. Svrchní byla zdobena pomocí výšivek. Pánský oděv se od gotického v ničem nelišil.



Obrázek 11 Renesanční oděv

## 7.2 BAROKO

Období: 17. až polovina 18. Století

Území: Itálie, Francie, Anglie

Označení baroko vzniklo ze slova pérola barroca, což znamená nepravidelná perla. Tento styl se objevil v Itálii kolem roku 1600 a později se rozšířil do většiny Evropy. „*Jeho typickými vnějšími znaky byla okázalost, bohatství forem, rozvlněné linie a pohyb. Baroko bylo posledním jednotným uměleckým slohem. Uvnitř tohoto slohu lze ovšem rozpoznat dvě hlavní linie: uměřené klasicizující baroko typické pro Evropu protestanskou (ale i pro Francii) a dynamické (takzvané radikální baroko), charakteristické převážně pro katolické oblasti (Španělsko, habsburská monarchie, Bavorsko).*“ (Čornej, Čornejová, Parkan 2001). Lidé toužili po jistotě. Měli silný vztah k Bohu. Uvědomovali si lidskou pomíjivost, že život je krátký. Proto je důležité si ho užívat.

Toto období velice poznamenala třicetiletá válka, která byla vyvrcholením bojů mezi katolíky a nekatolickými stavy. Válka mezi lety 1618 až 1648 zdecimovala téměř třetinu obyvatelstva českých zemí. Do války byla zapojena téměř celá Evropa (Francie, Anglie, Švédsko a další). Lidé co přežili, neměli možnost věnovat se zemědělství, jelikož většina zemědělské půdy byla zničena, proto neměli dostatek obživy. S tím byly spojené hladomory a nemoci, které dále obyvatelstvo decimovaly. I přesto, jako v období morových epidemií ve středověku, se lidé chtěli a snažili bavit, aby na své útrapy zapomněli.

Baroko je z tanečního hlediska označováno za nejdůležitější. Tanec byl velmi významnou složkou kulturního života. Na tom měl hlavní zásluhu francouzského krále Ludvíka XIV., který miloval umění a hlavně tanec. Označoval tanec za důležitou složku politické reprezentace. Sám byl výborným tanečníkem a vystoupil ve dvou představení Ballet de cour. Již ve 13 letech (26. února 1651) se objevil na scéně v Palais Royale v baletu Cassandra. O dva roky později účinkoval v největším a nejpropracovanějším dvorském baletu doby - Ballet de la nuit (Balet noci), který byl prototypem barokního baletu. Trval 13 hodin, měl 41 vstupů a byl rozdělen do čtyř částí. Ludvík XIV. v posledním vstupu vycházel jako Slunce rozptylující tmu, jako symbol obnovování života, jako symbol královské moci. Posledním vystoupením, ve kterém se Ludvík objevil, bylo představení Ballet de Flore. Ten měl premiéru 13. února 1669. Od té doby začal zájem

vyšších vrstev o účinkování ve dvorském baletu upadat. Ve vystoupení tančili už jenom profesionální tanečníci.

Ludvík XIV. usiloval o udržení a zlepšení úrovně tance. Také o jejich čistotu a přesné provedení. Rozhodl se založit Královskou akademii tance - Académie Royale de Danse. O tanci říkal: „*Tanec musí být očištěn od zlořádu, který musel snášet od neumělých rukou během nepokojů v nedávných válkách. Urozeným občanům se musí dostat kvalifikované rady a oni musí prokázat své vážné zaujetí pro taneční mistrovství.*“ (Isherwood 1973). V akademii bylo 13 tanečních mistrů. Schvalovali inovace v krocích a provedení jednotlivých tanců. Vytvářeli zápisy tanců. Každý rok konali veřejné zkoušky a přijímali nové tanečníky. Akademie měla důležitý význam i pro cizinu. Řada francouzských učitelů tance odjela za hranice Francie. Především v Anglii a Německu bylo módou mít Francouze jako vychovatele, učitele společenského chování a společenských tanců. Prvním ředitelem akademie se stal Pierre Beauchamp, který byl ředitelem od r.1661 do r.1680. Byl hudební skladatel, tanečník, choreograf a učitel tance u dvora. Měl právo jako jediný tvořit balety pro krále. Vymyslel způsob, jak zapisovat tanec. Nejen taneční kroky, ale i rytmus a provedení tance na hudbu. Bohužel svojí práci nezveřejnil a toho využil jeho žák Raoul-Auger Feuillet, který z jeho práce vyšel a zveřejnil ji. Proto byla roku 1700 vydána jako Feuilletova notace - La Chorégraphie, ou l'Art de d'écrire la danse (Choreografie aneb umění zapisovat tanec). V dnešní době se označuje jako Beauchamp-Feuilletova notace. O knihu měli v zahraničí velký zájem, jelikož se podle ní mohli lehce naučit tance, které byly ve Francii známé a žádané.

Na Akademii se vyučovaly hlavně dva tance Courante a Menuet. Byly to tance velice náročné, nejvznešenější doby, které vyžadovaly trénink. Tančily se většinou na plesech jako sólový tanec. První tančil král se svojí partnerkou, po něm tančily další páry, také sólově, podle jejich společenského postavení. Od nejdříve k nejnižší postaveným.

Courante, jak už bylo řečeno, byl tanec velmi náročný. To nejen krokově, ale i rytmem. Měnil se třídobý a dvojdobý. Pohyb byl pomalý, vznešený a důstojný. Tanečníci se od sebe vzdalovali a zase se vraceli. Držení bylo pouze pomocí dlaní položených na sebe. Dáma si položila levou dlaň na mužovu pravou. Když byli tanečníci od sebe vzdáleni, měli paže upažené poníž s mírně pokrčenými lokty. Taneční kroky byly vedeny přes špičku a v některých částech pouze po špičkách. Základním prvkem byla chůze. Střídal se kroky pravé a levé nohy. Pohyb vycházel z kyčle přes pokrčené koleno do napnuté špičky. Nohy byly mírně vytočeny v kyčli směrem ven.

Menuet byl pokračovatelem tance Courante. Tančil se také jako sólový tanec na plesech, i když byl také pomalý a důstojný, Courante se moc nepodobal. Navíc to byl tanec mírně koketní, což se u jiných tanců ve vyšší společnosti nevyskytovalo. Jediná podoba byla v nášlapech, které byly taktéž přes špičky. Hlavním rysem bylo snižování a zvyšování polohy těla pomocí mírných podřepů v kolenou. Tanec se tím stal „houpavým“. Využívalo se kroků vpřed, vzad, do stran, ale také zakřížování a překřížování. Různé výměny tanečnicků, otočky jednotlivců i celého páru. V pozdějších letech tančily Menuet čtyři páry zároveň.

Jinou podobu měly tance na území Anglie. Bylo to způsobeno jiným společenským uspořádáním a jiným vedením země. Na rozdíl od Francie, kde vládl Ludvík XIV., který maximálně podporoval umění a všelijaké šlechtické zábavy. V Anglii se k moci dostal Oliver Cromwell, který se o kulturu nezajímal a nijak ji nepodporoval. Tance, které vznikly v Anglii, se nazývaly Kontratance. Nebyly tak náročné na naučení. Kroky byly jednoduché a přirozené, bez složitých návazností. Spíše byly dělané pro zábavu a pobavení. Mohly tančit společně nižší i vyšší vrstvy. „Podle prostorového uspořádání se kontratance rozlišují na kruhové (*Rounds*), řadové (*Longways*), čtvercové (*Squares*) a zástupové (*Dargasons*). Osobitá a promyšlená choreografie těchto příjemných tanců umožňuje, že si zatančí doslova každý s každým; nebylo tedy pro tanečnicka obtížné proniknout při tanci k dámě svého srdce - ať už ji původně vyzval k tanci kdokoli.“ (Chvátalová 2009). Druhů Kontratanců bylo nepřehledné množství. John Playford ve své třídílné sbírce z roku 1728 *The English Dancing Master* uvádí dokonce 918 druhů Kontratanců.

V odívání došlo u mužského obleku k velkým změnám. Základ tvořily tři části. Košile, vesta, kabátek, kalhoty. Košile měla krajkové zdobné rukávy, vesta byla na knoflíčky. Rukávy kabátku byly přehnuty a sepnuty manžetou, aby byly vidět zdobné rukávy košile. Poprvé se objevují kapsy. Kalhoty byly  $\frac{3}{4}$ . Pod nimi byly punčochy. Oblečení bylo velmi zdobné, někdy až zženštilé. Ženský oděv se od renezančního v mnohém nelišil. Pouze se navíc využívalo vycpávek na boky. Ideálem krásy byla postava plnějších tvarů.





Obrázek 12 Barokní oděv

### 7.3 KLASICISMUS

Období: 2. polovina 18. a začátek 19. století

Území: především západní a jižní Evropa

Klasicismus byl dominantní umělecký směr. Inspiroval se antikou. Jeho hlavním cílem byla harmonie a na první místo kladl rozum. Vznikl ve Francii a jeho hlavním centrem se stala Paříž. Ve městech se budovaly rozlehlé bulváry. Obecnými znaky klasicismu je vyrovnanost, střídmost, uměřenost, uspořádanost, přehlednost. Už nešlo o samotného jedince, ale jedinec měl dělat vše pro společnost. „*Konec 18. století je současně začátkem nové vývojové etapy. Končí se převládající feudalismus, vytváří se nové výrobní vztahy (z malých manufaktur vyrůstají větší výrobní závody) a dochází rovněž k diferenciaci obyvatelstva. Vedle tehdy již bohaté buržoasie stále více se prosazuje rostoucí proletariát, mající nejen svoje sociální postavení, ale současně se rozvíjí i jeho kulturní hodnoty. Mezi ně patří zejména tanec, jež je významnou součástí jejich volných chvil. Buržoazní revoluce smetla aristokratické nadřazené postavení i aristokratickou kulturu.*“ (www.starlet-brno.cz). Po skončení nevolnictví se chudí lidé začali stěhovat do měst a hledali práci u měšťanů. Jelikož si lidé z vyšších vrstev najímali služebné, kteří s nimi žili v jedné domácnosti, začaly se společenské vrstvy prolínat. Tím lidé z vesnic přinesli do měst svoji mentalitu a kulturu. Ta měla vliv i na tanec.

Dva z neznámějších tanců doby pocházely z Polska. Jedná se o tanec Polonéza a Mazurka. Polonéza byla tancem vyšších vrstev. Vznikl z tance svatebního. Tento tanec

tančí několik páru najednou. Kroky nebyly složité, většinou obsahovaly několik kroků vpřed, které se pořád dokola opakovaly. Důležitý byl celkový dojem. Taneční páry tančily za sebou v zástupech. Jako celek se pohybovaly kolem sálu, či se rozdělily na dvě části, které se různě prolínaly. Díky zajímavému dojmu, se tanec stal velmi oblíbeným a nejvznešenějším své doby. Jeho obliba přetrvává do dnešních dnů. Ve většině případů se využívá na plesech jako předtančení, či nástup tanečnicků.

Mazurka je v dnešní době Polským národním tancem. Již v době svého vzniku byla velice oblíbená. Nevypadala ale tak, jak ji známe dnes. Ale pořád byla tancem veselým, sloužícím k pobavení. Byl to tanec nižších vrstev, plný poskoků, výskoků, otoček, zvedaček. Tančilo jej několik tanečnicků a tanečnic. Dala se tančit jak ve dvojicích tak trojicích. Tanečníci se neustále prostřídávali, tančil každý s každým. Prolínání a různé výměny byly velmi atraktivní podívanou.

Oblíbeným tancem byly takzvané Čtverylky. Ty se sice objevují již v 17. století, ale ve Francii byly představeny až kolem roku 1740 jako Contredanses. Jak název napovídá, tančili jej čtyři páry ve čtverci. Jeden pár byl označen jako hlavní. Ten tančil jako první, zbylé páry tančili současně až po páru prvním. Pánové podtáčeli dámy pod rukou, měnili si s nimi místo, obcházeli je. Vše pomocí jednoduchých kroků.

V odívání došlo k několika změnám. Muži začali nosit frak a kravatu. Kalhoty již byly až ke kotníkům, punčochy se používaly jen z praktického hlediska. K největší změně došlo v šatníku žen. Již se nepoužívaly vycpávky, které mají dokreslovat dokonalost postavy. Dámy nosily dlouhé přiléhavé šaty košilového typu. Šaty byly bez rukávů s kulatým výstřihem.

## 7.4 19. STOLETÍ

Období: 19. století

Území: střední Evropa, Severní Amerika

19. století bývá označováno stoletím páry. Není divu. V 19. století došlo k průmyslové revoluci, která změnila lidem život. Jejich práce se ulehčila a měli více času i na své zájmy. Začal se rozvíjet liberální systém, který uznával svobodu jednotlivců. Zvýšil se počet vzdělaných lidí. Vzdělání se rozšířilo i na nejchudší vrstvy obyvatel. Bohužel došlo v Evropě k několika válkám o moc (rakousko-italská, rakousko-prusko-

dánská, rakousko-pruská, prusko-francouzská, rusko-turecká), které negativně ovlivnily život obyvatel. Toto století se zapsalo do dějin několika tanci, které se staly fenoménem.

Nejznámějším tancem, který se s velkou oblibou tančí i dnes, byla dozajisté **Polka**. Čeští umělci, ať už spisovatelé, skladatelé či malíři, se ve svých dílech snažili povznést český národ. Lidé byli z polky nadšeni, protože byla dílem českým. O jejím vzniku není mnoho dochovaných informací. Předpokládá se, že vznikla kolem roku 1830 v Českých zemích. Odtud se dále šířila do celé Evropy a postupem času i do celého světa. Je tancem kolovým, ve 2/4 rytmu. Jako Polka se neoznačuje jenom tanec, ale i hudba v jejím rytmu. Je tancem velice veselým a energickým. Dochází v něm k určitému příběhu mezi tanečníkem a tanečnicí. Ta se snaží získat pozornost svého partnera. Poskakuje a otáčí se. Partner se nechává dobývat, ale určuje, jaké variace se budou tančit. Je pánem situace. Polka má nespočet figur – otáčení celého páru, podtáčení partnerky, sólové otočky obou, kroky partnerky pozpátku, přisunné kroky s výskoky... Známými skladateli, kteří vytvořili několik skladeb Polky, byli Johann Strauss starší a Bedřich Smetana.

Dalším oblíbeným tancem, dochovaným až dodnes, v českých zemích byla **Česká beseda**. Její vznik měl na svědomí básník Jan Neruda, taneční mistr Karel Link, hudební skladatel Ferdinand Heller.

Velmi důležitým a diskutovaným tancem, který vznikl v Paříži okolo roku 1830, byl **Kankán**. Vyvolával zděšení, jelikož u něj docházelo k odhalování nohou tanečnic a nejen jich, ba dokonce i spodního prádla. Proto byl velmi odsuzovaný. Mohl se tančit pouze v kabaretech. K nejznámějšímu patřil Moulin Rouge. Zde maloval obrazy tanečnic slavný malíř Henri de Toulouse – Lautrec. Tančily jej pouze ženy. Výkopy nohou a „provazy“ k tanci neodmyslitelně patří. Ve stejné podobě se zachoval i do dnešních dnů. Hudbu k tomuto tanci napsal skladatel Jacques Offenbach.

Odivání prošlo v 19. století velkými změnami. Vystřídalo se několik stylů odivání. Pánský oděv mnoho změnami neprošel. Největších změny nastaly u oděvu dámského.

Mezi roky 1804 – 1815 se objevuje tzv. Empír. U ženských šatů se začala zkracovat vlečka, postupně i šaty. Ty se zkrátily až ke kotníkům. Šaty byly barevnější, zdobenější. Pas se posunul níže. Základním pánským oděvem byl frak.



Obrázek 13 Oděv Empír

Roky v rozmezí 1820 – 1840 se označují za období Biedermaier. U pánů zůstává stále v popředí frac. Jen kalhoty a vestička získávají veselejší barvy. Ideálem ženské krásy byla velmi štíhlá postava. Té se dosahovalo pomocí velmi staženého korzetu. Pod šaty nosily několik spodniček, které rozšiřovaly boky a tím opticky ještě zužovaly pas.



Obrázek 14 Oděv Biedermaier

Léta 1840 – 1870 jsou lety druhého rokoka. Mužský oděv byl doplněn hůlkou a cylindrem. Oblečení bylo šito tak, aby bylo pohodlnější a praktičtější. Inspirací ženského odívání se stala královna Viktorie. Používaly se krinolíny, díky kterým byla sukně hodně široká. Pas byl stále stažen korzetem.



Obrázek 15 Oděv druhé rokoko

Období mezi lety 1870 – 1910 je obdobím Secese. Mužský oděv se nijak nezměnil. U dámského došlo k velké změně. Korzet se přestal užívat. Upouští se také od celých šatů a do popředí obliby se dostává dlouhá sukně s halenkou. Většinou je celý model doplněn kloboučkem či slunečníkem.



Obrázek 16 Oděv secese

#### 7.4.1 VALČÍK

Za vznik valčíku se označuje oblast v Rakouských Alpách. Zde se již v roce 1554 objevil tanec ve  $\frac{3}{4}$  rytmu, který svým houpavým a krouživým pohybem připomínal valčík, jež známe ze současnosti. Podle valivého pohybu tance, se v pozdější době začal používat název Walzen. „První doklad o užití názvu *Waltzer* pochází z partitury vídeňské lidové hry *Bernardon* z roku 1750. Existenci valčíku dokládá i dvorský reskript z roku 1758, kterým byl zakázán, mj. i v Čechách, jako tanec zdraví škodlivý a také hříšný. Patrně poprvé na

scéně se objevil v opeře *Una cosa rara* ve Vídni v roce 1787. Tím se stal pro salónní Vídeň, kde se ve skutečnosti provozoval a vyvíjel celá desetiletí, prvotřídní taneční novinkou.“ (Degen, 2003). „R. 1793 prožívala Paříž velké opojení valčíkem a roku 1794 se dvě princezny z Meklenburska postaraly o další přísný zákaz tohoto tance, který trval až do nastolení Viléma II. Také Kateřina II. zakázala valčík u ruského dvora a tento zákaz trval až do její smrti. Byl zakázán i v Berlíně, ale přesto šel dál a vytlačoval řadu dalších tanců, i když na svoji největší slávu musel ještě dlouho čekat.“ (www.ddm-oslavany.cz, 2008). Jeho obliba každým dnem rostla. Nebyl tancem, na který jsou lidé zvyklí. Nepodobal se ostatním tancům jako Menuet či Polonéza. Znamenal obrovský „boom“. Oproti ostatním tancům byl velmi rychlý ale ladný zároveň. Je prvním tancem vůbec, u kterého se objevuje typické uzavřené standardní držení, které známe dnes. Proto také byl tanec zavrhován a to nejen u veřejnosti ale i u tanečních mistrů. Nevěřili, že může vydržet jeho obliba delší dobu. Označení Valčík se začalo používat až v druhé polovině 19. století. V tomto období se začal valčík šířit do ostatních zemí Evropy a postupně i do celého světa.

K oblibě také přispěla nádherná hudba, která valčík provázela. Největší zásluhu na ní měl Johann Strauss starší i mladší, Mozart, Beethoven či Dvořák.

První variantou byl tzv. Dvoukročný valčík. Ten vystřídal Trojkročný valčík, který se tančí dodnes. Podoba tance se za svojí dlouhou dobu existence moc nezměnila. Pořád je tancem s typickým snížením a zvýšením. Pár se pomocí neustále se opakujících kroků (vpřed, stranou, přísun) během dvou taktů otáčí o 360°. Kroky pro partnera i partnerku jsou totožné. Objevuje se valčík točený po směru i proti směru hodinových ručiček. Postupem času se přidávaly další variace. Například přeměna z valčíku vlevo na valčík vpravo a naopak. Až v roce 2002 bylo rozhodnuto o zařazení dalších variací (fleck waltz, tumble turn, contra check), aby byl tanec pro diváky zajímavější. Valčík se tančí ve  $\frac{3}{4}$  taktu a jeho tempo je 50 - 64 taktů za minutu.

## 7.5 20. STOLETÍ

Jak již bylo řečeno 20. století bylo poznamenáno I. a II. světovou válkou. V Evropě vznikly nové státy. Bylo sjednoceno Československo a Sovětský svaz. I přesto, že lidstvo války velice zasáhly, nepřestávali toužit po zábavě a odreagování se. Z hlediska tanečního v tomto století došlo k obrovskému rozvoji taneční kultury. Vznikaly desítky, možná stovky nových tanců. Objevily se první taneční soutěže a světlo světa poprvé spatřily po valčíku zbylé standardní tance.

### 7.5.1 20. A 30. LÉTA

Území: Evropa, USA

Období mezi válkami bylo překvapivě bohaté z hlediska kultury a vzdělanosti. V architektuře se objevuje nový styl – funkcionalismus. Už nešlo o estetickou stránku, ale hlavně o funkci a praktičnost. Lidé se snažili zapomenout na hrůzné události, které se udály, a hledali možnost vyjádření svých pocitů a vzpomínek. Ve válce se ženy musely zapojovat do činností, které dříve nedělaly. Začaly pracovat v průmyslu a zemědělství.

Tanec, který zamával světem, se nazýval Charleston. *„Na rozdíl od mnoha jiných tanců nebyl charleston vymyšlen, ale objeven. Tančil se patrně již dlouho v krčmách, tančírnách i na bavlníkových plantážích jižních států USA, které byly a dodnes jsou hustě osídleny černochoy.“* (Degen, 2003). Vznikl v Jižní Karolíně v městě Charleston, odtud vznikl jeho název. Byl představen veřejnosti v roce 1922. Okamžitě se stal velice oblíbeným. Jeho typický postoj a nohy do X pobláznily celý svět. To také díky výborné chytlavé hudbě.

Důležitým pro vývoj standardních tanců byl One Step. Vznikl v roce 1910 v Americe úpravou tance Grizzly bear (tanec v páru napodobující souboj dvou medvědů). Kroky byly velmi jednoduché, tvořila je pouze „zrychlená“ chůze. Partnerka tančila pouze pozadu a partner popředu. Pár tančil kolem parketu, občas kroky proložil otáčkou celého páru o 360°.

Dalším významným tancem byl Two step. Lidé se o něm dozvěděli roku 1891 z deníku Washington Post, kde ho popsal John Phillip Sousa. Jednalo se o jednoduchý tanec. Hlavním rysem byl přeměnný krok, který se v různých kombinacích opakoval. Dopředu, dozadu, do stran. Two step byl příbuzným tancem polky, proto měly i podobné kroky. Také se tančil ve 2/4 či 4/4 taktu.

Foxtrot stojí za vznikem dvou z pěti standardních tanců, quickstepu a slowfoxtrotu. Za jeho vznikem pravděpodobně stojí Harry Fox, který v roce 1914 upravil Two step, a vytvořil nový velmi zajímavý a oblíbený tanec. O jeho vzniku koluje pověra, že Harry Fox nemohl sehnat partnerku, která by byla schopna zatančit rychlý Two step. Proto do něj přidal dva pomalé kroky. Tím vznikl krok, který je pro foxtrot tak typický. První foxtrot se nepodobal tomu, který známe v současné době. Nejprve se tančily krátké kroky. Nášlapy byly přes patu na špičku, tím došlo k houpavému pohybu. Jednalo se o houpavou chůzi vpřed, proloženou proměnnými kroky do stran. Současná podoba foxtrotu je odlišná. Je

charakteristický svými kroky do tvaru V (krok, krok, přísun, přísun). Přidávaly se další a další variace, které tanec velmi obohatily.

#### 7.5.1.1 WALTZ

Waltz je označován jako pomalý valčík. Což není úplně správně. Taneční princip těchto tanců se v současnosti velmi odlišuje. Ale podle historiků waltz vznikl z valčíku. Ten se dostal ke konci 19. století do Severní Ameriky, kde byl přepracován a v roce 1908 se znovu objevil v Evropě pod názvem Boston (podle místa, kde vznikl). V této podobě svými kroky připomínal valčík. Měl velmi podobné kroky, jen zpomalené. Základním krokem byl krok vpřed, stranou a přísun, jako u valčíku. Ale navíc byl tanec obohacen o zastavení ve výdržích, podtáčením partnerky, oddalováním a přibližováním tanečnicků a další. Držení se bylo uzavřené, ale kvůli různým variacím se tanečníci museli oddělit a drželi se například jen za dlaně. Nejdůležitější byla melodie, podle které se tančilo. Na rytmus se tolik nedbalo. Obliba tance Boston po roce 1914 upadla. „V r. 1924 se však přes Vídeň vrátil znovu do Evropy jako waltz-boston, tentokrát však v pravidelném 3/4 taktu. Soupeřil v té době o přízeň s tzv. waltz-hesitationem, jehož výdrže v hudbě i tanci se využívalo k dlouhým pohledům do očí dámy. V r. 1926 prosadili Angličané malé zrychlení tempa, přísný rytmus – 1 krok na 1 úder 3/4 taktu, krokové schéma krok-krok-přísun a diagonální směřování postupu tohoto tance. V r. 1929 byl waltz standardizován a v r. 1936 byla přijata zpřísněná standardizace základních figur.“ (www.ddm-oslavany.cz, 2008)

Od doby standardizace základních figur se počet variací mnohonásobně zvětšil, ale základní principy a charakter tance zůstal neměnný. Je tancem plynulým, švihovým. Jako jediný ze standardních tanců obsahuje největší zdvih přes špičku. Díky tomu je tanec houpavý. Objevují se v něm rychlé pivoty (rychlé otočky celého páru), ale zároveň i pomalé procítěné překlony (typická waltzová póza, kdy partnerka je ve velkém odklonu od partnera). Waltz se tančí  $\frac{3}{4}$  taktu a jeho tempo je 50 - 64 taktů za minutu.

#### 7.5.1.2 TANGO

Vznik Tanga není úplně objasněn, ale existuje několik teorií, které se jej snaží objasnit. Podle dostupných informací byla jeho cesta velmi zajímavá.

I když se Tango označuje za Argentinské, své kořeny má ve Španělsku. Odtud se do Jižní Ameriky a především Argentiny dostal díky kolonistům tanec zvaný Flamengo. V Argentině byli lidé různých kultur. Kolonisté, původní obyvatelstvo a černoši. Ti měli na vývoji Tanga největší podíl. Začali tančit Flamengo, které podle svých představ a svého



temperamentu upravili. Za místo vzniku se udává Buenos Aires, přístavní město, kde v hospůdkách tančili černošští námořníci, kteří dali vzniknout názvu Tango. „*O existenci tanga svědčí také policejní zápisy v Montevideu, kde bylo v roce 1908 zakázáno proto, že černoši při tanci dělali velký hluk.*“ ([www.starlet-brno.cz](http://www.starlet-brno.cz), 2008 - 2013). Název Tango pochází z původního slova Toca Tango, což mělo za význam bubny víří. Odtud se v roce 1907 dostalo díky námořníkům do Evropy.

Jelikož bylo původní Tango velice vášnivým a bouřlivým tancem, byl zpočátku zakazován a odsuzován. „*Samotný papež na tanec uvalil klatbu, která ho spíše zpopularizovala, než by mu ublížila. Německý císař Vilém II. svým důstojníkům tanec zakázal jako lascivní odporující slušným mravům.*“ ([www.starlet-brno.cz](http://www.starlet-brno.cz), 2008 - 2013). Tanec byl provozován pouze v krčmách a na zábavách. Bylo nemyslitelné, aby se erotický tanec objevoval na honosných plesech a bálech. Aby se stal vhodným i na slavnostní plesy, začali se o něj zajímat Angličtí učitelé tance, kteří se ho snažili upravit a umírnit pro tyto události. Až v roce 1920 se nakonec na plese objevuje pod názvem Tango Crazy.

Tango je rozdílné od ostatních standardních tanců. Proto bylo nejprve řazeno do tanců latinsko-amerických. Po úpravě anglických tanečních mistrů ale dostal podobu, která se více hodila do tanců standardních. Pořád ale má charakter, kterým se odlišuje. Podobu tance velmi ovlivňuje specifická hudba. Střídají se v ní ostré tóny staccata (tóny, které jsou hrány s co největší razancí) s plynoucím srescendem (tóny s postupným nárůstem intenzity). Na rozdíl od ostatních tanců není plynulý. Je plný rychlých změn a ostrých pohybů, které jsou dokreslovány typickým pohybem hlavou partnerky. Také držení se liší. Partnerka nemá levou ruku položenou na pravé paži partnera, ale obepíná svojí rukou jeho loket a hřbet ruky má opřený zespod partnerovy paže. Tango se tančí ve 2/4 taktu a jeho tempo je 28 - 33 taktů za minutu.

### 7.5.1.3 SLOWFOXTROT

Slowfoxtrot (zkráceně Slowfox), jak název napovídá, vznikl z foxtrotu. Proto je slowfox označován za jeho pomalejší verzi. „*V roce 1913 vyšel v Dancing Times první evropský popis slowfoxu, který podle tohoto anglického renomovaného časopisu vznikl v USA. Následující rok ho již vyučovali taneční mistři organizovaní v ISDT (Imperial Society Teachers Dancing). Se slowfoxem, jak ho znám dnes, měl ale ještě málo společného.*“ (Degen, 2003). Po první světové válce se stal nesmírně oblíbeným. Již v roce 1922 byla v Londýně uspořádána první soutěž, ve které se objevil pomalý foxtrot. O dva

roky později byl tanečními mistry oddělen od foxtrotu a označen jako slowfoxtrot. Také byly stanoveny základní kroky, variace a charakteristika tance. Již se podobal tomu, který známe dnes.

Slowfox byl a je ideálem anglického stylu tance. Působí jako pomalu plynoucí tanec, který je ale velmi dynamický. Pár vypadá, jako by po parketu plul. Nezastavuje se, pohyb neustále plyne. I když pár tančí tak zvaný překlón, nikdy se pohyb páru nezastaví, pořád pokračuje. Stejně je to i u waltzu, valčíku i quickstepu, ale zde je plynulost nejmarkantnější. Slowfox je charakteristický typickým pohybem jak v horizontální tak vodorovné rovině, který vypadá jako vlna. I přesto, že tanec působí jako velmi jednoduchý, je nejtěžším standardním tancem vůbec. Čím více tanečníci zvládají techniku, tím je vlna hladší a tím je samozřejmě tanec kvalitnější. Je také náročný na stabilitu (velkou roli zde hraje práce kotníků) a koordinaci pohybů. Proto se nevyučuje například v tanečních. Je potřeba mít dobře zvládnutou techniku ostatních tanců, až poté se přistupuje ke slowfoxu. Kvůli jeho náročnosti se netančí na závodech taneční třídy D (základní závodní třída), ale až u třídy C (pokročilejší závodní třída). Slowfox se tančí ve 4/4 rytmu a jeho tempo je 29 - 31 taktů za minutu.

#### 7.5.1.4 QUICKSTEP

Quickstep je nejrychlejším standardním tancem. Také jako slowfox vznikl z tance foxtrot, ale jako jeho rychlejší varianta. K jeho vzniku se váže historka, kterou ve své knize uvádí Milan Degen (2003) „*Ve 20. letech se v Londýně tančilo mnoho nových tanců, přičemž řada z nich na stejnou hudbu. A tak organizátoři později známé anglické soutěže Star v roce 1927 spojily dva tance v jeden a nazvali jej Quick – Time Foxtrot and Charleston. Frank Ford zatančil na hudbu k tomu určenou, se svou partnerkou Molly Spain, novou variantu flat charlestonu, jejímž autorem byl on sám a tímto tancem soutěž vyhrál*“. Frank Ford do svého tance zařadil i prvky Charlestonu, které ale upravil na ploché (bez vykopávání nohou). Zprvu tanec nebyl tak rychlý, jak ho známe dnes. Ale lidé si žádali tanec v rychlejším tempu. Proto kolem roku 1929 se podle Fordovy taneční předlohy přesně stanovily základní kroky a variace tance, kterému dali z důvodu jeho vysoké rychlosti název quick – time foxtrot.

Postupem času se začaly přidávat variace, které byly ovlivněny oblíbenými tanci doby. Ve 30. letech jím byly swing a dokonce i step. Později se přidaly i prvky klasického charlestonu i s výkopy nohou. V současné době si quicktep udržuje stále post

nejrychlejšího tance. Je hravý, plný poskoků, přeskoků, běhů, rychlých toček celého páru. Jako kontrast na rychlé variace jsou prvky, které pohyb úplně zastaví. I přesto jak je tanec rychlý a obsahuje mnoho poskoků, pár musí působit jako celek, jako jedno tělo. Partnerka musí přesně přechít pohyb partnera a absolutně se mu přizpůsobit, jinak se iluze jednoho celku nepovede. Quickstep se tančí ve 4/4 rytmu a jeho tempo je 54 - 63 taktů za minutu.

V odívání mužů se mnohé nezměnilo. Frak se postupem času zkracoval, až vzniklo sako. To a kalhoty byly hlavním mužským oblečením. Díky emancipaci se ženy chtěly vyrovnat mužům a to i v módě. Začaly nosit kalhoty. Šaty skoro nenosily. Pokud ano, tak byly velmi jednoduché. Sukně se ve 30. letech zkrátila až ke kolenům. V letech 40. byly v módě zase delší, až do půle lýtek.



Obrázek 17 Oděv 20. léta



Obrázek 18 Oděv 30. léta

### 7.5.2 40. A 50. LÉTA

Území: Střední, jihovýchodní Evropa, USA

40. léta byla dobou fašismu. Druhá světová válka změnila politickou mapu světa. Po skončení války přišla euforie z vítězství a USA se posunula před Evropské velmoci v hospodářství, v kultuře a dalších odvětvích. Rozpoutala se studená válka na diplomatické úrovni mezi USA se Západní Evropou proti Sovětskému svazu a přidruženým státům (ostatním státům socialistického bloku). Kde se k moci dostali komunisté.

Ve druhé polovině 50. let došlo ke zlepšení vztahů západu s východem. Ale na území socialistických států nastává doba temna. Jedná se o období plné represálií a zinscenovaných procesů. Lidé se obávali trestů, proto kultura upadala. V USA, kde byla svoboda, vzniklo mnoho nových tanečních stylů.

Tanec, který ovlivnil i jeden ze standardních tanců – quickstep, se nazývá Swing. Jeho původ je v tanci Lindy Hop, který byl velmi oblíbený v New Yorku v části Harlem, kde byl i vymyšlen. Jeho název vznikl podle Charlese Lindbergha, který jako první přeletěl Atlantický oceán (kamarádi mu říkali Lindy). Tento tanec kombinoval jak tanec v páru (volné držení, ne uzavřené standardní), tak jednotlivců. Byl velmi živým tancem plným poskoků, výkopů, toček, dokonce i akrobatických prvků. Často u něj tanečníci improvizovali. Se swingem se seznámila veřejnost v Berlíně v roce 1936 a to na Olympijských hrách. Zde byl tančen americkými sportovci, kteří ho přivezli do Evropy. V překladu slovo swing znamená švih nebo houpání. Tím byl swing typický. Oproti Lindy hop byl více elegantnější, upravenější. I přesto obsahoval akrobatické prvky. Byl inspirovaný stepem, charlestonem a jazzem. Později se z něj vyvinul tanec Jive.

Swingem se inspiroval další tanec a to Rock and Roll, což v překladu znamená houpat. Hudbu proslavil například Elvis Presley nebo Beatles. Vznik tance se odhaduje na polovinu 50. let v USA. Jednalo se o tanec velmi dynamický, tančený na mírně pokrčených kolenou. Byl velmi podobný tanci Lindy Hop. Hlavním rysem bylo vykopávání nohou, akrobatické prvky a ovládání partnerky partnerem. Tanec byl plný rychlých přeměn, podtočení, toček, což jej dělalo velmi fyzicky náročným.

Ve 40. letech odívání zažilo jako lidé, krizi během války. Nevznikaly žádné nové styly či střihy. Šaty byly velmi jednoduchého střihu, z málo kvalitních látek a bez velkého zdobení. Dámské i pánské oblečení se ve většině případů více podobalo uniformám. V 50. letech došlo k rozkvětu módy. Začaly vznikat nové střihy. Využívalo se kvalitnějších látek. Sukně se začaly zkracovat. Módní návrháři chtěli, aby se zase ženy cítily v oblečení dobře a pohodlně.



Obrázek 19 Oděv 40. léta



Obrázek 20 Oděv 50. léta

### 7.5.3 60. AŽ 80. LÉTA

Území: Evropa, USA

V 60. letech znovu došlo k zhoršení vztahů západu s východem. V některých evropských státech došlo k pokusu o reformu socialismu (např. v NDR, ČSR). Studená válka mezi USA a SSSR vzrůstá na intenzitě. Začala válka ve Vietnamu. Proti ní vystupovalo hnutí hippies.

V 70. letech se západní státy a USA začali pomalu rozvíjet, ale v Sovětském svazu a na území socialistických států docházelo k celkové stagnaci. Jak v hospodářské, kulturní, tak společenské sféře. Na našem území nastalo období normalizace (návrat k ruskému socialismu).

V 80. letech se rozdíl mezi rozvojem USA a SSSR stal propastným. Od poloviny 80. let byla zavedena tzv. perestrojka (nové politické myšlení, které pomocí ekonomických reforem mělo stabilizovat ekonomickou situaci). Na našem území dále trvala sovětská okupace. Díky roku 1989 a Sametové revoluci, komunistická vláda padla a nastalo uvolnění stísněné atmosféry.

Opět začalo přibližování a spolupráce mezi západem a východem, což mělo vliv také na tanec. Nově vytvořené tance z USA se dostaly i do Evropy a těšili se velké oblibě.

Tanec, který pobláznil celý svět, se nazýval Twist. Vznikl mezi lety 1958 – 1959 v New Yorku. Byl to tanec sólový, který se ale nejčastěji tančil v páru (bez jakéhokoliv držení), nebo skupině lidí. Základem byl pohyb kyčlí v předozadní rovině. Ten byl doprovázen pohybem paží do protirotace. Tančilo se na pokrčených kolenech. Jedinými variacemi byly otočky nebo „twistování“ až do dřepu.

Disco byl hudební žánr, podle kterého se pojmenoval tanec Disco dance. Tento tanec vznikl kolem roku 1970 v Philadelphii v USA. Byla to změna, nejen ve stylu tance, ale i hudby a hlavně stylu tanečních zábav. Vznikaly kluby, které byly označovány jako „discothèque“. Zde už nehrály živé kapely, ale písně se pouštěly z desek. Objevuje se poprvé označení DJ pro lidi, kteří hudbu pouštějí. Existuje několik základních kroků, které uvedl ve své knize Milan Degen (2013) „...*bump* (v němž interpreti občas do sebe narážejí určitými partiemi těla), *dog* (interpretace s rychlým překlápěním pánve vpřed a vzad, připomíná pohyby přátelsky vrtícího se psa), *disco – hustle*, *kung –fu fighting* a řadu dalších.“ Ale většina kroků je individuální. Záleží na tanečnickovi a hudbě, jaké kroky zařadí.

Oděvy z let 60. byly ovlivněny vlnou hippies. Co dříve se nesmělo nosit, to nyní bylo povoleno. Výrazné barvy a vzory. Stříhy inspirované antickým odíváním. Módní návrháři se předháněli v tom, kdo vymyslí něco originálnějšího.

Oblékání z let 70. a 80. Bylo velmi ovlivněno stylem ulice. Móda se začala vracet zpět do středověku a to z důvodu, že byly velmi patrné rozdíly v odívání chudých a bohatých.



Obrázek 21 Oděv 60. léta



Obrázek 22 Oděv 70. léta



Obrázek 23 Oděv 80. léta



## 7.6 90. LÉTA AŽ PO SOUČASNOST

Území: Evropa, USA

Roky mezi 90. léty a současností jsou charakteristické obrovským technologickým pokrokem. Zlepšováním kvality života a snahou o dodržování míru. Kultura prošla a prochází neustálým neustálými změnami. Umělci neustále inovují svá odvětví.

V tanci vzniklo a vzniká desítky, možná stovky nových tanců. Některé vydrží je jednu sezonu, jiné se drží několik let.

Jako zástupce tance současnosti zařazují Break Dance. Z toho důvodu, že je to tanec naprosto odlišný od ostatních tanců. Jedná se o nekontaktní druh tance, který tančí jednotlivci, nebo celá skupina. Je charakteristický svými akrobatickými prvky. Nejznámějším z nich je točení na hlavě.

Také odívání prošlo velkou proměnou. Dá se říci, že v dnešní době lidé můžou nosit cokoli. Pouze pár celosvětově proslulých návrhářů určuje co je trendy a co by se mělo nosit, ale záleží na každém, zda tak učiní.



Obrázek 24 Oděv 90. léta

## 8 CHARAKTERISTIKA SOUČASNÉ PODOBY STANDARDNÍCH TANCŮ

*„Standardní tance jsou tance vytvořené uměle anglickými profesionály koncem 20. let 20.století. Vznikly na základě dlouhodobého důkladného studia vybraných tanců, které nejvíce vyhovovaly mentalitě Angličanů, jak v oblasti tzv. spotřebního tance, tak i z hlediska závodního, neboť již před formováním standardu se už ve Velké Británii a západní Evropě v moderních tancích soutěžilo.“ (Degen, 2003).*

Standardní tance od svého vzniku prošli neskutečným vývojem. Od původního krokování na hudbu, se za pomoci náročných technik a moderních trendů tanec dostal až k dnešnímu uměleckému vyjádření hudby tancem.

Mezi standardní tance řadíme: waltz, tango, valčík, slowfoxtrot, quickstep. Jsou tančeny v páru a vyznačují se typickým uzavřeným držením. Partnerka stojí na levé straně partnera. Tanečníci jsou v takzvaném kontaktu, což znamená, že jsou u sebe co nejbližší. Partner vede svojí partnerku. On rozhoduje o tom, jaká variace se bude tančit. Partnerka se musí přizpůsobit. Mnoho lidí se domnívá, že partner řídí svoji partnerku pomocí rukou, ale není tomu tak. Partner dává impulsy středem těla, spíše pravou polovinou těla, kde je nejtěsnější kontakt.

Všechny standardní tance jsou v základním kroku tančeny přes patu. Samozřejmě v různých variacích se nášlapy mění. Základní technika se u tanců nemění, pouze se inovuje, ale základ zůstává stále stejný.

Tance jsou charakteristické svým švihovým pohybem (kromě tanga, kde se využívá odchozených kroků). Páry se dynamicky pohybují po parketě. Jejich snahou je udělat co největší pohyb za co nejmenšího použití energie. Páry působí lehce, jako by jim pohyb nedělal žádný problém. Vypadají jako jedno tělo. A to je základem dnešní podoby standardních tanců.

V dnešní době je tanec spojován s pojmem sportovní tance. Tanec se ze zábavy stal právoplatným sportem. Propracovaný systém tréninků a počet strávených hodin na parketě je jasným znakem vrcholového sportu.

Pro lepší představu o podobě současného tance, přikládám ke své práci videa současné podoby standardních tanců.



## 9 TANEČNÍ SOUTĚŽE

První taneční soutěže vznikaly již na začátku 20. století. I když se ještě nedá úplně mluvit o soutěžích, ale spíše o zápolení. Při tanci Cakewalk taneční páry soutěžily v tomto tanci a vítěz získal jako odměnu koláč. Jelikož byl tento tance velice oblíbený, začal tím zájem o soutěžení vzrůstat. Největší zájem o taneční soutěže se rozmohl až ve 30. letech 20. století. Aby soutěže měly nějakou úroveň, vznikaly federace, které měly mít pořádání soutěží na starosti. První federace byla založena roku 1935 v Praze. Nesla název FIDA neboli International Amateur Dancers Federation (Mezinárodní amatérská taneční federace). Ta byla v roce 1990 přejmenována na IDSF neboli International Dance Sport Federation (Mezinárodní taneční sportovní federace). Jak již z názvu vyplývá, tanec už nebyl brán jako amatérská zábava, ale byl povýšen na sport.

### 9.1 STRUKTURA TANEČNÍCH SOUTĚŽÍ

Soutěže se rozdělují na postupové a pohárové. U soutěží postupových se za celý rok sčítají body a finálová umístění. Ty pak mají vliv na získávání či ztrátu taneční třídy, nebo umístění v žebříčku (ať už v celosvětovém – World Ranking List Tournaments, či republikovém). Při soutěžích pohárových se body nesčítají. U těchto soutěží nejde o celkový bodový zisk, ale spíše o samotný souboj páru (soupeří spolu taneční páry rozdílných výkonnostních tříd) a o ceny. Nejlepší páry země se utkávají na soutěžích Taneční ligy (Grand slam). Zde bojují o nejvyšší možné tituly – mistr republiky, Evropy nebo světa.

Závodní tance jsou rozděleny na standardní (waltz, tango, valčík, slowfox a quickstep), latinsko – americké (samba, chacha, rumba, paso doble, jive). Nebo je možnost tančit všech 10 tanců dohromady = kombinace. Pokud tančí více párů (6 - 8) společnou choreografii = formace.

#### 9.1.1 VÝKONNOSTNÍ A VĚKOVÉ KATEGORIE

Aby soutěže byly co nejvíce spravedlivé, jsou tanečníci rozděleni podle věku a výkonnosti. Do věkových kategorií jsou tanečníci rozčleňováni dle roku jejich narození. (Proto jsou přestupy do vyšší věkové kategorie na Nový rok.) Vždy je rozhodující věk staršího v páru. Pouze u soutěží seniorů je rozhodující věk mladšího v páru. Věkové kategorie jsou následující: děti I (Juveniles I), věk do 10 let, děti II (Juveniles II), věk 11 – 12 let, junioři I (Juniors I), věk 12 – 13 let, junioři II (Juniors II), věk 14 – 15 let, mládež

(Youth), věk 16 – 18 let, dospělí (Adults), věk nad 18 let, senioři I (Seniors I), věk 35 - 44 let, Senioři II (Seniors II), věk 45 – 54 let, senioři III (Seniors III), věk nad 55 let.

Taneční třídy, dělené dle výkonosti, jsou následující: D, C, B, A, M. Třída D je nejnižší, třída M je nejvyšší. Ještě existuje taneční třída Hobby. Zde se ale nesčítají body a pár nepostupuje do vyšších tříd. Jedná se o soutěž pro úplné začátečníky.

Partner je ten, na kom je závislá taneční třída páru, počet bodů a finálových umístění. Proto, když se pár rozpadne, získané body a finálová umístění zůstávají partnerovi. Pokud si najde novou partnerku, začne závodit se stejným bodovým ziskem, který měl s předchozí partnerkou. Partnerce zůstane nejvyšší vytančená třída. Pokud si ale najde nového partnera, množství bodů a finálových umístění má podle nového partnera. Na mezinárodních soutěžích systém funguje jinak. Pokud se pár rozpadne, oba z páru ztratí všechny body a finálová umístění a musí začínat od začátku, ale ve své současné výkonnostní třídě.

### **9.1.2 POSTUPY MEZI TŘÍDAMI A KATEGORIEMI:**

Postup do vyšší třídy je možný pouze po získání předepsaného počtu bodů a finálových umístění. Ve výkonnostních třídách se počty bodů liší.

Ve většině případů je potřeba k postupu do vyšší třídy na soutěži nasbírat 200 bodů a mít alespoň 5 finálových umístění. Počet získaných bodů v soutěži se vypočítává podle vzorce:  $\text{Body} = \text{počet poražených soupeřů} + 2 \times \text{počet postupů do vyššího kola soutěže} + \text{bonifikace}$  (1. místo 15 bodů, 2. místo 10 bodů, 3. místo 5 bodů). Páry, které mají taneční třídu A, musí za dva roky nasbírat alespoň polovinu potřebných bodů nutných k postupu do vyšší třídy. Páry z kategorie M se musí do dvou let umístit do 24. místa konečného pořadí taneční ligy nebo se umístit na Mistrovství České republiky do 36. místa. Pokud se jim nedaří splnit dané podmínky, klesají o třídu níž.

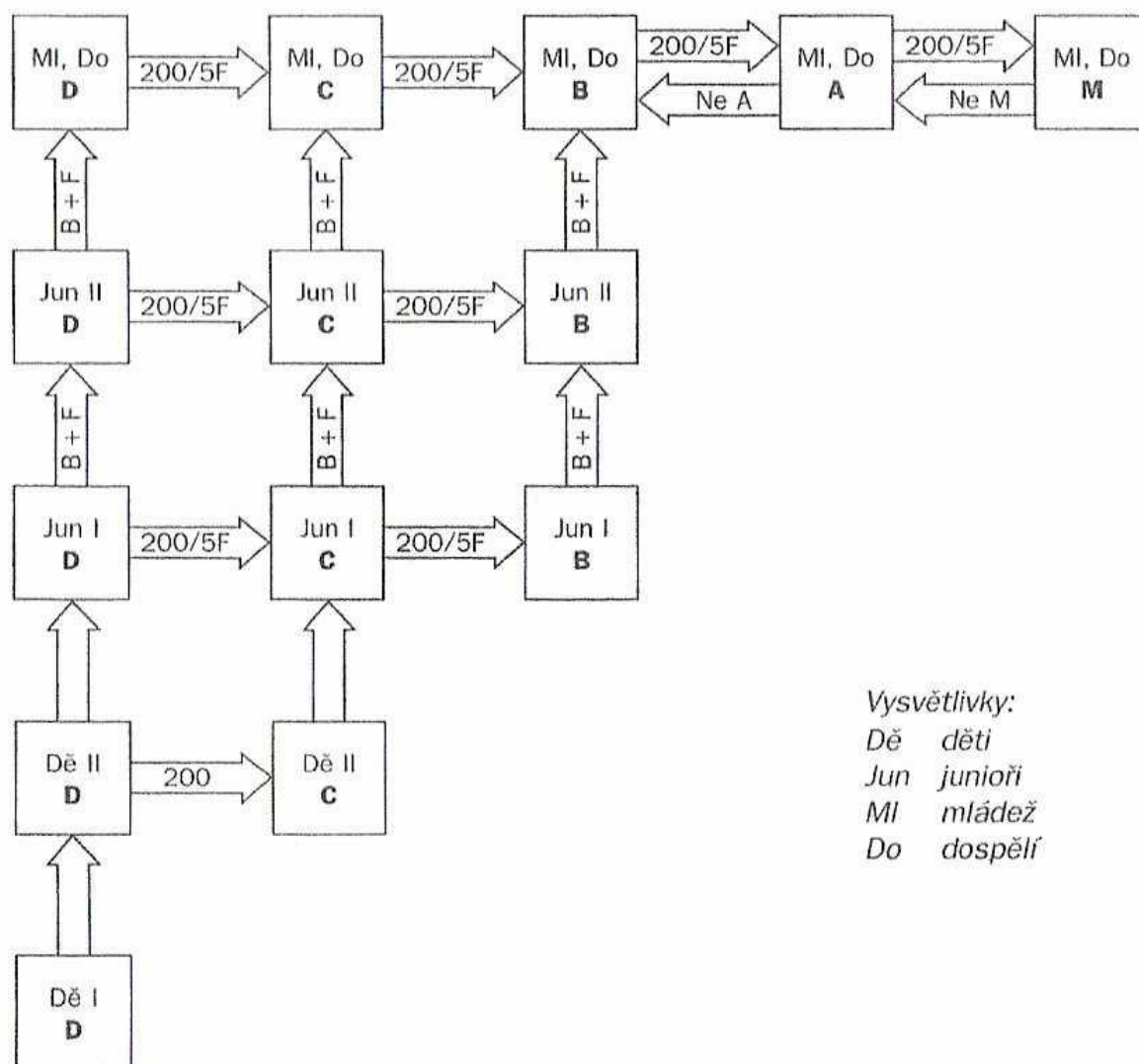

Obrázek 25 Systém postupů

## 9.2 PRAVIDLA SOUTĚŽÍ:

„Cílem soutěže je stanovit vzájemné pořadí všech zúčastněných párů. Přitom důraz se klade na správnost stanovení pořadí od těch nejlepších. Rozhodnutí, kdo je první a kdo druhý, je věnována daleko větší pozornost než určení pořadí na předposledním a posledním místě. Proto se, s výjimkou finálových míst připouští i rovnost pořadí.“ (Odstrčil, 2004).

Na soutěžích se využívá tak zvaného vyřazovacího systému. Jelikož se na soutěž mohou přihlásit desítky i stovky párů, je to jediný způsob, jak shlédnout všechny páry a vybrat jen ty nejlepší. Soutěže bývají vícekolové. Do dalšího kola postupuje většinou polovina soutěžících z předchozího kola. Záleží na počtu přihlášených párů. Na významných soutěžích (mistrovství světa, Evropy, Taneční liga, atd.), jsou postupy mezi

koly odlišné. Do dalšího kola postupuje 1/3 ze všech tanečních párů. Ty, které nepostoupily, tančí všechny tance ještě jednou a 1/6 z nich ještě má možnost do dalšího kola postoupit. Na mistrovských soutěžích se ještě používá systém „televizní formát“. Což znamená, že na začátku roku se vylosují dva tance, které jsou pak tančeny ve finále sólově. Je to systém zajímavější pro diváky, kteří si můžou jednotlivé finálové páry dobře prohlédnout.

### 9.2.1 SKATING SYSTÉM

Skating systém je systém hodnocení výkonu tanečních párů. O tanečním výkonu na každé soutěži rozhoduje několik porotců (jejich počet závisí na počtu párů). Většinou hodnotí soutěže kolem 6 porotců. Ti během tance stojí kolem parketu a závodní páry pozorují. Mají přesně stanovené, kolik párů může postoupit do dalšího kola. Každý porotce má hodnotící arch (na mezinárodních soutěžích se již využívá elektronických přístrojů), do kterého zaznamenává pomocí znaménka X páry, které by podle něho měly do dalšího kola postoupit v daném tanci. Partner má na zádech upevněné číslo, podle kterého jsou páry rozeznávány. Rozhodčí má v hodnotícím archu uvedena pouze čísla páru. Ve finále porotci hodnotí pomocí známek. Pokud je ve finále 6 páru, nejlepší známka bude 1 a nejhorší 6. Vyhrává pár, který má nejvíce známek 1 od porotců. Při shodě se sčítají známky v jednotlivých tancích. Kdo má číslo nižší, vyhrává.

Faktory podle kterých rozhodčí rozhodují je následující. *„Oblast hodnocení: 1. „Hudba“ obsahuje tančení páru v taktu a základním rytmu, jakož i snahu měřitelně pohybově vystihnout muziku jako dílo. 2. „Rovnováhy“ pojednávají o typických postaveních těla (vlastních i společných) a o jejich vzájemném působení na příslušné pohybové energie. 3. „Průběh pohybu“ zahrnuje různé struktury pohybových prvků a z nich vznikající spojení. 4. „Charakteristika“ obsahuje historický vývoj jednotlivých tanců a zahrnuje mimo jiné všechno to, čím taneční sportovec svými schopnostmi přispívá k naučeným dovednostem ve snaze pohybově vyjádřit hudbu s výrazem.“* (www.csts.cz).

Každá z kapitol hodnocení se ještě dělí. Hudba se rozděluje na: takt, rytmus, muzikálnost. Rovnováha na: statickou rovnováhu, dynamickou rovnováhu a vedení. Průběh pohybu na: průběh pohybu v prostoru, průběh pohybu během jedné energetické jednotky, průběh pohybu pohybového prvku. Charakteristika na: formu projevu jednotlivých tanců, rozlišování charakteristik během soutěže, osobité podání jako výrazový prostředek.

### **9.2.2 SKUPINY**

Aby soutěže měly pro všechny tanečnický stejné podmínky, jsou páry rozřazovány do skupin. Je to kvůli tomu, aby každý pár měl dostatečný prostor pro tanec. Pro mezinárodní soutěže je například nařízeno, aby 12 párů mělo prostor 240 m<sup>2</sup>. Páry jsou rozděleny před začátkem kola do skupin, které jsou stejně početně obsazené. Do dalšího kola podle postupového klíče postupuje jen určitý počet párů. Není ale stanoveno, kolik jich musí postoupit z každé skupiny. Což je logické. Pokud v jedné skupině budou všechny páry tak dobré, že by měly postoupit, nepostoupí ty méně kvalitní páry z jiných skupin. Taneční skupiny se u každého kola mění.

### **9.2.3 DOPROVODNÁ HUDBA**

Doprovodná hudba je základním prvkem na tanečních soutěžích. Má pouze přesně stanovené tempo doby trvání skladby, ale záleží na zvukaři, jakou hudbu zvolí pro jednotlivé tance. Není ani přesně stanoveno, aby všechny taneční skupiny měly stejnou hudbu. Páry se musí hudbě přizpůsobit, nevědí, jaká skladba se bude hrát. Záleží jen na jejich hudebním sluchu a citu pro rytmus. Délka tanců je minimálně 1 minuta a 30 sekund, ale maximální délka není stanovena. Ve většině případů ale skladba nepřesáhne 2 minuty.

### **9.2.4 SOUTĚŽNÍ ODÍVÁNÍ**

Závodní oblečení je také v pravidlech zahrnuto. Jsou jisté normy, které se musí dodržovat. Většinou se jedná o pravidla týkající se odhalenosti těla. Aby odívání nebylo vulgární. Oblečení může mírně ovlivnit výsledek, ale neznamená to, že se lépe umístí páry, které mají například dražší a honosnější oblečení. K odívání patří i celková úprava. Trendy v účesech, líčení a odívání se postupem času měnily. Jako názornou ukázkou přikládám fotografie s uvedeným datem.



Obrázek 26 Závodní oděv 1933



Obrázek 27 Závodní oděv 1949



Obrázek 28 Závodní oděv 1955



Obrázek 29 Závodní oděv 1973



Obrázek 30 Závodní oděv 1961



Obrázek 31 Závodní oděv 1938



Obrázek 32 Závodní oděv 1987

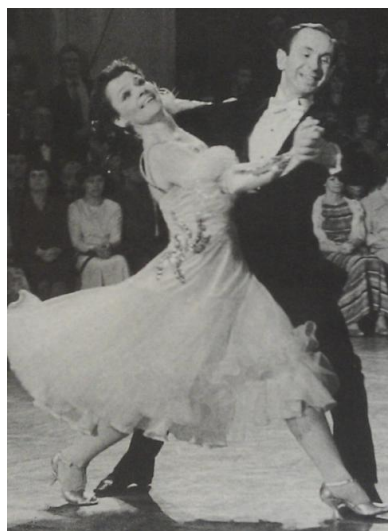

Obrázek 33 Závodní oděv 1980



Obrázek 34 Závodní oděv 1986



Obrázek 35 Závodní oděv 1996



Obrázek 36 Závodní oděv 2000



Obrázek 37 Závodní oděv 2011



## 10 DISKUZE

Pokusila jsem se zmapovat cestu standardních tanců napříč stoletími. Svoji práci jsem rozdělila do několika částí dle časové periodizace. V každé etapě uvádím i země, ve kterých se charakteristický tanec a móda nejvíce projeví. Na začátku kapitoly popisují období, kterým se zabývám, jak z hlediska společenského uspořádání, kultury, umění, vzdělanosti, tak i důležitých událostí, které dobu ovlivnily. Pozornost jsem věnovala i dobovému odívání, které neodmyslitelně k tanci také patří.

První kapitola je věnována období pravěku. Je těžké popisovat něco, o čem máme jen nepatrné množství informací. Jediné spojení nám zajišťují archeologické vykopávky. Dobu jsem rozdělila podle Popelky, Válkové (2001) na několik období, a to: starý, střední, pozdní paleolit; mezolit, neolit, eneolit; doba bronzová a železná. Nejtěžší bylo zpracování starého, středního a pozdního paleolitu, protože informací o této době, natož o tanci, je opravdu velice poskrovnu.

Druhá kapitola – starověk, je rozdělena dle Čorneje, Čornejové (2001) na několik dalších podkapitol. To z důvodu, že doba trvání starověku je několik století a zasahuje na mnohá území. Dle nich jsem kapitolu rozdělila do dalších podkapitol. Egypt, Mezopotámie, Palestina, Kréta, Řecko (jenž dále dělím na temné, archaické období, Spartu, Athény, klasické období), starověký Řím. Zaujalo mne, jak starověké státy byly vyspělé a jak moc jsou archeologové schopni nám připodobnit život lidí dané doby. Bylo zajímavé zjišťovat, jak důležitou roli tanec plnil, a jaká byla jeho funkce. Hlavním úkolem bylo spojení pozemského života s nadpozemským, božským. Tanec byl spojkou, která měla pomoci při vyslyšení lidských prosb a poděkování bohem nebo božstvy. Ve většině zemí bylo nemyslitelné, aby tančili urození lidé z vyšších vrstev. Což je zajímavé, jelikož postupem času se situace změnila a v dalších obdobích lidé z vyšších vrstev stojí za vznikem mnoha tanců.

Třetí kapitola je z pohledu tanečního velmi důležitá. Jedná se o středověk, který dále dělím na raný, vrcholný (románský sloh) a pozdní (gotika). Celému období vládne církev, která má rozhodující slovo. Lidé se jí museli podřizovat. Překvapilo mě, že i přesto, jak bylo období středověku pro obyvatelstvo složité a těžké, vyhledávali tanec a snažili se pomocí něho bavit. Na vývoj tance měl velký vliv vznik a konání zábav, ať už vesnických, či honosných vyšších vrstev. Význam tance postupoval mílovými kroky a poprvé se objevují taneční mistři, či taneční školy.



Čtvrtá kapitola je zaměřena na období novověku. Ten trvá již od roku 1492 do současnosti, proto jsem ho rozdělila, do několika částí. Renesance, Baroko, Klasicismus, 19. století, 20. století. Kvůli množství tanců, které ve dvacátém století vznikaly, jsem si pro větší přehlednost rozdělila na tři části: 20. ž 30. léta, 40. až 50. léta a 60. až 80. léta. Období novověku sice trvá již přes pět století, ale na to, kolik se toho událo a změnilo, není období zas tak dlouhé. Z pohledu standardních tanců je nejdůležitější období 19. A 20. Století. Všechny vznikly právě v tomto období. V pozdějších letech se pouze rozvíjely. Já se v kapitolách mezi lety 40. Až 80. Zabývám i tanci, které se standardními přímo nesouvisí. Byly to ale tance velmi významné z hlediska vývoje tance celkově. Proto je zmiňuji, i když se jimi nezabývám úplně dopodrobna.

V páté kapitole uvádím vznik, vývoj a současnou podobu tanečních soutěží. Jelikož jsou lidé odedávna soutěživí, bylo jasné, že postupem času vzniknou i taneční soutěže. To mělo vliv i na odívání, které bylo určeno přímo jen na soutěže a bylo limitováno pravidly.

## 11 ZÁVĚR

V práci jsem se pokusila shrnout vývoj historie standardních tanců, současnou podobu soutěží a odívání. Jsou to témata, která jsou velice obsáhlá, a domnívám se, že každá z kapitol zvlášť by mohla být obsahem bakalářské práce. Snažila jsem se pokrýt nejen standardní tance, ale i tance významné a zajímavé v daném období. Bohužel je neuvěřitelné množství tanců, které se nedají do jedné práce zahrnout. Mojí snahou bylo přehledně, uceleně a co nejdůvěhodněji popsat tance samotné a období, ve většině případů v Evropě, které vývoj tanců ovlivnilo. Pro názornost a atraktivitu jsem do práce zařadila také ukázky vybraných tanců.

Myslím si, že jsem cíl splnila a doufám, že moje práce přispěje k lepšímu pochopení historie standardních tanců nebo přivede další zájemce do tanečních klubů.

## 12 RESUMÉ

Práce pojednává o historickém vývoji standardních tanců napříč století. Také popisuje současnou podobu těchto tanců. Práce je rozdělena do několika kapitol podle časové periodizace od pravěku až po současnost. Každá kapitola má svoji strukturu – ohraničení období a území, stručný popis a charakteristiku doby, vznik a vývoj tanců, odívání. Práce také obsahuje historický vývoj a popis současného systému tanečních soutěží.

The thesis deal with historical development of standard dances through centuries. There is also current form of the dances described. The thesis is divided into several chapters. The chapters are distinguished according to temporal periodization from prehistory to present. Each chapter has its own structure which covers demarcation of the period and area, brief description and characteristics of time period, origin and development of dances and apparel. The thesis contains also historical development and description of actual state of system of dance competitions.

## 13 SEZNAM LITERATURY

### Literatura:

1. BOTVINIK, M. N., Starověký Řím, SPN Praha, 1974.
2. BOURCIER, P.: Danser devant les dieux. In La recherche en danse. Paris, Chiron, 1989.
3. BRODSKÁ, Božena: Vybrané kapitoly z dějin baletu, AMU 2000.
4. ČORNEJ, Petr, Ivana ČORNEJOVÁ a František PARKAN. Dějepis pro gymnázia a střední školy. 1. vyd. Praha: SPN - pedagogické nakladatelství, c2001, 160 s. ISBN 80-723-5152-4.
5. DEGEN, Milan. Společenský tanec ve dvacátém století: zejména v Čechách a částečně na Moravě. Praha: Svaz učitelů tance České Republiky; Jiří Plamínek, 2003. ISBN 80-239-3119-9.
6. DOSEDLOVÁ, Jaroslava. Terapie tancem: Role tance v dějinách lidstva a v současné psychoterapii. Praha: Grada, 2012. ISBN 978-80-247-3711-9.
7. FRIDRICH, J., Ecce homo. Svět dávných lovců a sběračů. Praha: agentura KRGL, 2005.
8. GLASSNER, Jean-Jacques (2004): Mezopotamie. Praha: Nakladatelství lidové noviny.
9. HLAVAČKA, Milan, Ivana ČORNEJOVÁ a František PARKAN. Dějepis pro gymnázia a střední školy. 1. vyd. Praha: SPN - pedagogické nakladatelství, 2001, 175 s. ISBN 80-723-5172-9.
10. CHRASTIL, J. Smím prosit? Praha: Mladá fronta, 1958. s. 10.
11. ISHERWOOD, M.: Music in the Service of the King. France in the Seventeenth Century, Ithaca 1973, 153.
12. JŮZL, Miloš, a kol.: Dějiny umělecké kultury I. SPN Praha, 1989.
13. KAZÁROVÁ, H.: Feuilletova notace jako prostředek pro rekonstrukci, analýzu a zápis tanců ve stylu 18. století, in: Tanec. Záznam, analýza, pojmy. Sborník z 2. etnochoreologického semináře, Praha 2004, 31.

14. KAZÁROVÁ, Helena: Tanec při úsvitu lidského rodu. In: Taneční listy září 1998, s. 18.
15. KAZÁROVÁ, Helena: Tanec ve starověkých civilizacích I. In: Taneční listy říjen 1998, s. 18.
16. KUKLÍK, Jan, Jan KUKLÍK a František PARKAN. Dějepis pro gymnázia a střední školy. 1. vyd. Praha: SPN - pedagogické nakladatelství, c2002, 215 s. ISBN 80-723-5175-3.
17. KYBALOVÁ, Ludmila. Dějiny odívání. Praha: Lidové noviny, 1996-2001, v. <1-4 >. ISBN 80710614684.
18. LINCOLN, K.: Four Centuries of Ballet. Fifty Masterworks. Dover Publications, New York 1984.
19. M.-D. PHILIPPE: L'Activité artistique, Paris 1970.
20. ODSTRČIL, P.: Sportovní tanec. 1. Vyd. Praha: Grada Publishing, a.s., 2004, ISBN 80 – 247 – 0632-6.
21. POPELKA, Miroslav a Veronika VÁLKOVÁ. Dějepis pro gymnázia a střední školy. 1. vyd. Praha: SPN - pedagogické nakladatelství, 2001, 143 s. ISBN 80-723-5145-1.
22. RUMLOVÁ, Gabriela: Historické tance XV.-XVII. století. Skripta AMU, SPN Praha 1979.
23. WOOD, Melusine: Some Historical Dances 12th to 19th Century. London, 1952.
24. ZÍBRT, Čeněk. Jak se kdy v Čechách tancovalo: Dějiny tance v Čechách, na Moravě, ve Slezku a na Slovensku od nejstarší doby až do konce 19. století se zvláštním zřetelem k dějinám tance vůbec. 1966. vyd. Praha: Státní nakladatelství krásné literatury, hudby a umění n. p., 1960.

#### **Akademické práce:**

1. DIVÍŠKOVÁ, Karolína. *Oděv jako znakový systém* [online]. Brno, 2008 [cit. 2013-02-13]. Dostupné z: [is.muni.cz/th/244546/pedf\\_b/](http://is.muni.cz/th/244546/pedf_b/). Bakalářská. Masarykova univerzita v Brně.

2. CHVÁTALOVÁ, Hana. *Tance renesance a baroka a jejich vývoj v jednotlivých zemích Evropy*. Plzeň, 2009. Diplomová. Západočeská univerzita v Plzni. Vedoucí práce MgA. Zora Zonicová.
3. KACROVÁ, Michaela. *Tanec: projev života a umění*. Brno, 2008. Diplomová. Masarykova univerzita. Vedoucí práce PhDr. Radovan Rybář, Ph.D.

**Internet:**

1. DOMENICO, a A SMITH. Fifteenth-century dance and music: twelve transcribed Italian treatises and collections in the tradition of Domenico da Piacenza [online]. Stuyvesant, NY: Pendragon Press, c1995 [cit. 2013-02-07]. ISBN 0945193572.
2. DOMENICO, a A SMITH. Fifteenth-century dance and music: twelve transcribed Italian treatises and collections in the tradition of Domenico da Piacenza [online]. Stuyvesant, NY: Pendragon Press, c1995 [cit. 2013-02-07]. ISBN 978-0945193579.
3. Starlet: Taneční škola rodiny Buryanových. BURYAN, Vladimír. Valčík [online]. [cit. 2013-01-10]. Dostupné z: <http://www.starlet-brno.cz/historie/historie-tancu/97-valcik.html>.
4. Starlet: Taneční škola rodiny Buryanových. BURYAN, Vladimír. Tango [online]. [cit. 2013-01-10]. Dostupné z: <http://www.starlet-brno.cz/historie/historie-tancu/98-tango.html>.
5. Historický tanec v heslech: Cechovní tance. TILLMANOVÁ, Hana. Historický tanec v heslech: Cechovní tance [online]. [cit. 2012-12-11]. Dostupné z: <http://tanec.tillwoman.net/Cechovn%C3%AD+tance/>.
6. Rodina 21: Portál inspirovaný životem. Románská móda: Péče o vnější krásu [online]. 2011, 21.3.2011 [cit. 2013-02-10]. Dostupné z: <http://rodina21.cz/pece-o-vnejsi-krasu/romanska-moda>.
7. Společenské tance. Společenské tance [online]. 2013. vyd. [cit. 2013-2-27]. Dostupné z: <http://www.spolocensketance.estranky.cz/clanky/vyvoj-tanca-v-historii-od-praveku.htm>.
8. Tance Izraele: Izraelské tance [online]. [cit. 2012-11-15]. Dostupné z: <http://simchat.webgarden.cz/rubriky/tance-izraele>

9. Český svaz tanečního sportu [online]. [cit. 2013-04-15]. Dostupné z: 9. <http://www.csts.cz/cs/Legislativa/Soubor/23>
10. FLEKALOVÁ, Klasičké tance. In: *DDM a ŠD Oslavany* [online]. 2008. vyd. [cit. 2013-02-06]. Dostupné z: <http://www.ddm-oslavany.cz/phprs/view.php?cislocclanku=2008050008=>

### **Řízený rozhovor:**

1. Informace poskytla Barbora Zaciosová, absolventka Taneční konzervatoře Ivo – Váni Psoty. Plzeň 23. 2. 2013

### **Zdroj obrázky:**

1. Oděv Pravěk:  
<http://fr.vivat.be/culture/musee-expo/article.asp?pageid=685&part=1>
2. Oděv Egypt:  
<http://www.os-obroda.cz/?c=historie-zevnejsku-cloveka--starovek-prvni-cast>
3. Oděv Mezopotámie:  
<http://www.filhosdeyhwh.com.br/2013/04/o-vestuario-dos-tempos-biblicos.html>
4. Oděv Palestina:  
[http://www.kindercampus.de/index.php?id=108&tx\\_ttnews%5Btt\\_news%5D=93](http://www.kindercampus.de/index.php?id=108&tx_ttnews%5Btt_news%5D=93)
5. Oděv Kréta:  
[http://veneratopalianis.blogspot.cz/2011\\_11\\_01\\_archive.html](http://veneratopalianis.blogspot.cz/2011_11_01_archive.html)
6. Oděv Řecko:  
<http://www.andrewkahn.me/manifesto/history/100pages/timelinepages/ancientgreece1.htm>
7. Oděv Řím:  
<http://sagaraa.blog.cz/0908/o-ako-odievanie-v-starovekom-rime-o-tom-co-na-sebanavliekali-rimania>
8. Oděv raného středověku:  
<http://referaty-testy.webnode.cz/historie-ceskych-zemi/cesky-stat-v-ranem-st-zivot-za-premyslovskych-knizat/>
9. Oděv doby Románské:  
[http://www.moda.cz/Kategorie/Styl\\_a\\_trendy/20061130\\_Romanska\\_Moda.html](http://www.moda.cz/Kategorie/Styl_a_trendy/20061130_Romanska_Moda.html)

10. Gotický oděv: Archiv p. Vignerové
11. Renesanční oděv: Archiv p. Vignerové
12. Barokní oděv: Archiv p. Vignerové
13. Oděv Empír: Archiv p. Vignerové
14. Oděv Biedermaier: Archiv p. Vignerové
15. Oděv druhé rokoko: Archiv p. Vignerové
16. Oděv secese: Archiv p. Vignerové
17. Oděv 20. léta: Archiv p. Vignerové
18. Oděv 30. léta: Archiv p. Vignerové
19. Oděv 40. léta: Archiv p. Vignerové
20. Oděv 50. léta: Archiv p. Vignerové
21. Oděv 60. léta  
<http://dvealice.blog.cz/1002/hippies-tentokrat-trochu-vedecky>
22. Oděv 70. léta  
<http://pinterest.com/droper1967/70s-childhood-innocence/>
23. Oděv 80. léta  
<http://so-fabulous-world.blog.cz/1108/moda-80-let>
24. Oděv 90. léta:  
[http://www.omlazení.cz/shared\\_files/uploaded\\_new/9/96688/1391977\\_1\\_bazar.jpg](http://www.omlazení.cz/shared_files/uploaded_new/9/96688/1391977_1_bazar.jpg)
25. Systém postupů (Odstrčil, 2004)
26. Závodní oděv 1920: Tanec ve 20. Století (Degen 2003)
27. Závodní oděv 1930: Tanec ve 20. Století (Degen 2003)
28. Závodní oděv 1940: Tanec ve 20. Století (Degen 2003)
29. Závodní oděv 1950: Tanec ve 20. Století (Degen 2003)
30. Závodní oděv 1960: Tanec ve 20. Století (Degen 2003)
31. Závodní oděv 1970: Tanec ve 20. Století (Degen 2003)



32. Závodní oděv 1980: Tanec ve 20. Století (Degen 2003)
33. Závodní oděv 1990: Tanec ve 20. Století (Degen 2003)
34. Závodní oděv 2000: Tanec ve 20. Století (Degen 2003)
35. Závodní oděv 2011: vlastní zdroj

**Zdroj video:**

Pravěk:

[http://www.youtube.com/watch?v=pa7qiPYAQ2o&playnext=1&list=PL976916EF76CA5FEE&feature=results\\_main](http://www.youtube.com/watch?v=pa7qiPYAQ2o&playnext=1&list=PL976916EF76CA5FEE&feature=results_main)

Egypt: <http://www.youtube.com/watch?v=-us6q7DNtv8>

Mezopotámie: <http://www.youtube.com/watch?v=Ew5LMZAMxiY>

Palestina: <http://www.youtube.com/watch?v=XI5WVNMFFvI>

Kréta: <http://www.youtube.com/watch?v=9qLxYKZ4-G8>

Řecko: <http://www.youtube.com/watch?v=Xool2Uvgz5U>

Řím: <http://www.youtube.com/watch?v=VIiMblLJTDg>

Raný středověk: <http://www.youtube.com/watch?v=EXAKNgMF0tg>

Vrcholný středověk: <http://www.youtube.com/watch?v=45PB1B-nrH4>

Pozdní středověk: <http://www.youtube.com/watch?v=lWTaOALn1wI>

Renesance: <http://www.youtube.com/watch?v=BXZrT4fMgFk>

Baroko: <http://www.youtube.com/watch?v=KdYoW6lhf6A>

Klasicismus: <http://www.youtube.com/watch?v=tR3oOmvx5ew>

19. století: <http://www.youtube.com/watch?v=1K0gYi1YEZ8>

Valčík: <http://www.youtube.com/watch?v=O1AkeBpyDsY>

Waltz: <http://www.youtube.com/watch?v=K0iGLrz71HM>

Tango: <http://www.youtube.com/watch?v=3zpR4xPCvIs>

Slowfox: <http://www.youtube.com/watch?v=0LQRISx001o>

Quickstep: [http://www.youtube.com/watch?v=pgv\\_9RZ0ETE](http://www.youtube.com/watch?v=pgv_9RZ0ETE)

Swing: <http://www.youtube.com/watch?v=mHANNkKBSNU>

Rock´n´roll: <http://www.youtube.com/watch?v=Rf55gHK48VQ>

Disco: <http://www.youtube.com/watch?v=d5N0AcnmROc>

Break: <http://www.youtube.com/watch?v=7OuQe-brvqY>

Současná podoba standardních tanců: vlastní zdroj

Výkonnostní taneční třídy- D, C, B, A: vlastní zdroj

Výkonnostní taneční třídy – M: <http://www.youtube.com/watch?v=V9a9gbuy8O8>

## **14 SEZNAM PŘÍLOH**

Příloha č. 1: Seznam obrázků

Příloha č. 2: DVD

**Příloha č.1: Seznam obrázků**

Obrázek 1 Oděv pravěk.....	7
Obrázek 2 Oděv Egypt.....	9
Obrázek 3 Oděv Mezopotámie .....	10
Obrázek 4 Oděv Palestina .....	11
Obrázek 5 Oděv Kréta.....	12
Obrázek 6 Oděv Řecko .....	15
Obrázek 7 Oděv Řím.....	17
Obrázek 8 Oděv raného středověku.....	19
Obrázek 9 Oděv doby Románské .....	21
Obrázek 10 Gotický oděv.....	22
Obrázek 11 Renesanční oděv .....	26
Obrázek 12 Barokní oděv.....	30
Obrázek 13 Oděv Empír.....	33
Obrázek 14 Oděv Biedermaier .....	33
Obrázek 15 Oděv druhé rokoko.....	34
Obrázek 16 Oděv secese .....	34
Obrázek 17 Oděv 20. léta.....	40
Obrázek 18 Oděv 30. léta.....	40
Obrázek 19 Oděv 40. léta.....	41
Obrázek 20 Oděv 50. léta.....	41
Obrázek 21 Oděv 60. léta.....	43
Obrázek 22 Oděv 70. léta.....	43
Obrázek 23 Oděv 80. léta.....	43
Obrázek 24 Oděv 90. léta.....	44
Obrázek 25 Systém postupů .....	48
Obrázek 26 Závodní oděv 1933.....	51
Obrázek 27 Závodní oděv 1949.....	51
Obrázek 28 Závodní oděv 1955.....	51
Obrázek 29 Závodní oděv 1973.....	51
Obrázek 30 Závodní oděv 1961.....	51
Obrázek 31 Závodní oděv 1938.....	51
Obrázek 32 Závodní oděv 1987.....	52
Obrázek 33 Závodní oděv 1980.....	52
Obrázek 34 Závodní oděv 1986.....	52
Obrázek 35 Závodní oděv 1996.....	52
Obrázek 36 Závodní oděv 2000.....	52
Obrázek 37 Závodní oděv 2011.....	52

**Příloha č. 2: DVD**

Ukázky vybraných historických i současných tanců

**EVIDENČNÍ LIST**

Souhlasím s tím, aby moje závěrečná práce byla půjčována k prezenčnímu studiu v Univerzitní knihovně ZČU v Plzni.

Datum:

Podpis:

Uživatel stvrzuje svým čitelným podpisem, že tuto závěrečnou práci použil ke studijním účelům a prohlašuje, že ji uvede mezi použitými prameny.

Jméno	Fakulta/katedra	Datum	Podpis